



Manuel d'utilisation et d'entretien
(Notice originale)

Instruction and maintenance manual
(Translation of the original note)

Manual de utilización y mantenimiento
(Traducción de la información original)

Benutzer- und Wartungshandbuch
(Übersetzung der Original-Anleitung)

Gebruiks- en onderhoudshandleiding
(Vertaling van de oorspronkelijke handleiding)

Bruks- och underhållsanvisning
(Översättning av originalinstruktionerna)

Käyttö- ja huolto-opas
(Alkuperäisen käyttöohjeen käännös)

Руководство по эксплуатации и
обслуживанию
(Перевод с оригинального уведомления)

Kasutus- ja hooldusjuhend
(Originaaljuhendi tõlge)

Naudojimo ir priežiūros vadovas
(Versta iš originalo)

Lietošanas un apkopes rokasgrāmata
(Oriģinālās instrukcijas tulkojums)

Инструкция за експлоатация
(Превод на оригиналната инструкция)

دليل الاستخدام والصيانة
(ترجمة الدليل الأصلي)



AQUALINE

ST 2.36 C5 - ST 3.60 C5

TR 2.36 C5 - TR 3.60 C5

XT 3.78 C5

KOHLER[®]
SDMO[®]



33522195901_2_1

05/2021

A

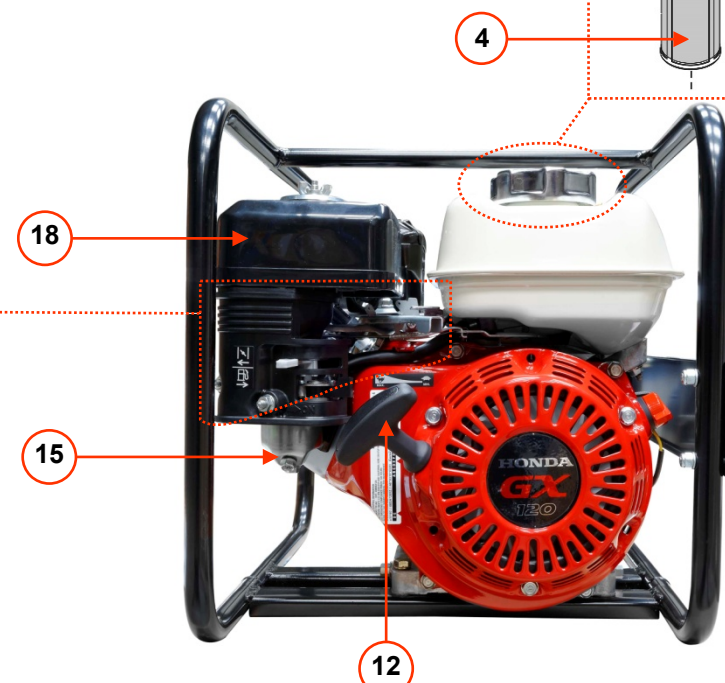
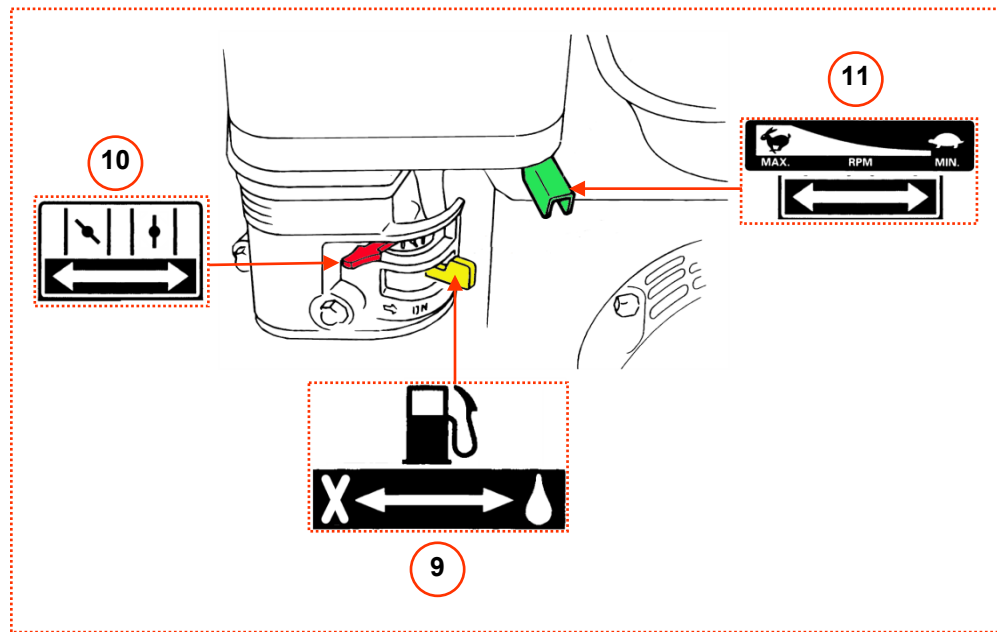
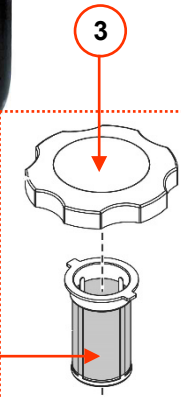
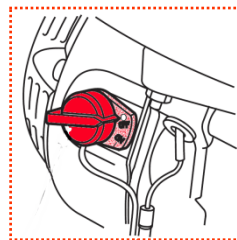
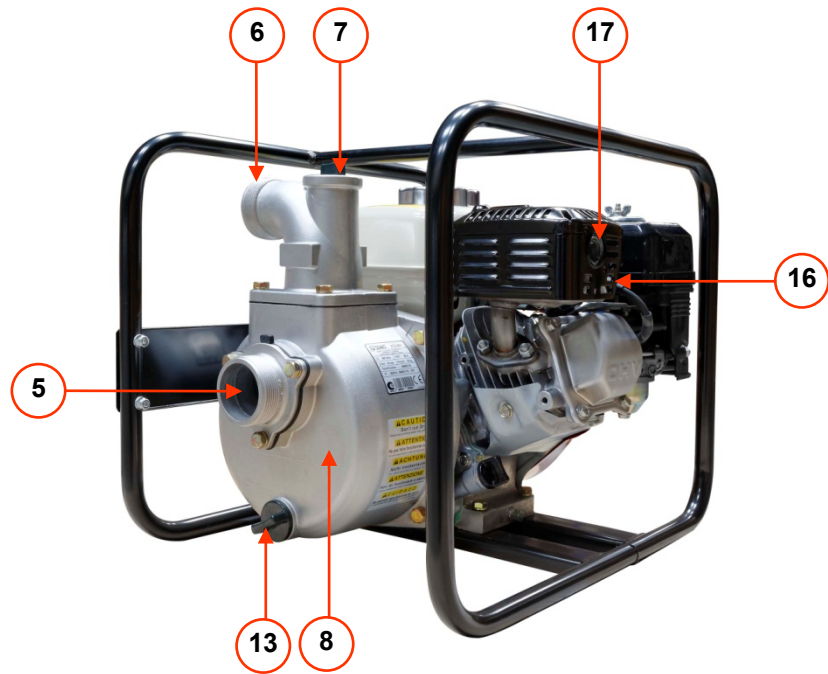

B

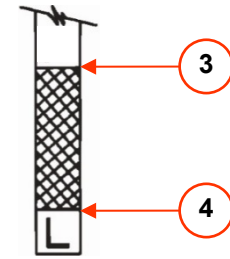
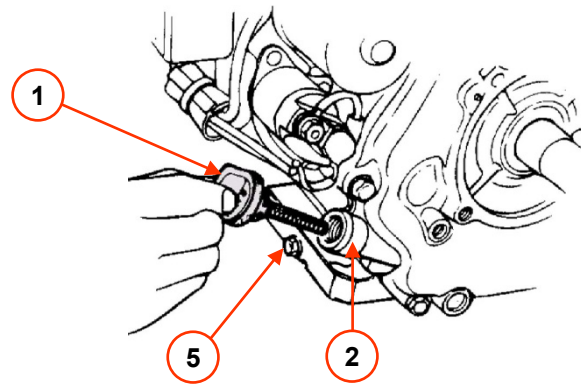
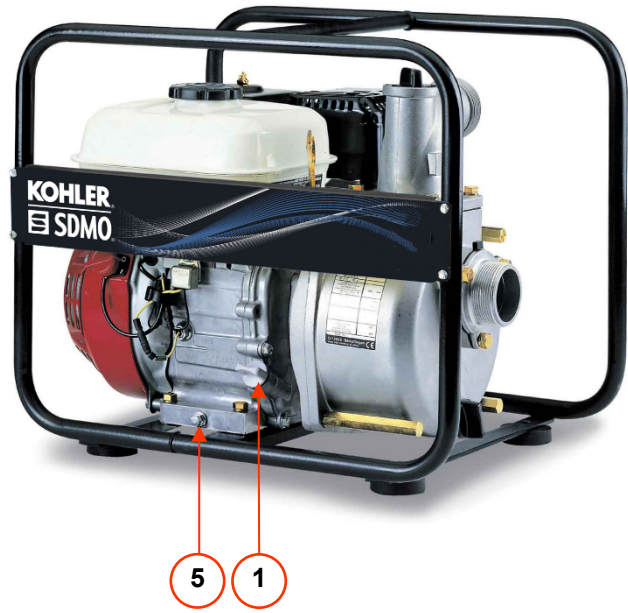

C

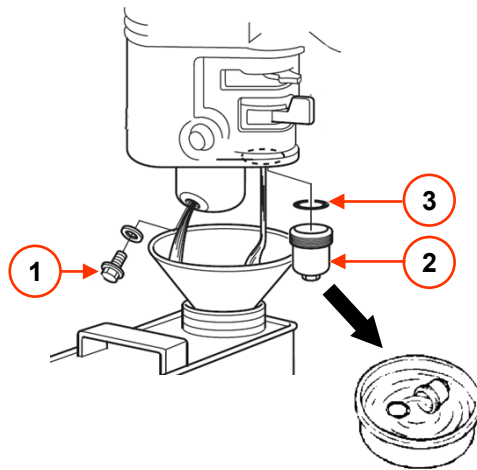
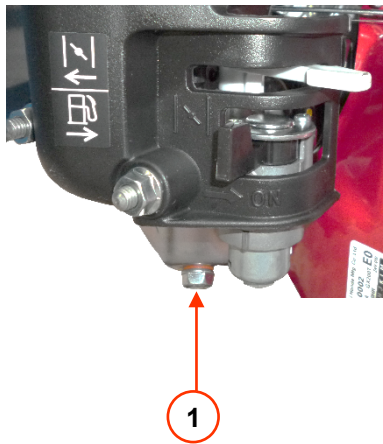

D

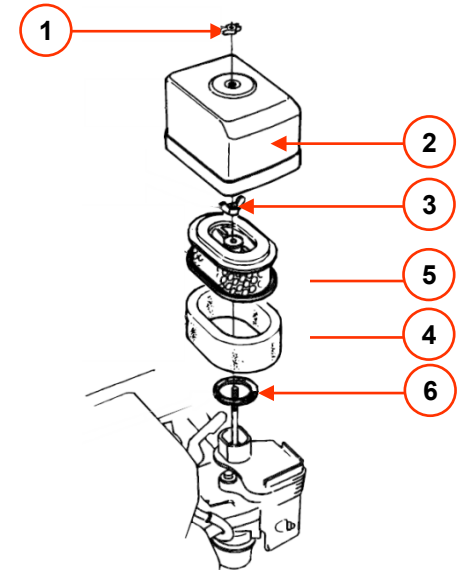

E

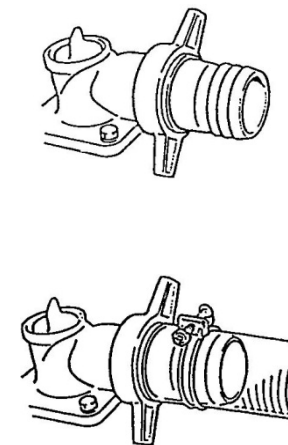
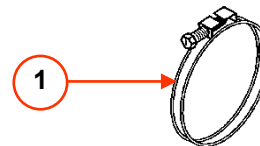
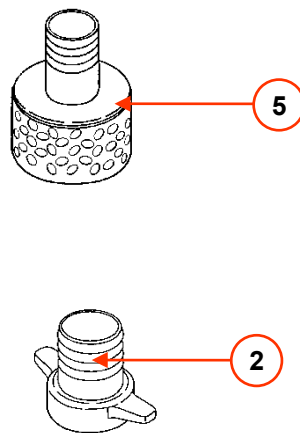
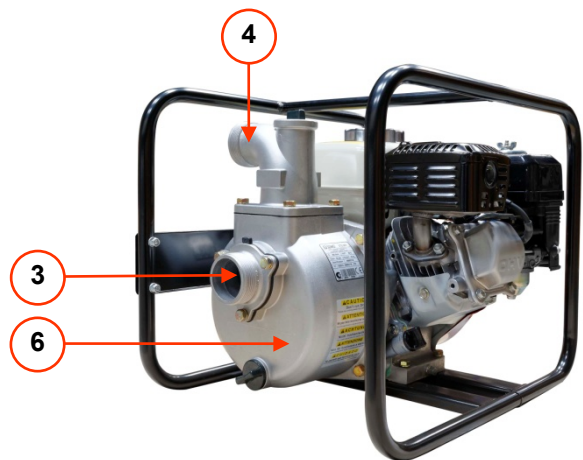

F

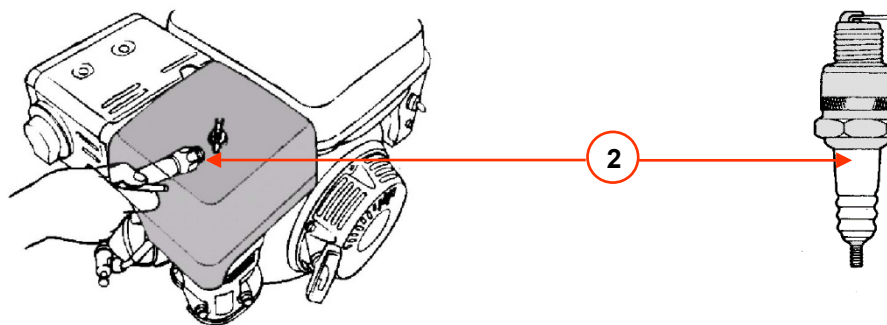
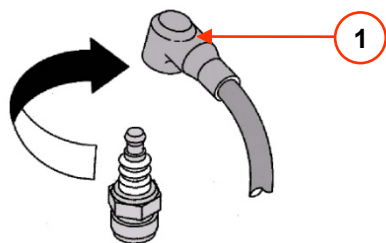

KOHLER[®]
SDMO[®]

FRANCE :
0.806.800.107 (Prix appel)

012276603

SOMMAIRE

Chapitre 1. Préambule
 Chapitre 2. Consignes et règles de sécurité (protection des personnes)
 Chapitre 3. Prise en main de la motopompe
 Chapitre 4. Utilisation de la motopompe
 Chapitre 5. Entretien de la motopompe

Chapitre 6. Transport et stockage de la motopompe
 Chapitre 7. Résolution de pannes mineures
 Chapitre 8. Spécifications techniques
 Chapitre 9. Clauses de garantie

Chapitre 1. Préambule

ATTENTION	Dommmages matériels Avant toute utilisation, lire attentivement ce manuel et les consignes de sécurité également fournies. Les conserver durant toute la vie de l'appareil et respecter scrupuleusement les prescriptions de sécurité, d'utilisation et d'entretien qui y sont données.
	

Les informations contenues dans ce manuel sont issues des données techniques disponibles au moment de l'impression (les photos représentées dans ce manuel n'ayant aucune valeur contractuelle). Dans un souci d'amélioration permanente de la qualité de nos produits, ces données sont susceptibles d'être modifiées sans préavis. Nous fournissons, sur simple demande via notre site internet, nos notices originales en français.

Dans ce manuel, les dangers sont représentés par les deux symboles suivants :







 DANGER	RISQUE POUR LA SANTÉ DES PERSONNES EXPOSÉES DANGER DE MORT (si approprié) Indique un danger imminent qui peut provoquer un décès ou une blessure grave. Le non-respect de la consigne indiquée peut entraîner des conséquences graves pour la santé et la vie des personnes exposées.
[Pictogramme(s) approprié(s)]	

ATTENTION	Dommmages matériels [Équipement à risque] Indique une situation à risque. Le non-respect de la consigne indiquée peut entraîner des blessures légères sur les personnes exposées ou des dommages matériels.
	

Chapitre 2. Consignes et règles de sécurité (protection des personnes)

Les consignes et règles de sécurité sont à lire attentivement et à respecter impérativement pour ne pas mettre en danger la vie ou la santé des personnes. En cas de doute sur la compréhension de ces consignes, faire appel à l'agent le plus proche.

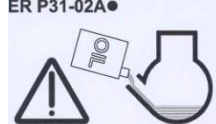
2.1 Signification des pictogrammes présents sur la motopompe

 DANGER	 DANGER : risque d'électrocution	 TERRE	 DANGER : risque de brûlure	 ER P31-02A Avant tout démarrage, vérifier le niveau d'huile.
				DANGER : 1 - Se reporter à la documentation livrée avec l'appareil. 2 - Émission de gaz d'échappement toxique. Ne pas utiliser dans un espace clos ou mal ventilé. 3 - Arrêter l'appareil avant d'effectuer le remplissage en carburant.



2.2 Consignes générales

Ne jamais laisser d'autres personnes utiliser l'appareil sans avoir auparavant donné les instructions nécessaires. Ne jamais laisser un enfant toucher l'appareil même à l'arrêt, et éviter de faire fonctionner l'appareil en présence d'animaux (peur, énervement, etc.). Dans tous les cas, respecter les règlements locaux en vigueur concernant l'utilisation des appareils. Les gaz d'échappement, le carburant et l'huile, ou le liquide de refroidissement (si utilisé), sont des produits toxiques, prendre toutes les mesures de protection nécessaires.

2.3 Consignes pour la protection de l'environnement



Vidanger l'huile moteur dans un réceptacle prévu à cet effet : ne jamais vidanger ou jeter l'huile moteur sur le sol. Dans la mesure du possible, éviter la réverbération des sons sur les murs ou autres constructions (amplification du volume). En cas d'utilisation de l'appareil dans des zones boisées, broussailleuses ou sur des terrains herbeux et si le silencieux d'échappement n'est pas équipé d'un pare-étincelles, débroussailler une zone assez large et faire très attention à ce que des étincelles ne provoquent pas d'incendie. Lorsque l'appareil est hors d'usage (fin de vie du produit), l'amener à un point de collecte de déchets.

2.4 Risques liés aux gaz d'échappement

 DANGER	RISQUE D'INTOXICATION DANGER DE MORT
	L'oxyde de carbone présent dans les gaz d'échappement peut entraîner la mort si le taux de concentration est trop important dans l'atmosphère que l'on respire. Toujours utiliser l'appareil dans un endroit bien ventilé où les gaz ne pourront pas s'accumuler.

Par mesure de sécurité et pour le bon fonctionnement de l'appareil, une bonne ventilation est indispensable (risque d'intoxication, de surchauffe du moteur et d'accidents ou de dommages aux matériels et biens environnants). Si une opération à l'intérieur d'un bâtiment est nécessaire, évacuer impérativement les gaz d'échappement à l'extérieur et prévoir une ventilation appropriée de manière à ce que les personnes ou les animaux présents ne soient pas affectés.

2.5 Risques d'incendie



 DANGER	RISQUE D'INCENDIE DANGER DE MORT
	Ne jamais faire fonctionner l'appareil dans des milieux contenant des produits explosifs (risques d'étincelles). Éloigner tout produit inflammable ou explosif (essence, huile, chiffon, etc.) lors du fonctionnement de l'appareil. Ne jamais recouvrir l'appareil d'un matériau quelconque pendant son fonctionnement ou juste après son arrêt : toujours attendre que le moteur refroidisse (minimum 30 min).

2.6 Risques de brûlures

ATTENTION	
	Avant toute intervention, attendre le refroidissement de l'appareil (au minimum 30 minutes).

Durant le fonctionnement et juste après l'arrêt, l'huile chaude, le moteur et le silencieux d'échappement peuvent occasionner des brûlures en cas de contact.

2.7 Risques de perte d'audition

 DANGER	
	RISQUE DE PERTE D'AUDITION Lors du fonctionnement de l'appareil, porter impérativement des protections auditives adaptées.

2.8 Risques lors des opérations de manutention, d'utilisation et d'entretien

Par mesure de sécurité, toutes les opérations doivent être effectuées par du personnel possédant les compétences nécessaires et munies d'un outillage adapté. L'entretien est à effectuer de façon régulière et consciencieuse en n'utilisant que des pièces d'origine. Le port des équipements de protection individuelle est obligatoire.



Précautions à prendre pour la manipulation des produits pétroliers (carburant, huile, liquide de refroidissement) :

 DANGER	Les fluides utilisés par les appareils sont des produits dangereux. Respecter les réglementations locales en vigueur concernant la manipulation des produits pétroliers.
	RISQUE D'INTOXICATION Ne pas inhaler ou ingérer, éviter tout contact prolongé ou répété avec la peau. S'équiper de protections individuelles avant chaque intervention sur l'appareil (gants, chaussures, lunette, tenue vestimentaire adaptée). Lorsque des produits pétroliers sont exposés pendant plusieurs heures à une température élevée (bidons ou groupe électrogène dans un véhicule garé au soleil par exemple), des vapeurs nocives peuvent se dégager et provoquer un risque d'intoxication ou des maux de tête. RISQUE D'INCENDIE OU D'EXPLOSION Effectuer le remplissage des fluides de l'appareil à l'arrêt, moteur froid. Pendant les opérations de remplissage des fluides, il est interdit d'approcher une flamme ou de provoquer des étincelles, de fumer ou de téléphoner. Après le remplissage, toujours refermer soigneusement le bouchon. Nettoyer toute trace de fluide avec un chiffon propre et attendre que les vapeurs soient dissipées avant de mettre l'appareil en marche.

Précautions à prendre pour la manipulation des batteries (si équipé) :

 DANGER	
	RISQUE D'INTOXICATION OU D'EXPLOSION Suivre les préconisations du constructeur de la batterie. Utiliser exclusivement des outils isolés. Tenir éloigné des flammes ou d'un feu. Toujours aérer convenablement lors de la charge.

3.1 Légende des illustrations

Les illustrations de couverture permettent de repérer les différents éléments de l'appareil. Les procédures du manuel font référence à ces repérages à l'aide de lettres et de numéro : « A1 » renverra par exemple au repère 1 de la figure A.

Contacteur	A1	Poignée du lanceur-rénrouleur	A12	Joint	C3
Bouchon-jauge de remplissage d'huile	A2-B1	Bouchon de vidange de la pompe	A13	Ecrou du couvercle du filtre à air	D1
Bouchon du réservoir à carburant	A3	Bouchon de vidange d'huile	A14-B5	Couvercle du filtre à air	D2
Filtre-tamis à carburant	A4	Coupelle à sédiments	A15-C2	Ecrou à oreilles	D3
Aspiration de la pompe	A5-E3	Bougie d'allumage	A16-F2	Élément en mousse	D4
Refoulement de la pompe	A6-E4	Silencieux d'échappement	A17	Élément en papier	D5
Bouchon de remplissage de la pompe	A7	Filtre à air	A18	Joint en caoutchouc	D6
Corps de la pompe	A8-E6	Col de remplissage	B2	Colliers de fixation tuyauterie	E1
Robinet de carburant	A9	Limite supérieure de la jauge	B3	Raccords pour flexible	E2
Starter	A10	Limite inférieure de la jauge	B4	Crépine	E5
Levier des gaz MAX-MINI	A11	Vis de vidange du carburant	C1	Capuchon de la bougie d'allumage	F1

3.2 Première mise en service

À la réception et mise en service de l'appareil :

1. Vérifier le bon état du matériel et la totalité de la commande.

2. Si l'appareil est muni d'une bride de transport, la retirer.

La bride de transport est une plaque métallique située sous le moteur, près de la borne de mise à la terre. Utile pour le transport, elle gêne néanmoins l'utilisation optimale de l'appareil (bruits, vibrations).

Pour la retirer : soulever légèrement l'appareil et l'installer sur une cale puis retirer l'écrou (1) et la bride (2).

3. Vérifier les niveaux d'huile et de carburant et faire les pleins si nécessaire.

4. Le cas échéant, connecter la batterie en commençant par la borne positive.

Respecter les polarités des bornes de la batterie en la connectant : une inversion peut entraîner de graves dégâts sur l'équipement électrique.



Certains appareils nécessitent une période de rodage, contacter l'agent le plus proche pour plus de renseignements.

Chapitre 4. Utilisation de la motopompe

Avant toute utilisation de l'appareil :

1. Contrôler la bonne installation de l'appareil et vérifier qu'il est prêt à être démarré.

2. S'assurer d'avoir compris l'ensemble des procédures d'utilisation.

Pour arrêter l'appareil d'une façon urgente : placer le contacteur moteur sur « OFF » ou « O » et, si équipé, fermer le(s) robinet(s) de carburant.

4.1 Choisir l'emplacement d'utilisation

1. Choisir un endroit propre, aéré et abrité des intempéries, qui ne gênera pas le passage des personnes ou des véhicules et prévoir le ravitaillement en huile et carburant à proximité du lieu d'utilisation de la motopompe, tout en respectant une certaine distance de sécurité.

2. Placer la motopompe sur une surface plane et horizontale suffisamment résistante pour qu'elle ne s'enfoncé pas (dans chaque sens, l'inclinaison ne doit en aucun cas dépasser 10°).

3. S'assurer que la motopompe est stable et ne peut se déplacer en fonctionnement.

Ne pas oublier que le tuyau d'aspiration tend à tirer la motopompe vers la source d'eau pendant le pompage.

4. Placer la motopompe aussi près que possible du liquide à aspirer.

Plus la distance verticale entre la motopompe et la surface liquide est faible, plus l'amorçage est rapide et le volume de liquide pompé important.

4.2 Contrôler le bon état général de la motopompe (visserie, flexibles)

Avant chaque démarrage et après chaque utilisation, inspecter l'ensemble de l'appareil pour prévenir toute panne ou détérioration.

1. Vérifier la propreté de l'appareil, en particulier des zones d'admission d'air (prise d'air moteur, ouïes d'aération, filtre à air...).

2. Contrôler l'ensemble des tuyaux et flexibles de l'appareil pour s'assurer de leur bon état et de l'absence de fuite.

Le remplacement des tuyaux ou flexibles doit être effectué par un spécialiste, consulter l'agent le plus proche.

3. Resserrer toutes les vis qui prendraient du jeu.

Le resserrage des boulons de culasse doit être effectué par un spécialiste, consulter l'agent le plus proche.

4.3 Vérifier le niveau d'huile et faire l'appoint

1. Si l'appareil a été utilisé, le laisser refroidir pendant au moins 30 minutes
2. Retirer le bouchon-jauge de remplissage d'huile (A2-B1) en le dévissant, et essuyer la jauge.
3. Introduire le bouchon-jauge de remplissage d'huile dans le col de remplissage (B2) sans le visser, puis le ressortir.
4. Vérifier visuellement le niveau, il doit être compris entre la limite supérieure (B3) et la limite inférieure de la jauge (B4).
Si le niveau d'huile est trop bas : ouvrir le bouchon de remplissage d'huile, faire l'appoint à l'aide d'un entonnoir et avec de l'huile conforme aux spécifications données dans ce manuel puis refermer le bouchon de remplissage d'huile.
Si le niveau d'huile est trop haut : muni d'un récipient approprié, procéder à une vidange partielle.
5. Vérifier de nouveau le niveau avant de remettre le bouchon-jauge de remplissage d'huile en place en le revissant à fond.
6. Essuyer l'excès d'huile avec un chiffon propre et vérifier l'absence de fuite.



4.4 Vérifier le niveau de carburant et faire l'appoint

1. Effectuer le remplissage appareil à l'arrêt, moteur froid.
2. Dévisser le bouchon du réservoir à carburant (A3).
Ne pas retirer le filtre-tamis (A4) pour faire le plein.
3. Vérifier visuellement le niveau de carburant.
4. Si nécessaire, remplir le réservoir à carburant à l'aide d'un entonnoir en prenant soin de ne pas renverser de carburant.
Ne pas trop remplir le réservoir, il ne doit pas y avoir de carburant dans le col de remplissage.
5. Revisser soigneusement le bouchon du réservoir à carburant.
6. Nettoyer toute trace de carburant avec un chiffon propre.

4.5 Monter les tuyauteries

1. Passer les colliers de fixation (E1) autour des flexibles d'aspiration et de refoulement.
2. Monter les raccords pour flexible (E2) sur l'aspiration de la pompe (A5-E3) et le refoulement de la pompe (A6-E4) et les fixer à l'aide des colliers.
Toujours s'assurer de l'étanchéité des raccords (risque de mauvaise aspiration du liquide).
3. Passer un collier de fixation autour de l'autre extrémité du flexible d'aspiration.
4. Monter la crépine d'aspiration (E5) à l'extrémité du flexible d'aspiration et la fixer à l'aide du collier.
Une utilisation sans la crépine d'aspiration peut détériorer gravement la motopompe.

4.6 Démarrer la motopompe

1. Immerger complètement la crépine (E5) dans le liquide à aspirer : s'il y a un risque d'obturation, placer la crépine sur un lit de pierre.
2. Dévisser le bouchon de remplissage de la pompe (A7).
3. Remplir le corps de la pompe (A8-E6) d'eau avant de revisser le bouchon de remplissage de la pompe.
La présence de liquide est nécessaire pour amorcer la pompe et la lubrifier : l'absence d'eau dans le corps de pompe avant le démarrage peut endommager gravement et définitivement la motopompe.
4. Ouvrir le robinet de carburant (A9).
5. Si la température extérieure est basse ou si la motopompe est froide, mettre la tirette du starter (A10) sur la position «  ».
6. Amener le levier des gaz (A11) à 1/3 de la position « MINI ».
7. Mettre le contacteur (A1) sur « ON ».
8. Tirer une fois la poignée du lanceur-réenrouleur (A12) lentement jusqu'à résistance, la laisser revenir doucement.
Tirer ensuite rapidement et fortement le lanceur-réenrouleur jusqu'à ce que le moteur démarre.
Si la motopompe n'a pas démarré, répéter l'opération jusqu'à son démarrage.
Si la pompe ne débite pas, arrêter la motopompe et vérifier le circuit d'aspiration.
9. Attendre que la température du moteur commence à s'élever puis, si le starter a été utilisé, le placer lentement sur la position «  ».

4.7 Utiliser la motopompe

Pendant le fonctionnement :

1. Surveiller la motopompe et s'assurer régulièrement que l'ensemble du circuit d'aspiration et de refoulement ne s'est pas bouché (corps étranger, véhicule mal stationné, etc.).
2. Ajuster éventuellement la hauteur d'élévation pour assurer un débit suffisant.
3. Fermer les vannes éventuellement utilisées sans brutalité pour éviter tout risque d'effet « coup de bélier » qui endommagerait la motopompe.

4.8 Régler le débit de la motopompe

Le débit de la motopompe dépend de plusieurs paramètres : la vitesse du moteur, la hauteur d'élévation d'aspiration et de refoulement ainsi que la qualité du liquide à pomper influencent le débit de la motopompe.

Pour augmenter le débit de la motopompe :

1. Placer le levier des gaz (A11) sur la position « MAX ».
2. Augmenter la hauteur d'élévation.

Pour réduire le débit de la motopompe :

1. Placer le levier des gaz (A11) sur la position « MIN ».
2. Diminuer la hauteur d'élévation.

A = Hauteur d'élévation (m) - B = Débit (L/min)

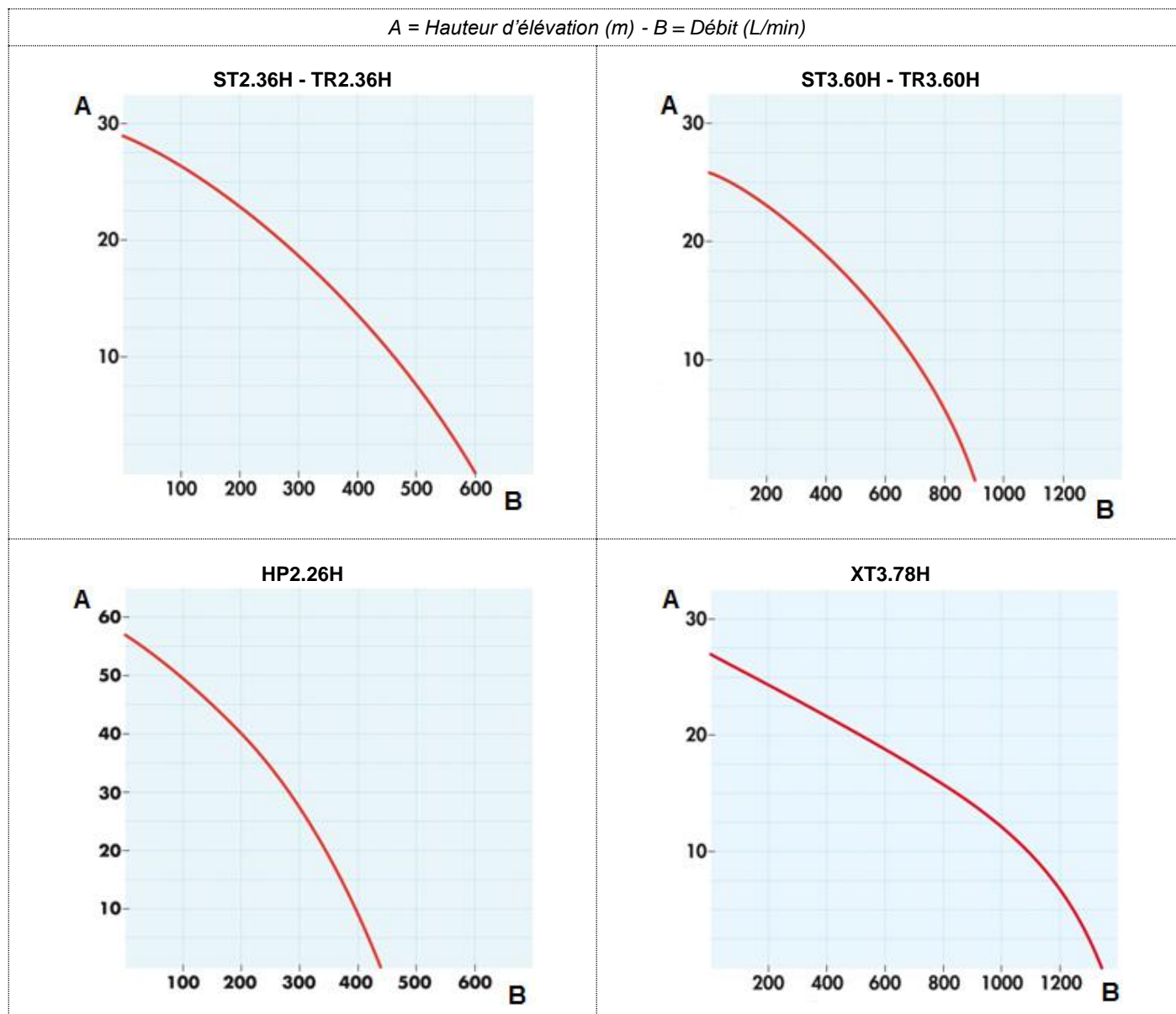

4.9 Arrêter la motopompe

1. Ramener le levier des gaz (A11) à sa position initiale.
2. Placer le contacteur (A1) sur « OFF ».
La motopompe s'arrête.
3. Fermer le robinet de carburant (A9)
4. Déconnecter les tuyaux d'aspiration et de refoulement et laisser le liquide s'écouler.
5. Laisser la motopompe refroidir en lui assurant une ventilation appropriée (risque d'incendie ou de brûlures).
6. Vidanger la motopompe puis la rincer si son utilisation est terminée pour la journée.

4.10 Rincer la motopompe

Après l'arrêt et le refroidissement de la motopompe :

1. Placer le contacteur (A1) sur arrêt.
2. Vider les flexibles d'aspiration et de refoulement en laissant le liquide s'écouler.
3. Retirer le bouchon de vidange de la pompe (A13) pour vider le corps de la pompe (A8-E6) puis le remettre en place une fois la vidange effectuée.
4. Retirer le bouchon de remplissage de la pompe (A7) et remplir le corps de la pompe d'eau claire.
5. Tirer plusieurs fois la poignée du lanceur-réenrouleur (A12) lentement jusqu'à résistance, la laisser revenir doucement.
6. Dévisser le bouchon de vidange de la pompe et laisser l'eau s'écouler.
7. Revisser les bouchons de remplissage et de vidange de la pompe.
8. Renouveler l'opération si nécessaire.
9. Nettoyer la crépine d'aspiration (E5) : retirer les saletés si nécessaire, rincer à l'eau claire.

Par mesure de sécurité, l'entretien de l'appareil est à effectuer de façon régulière et consciencieuse par des personnes possédant l'expérience nécessaire et munies d'un outillage adapté, dans le respect des réglementations en vigueur. Les opérations d'entretien à effectuer sont décrites dans le tableau d'entretien. Leur fréquence est donnée à titre indicatif et pour des appareils fonctionnant avec du carburant et de l'huile conformes aux spécifications données dans ce manuel. Raccourcir les échéances d'entretien en fonction des conditions d'utilisation de l'appareil et des besoins. La garantie est notamment exclue si l'entretien de l'appareil n'a pas été effectué correctement.

5.1 Rappel de l'utilité

Un entretien régulier et bien effectué est un gage de sécurité et de performance. **L'huile, les éléments filtrants et, le cas échéant, la bougie d'allumage sont des consommables dont le bon état conditionne le bon fonctionnement de l'appareil. Les remplacer régulièrement et aussi souvent que nécessaire (la référence des kits d'entretien prêts à l'emploi est indiquée dans le tableau de caractéristiques techniques le cas échéant).** La garantie est notamment exclue en cas de non-respect des préconisations d'entretien. Pour toute question ou opération particulière, faire appel à l'agent le plus proche, il saura vous conseiller et vous dépanner (France : 0.806.800.107 – prix appel).

5.2 Tableau des échéances d'entretien

Opération à effectuer à la 1 ^{ère} échéance atteinte :		Après : 1 ^{er} mois / 20 premières heures	Tous les : 3 mois / 50 heures	Tous les : 6 mois / 100 heures	Tous les : 2 ans / 300 heures	
Appareil	Nettoyer l'appareil			X	Révision générale à confier à l'un de nos agents. France : 0.806.800.107 (prix appel)	
	Remplacer la bougie d'allumage			X		
Huile	Renouveler	X		X		
Carburant	Nettoyer le filtre-tamis		X	X		
	Nettoyer la coupelle à sédiments	X		X		
Filtre à air	Nettoyer l'élément en mousse Remplacer l'élément en papier		X	X		
	Remplacer l'élément en mousse			X		
Références des pièces à utiliser lors des entretiens :				Kit d'entretien prêt à l'emploi		

5.3 Réalisation des opérations d'entretien

1. Arrêter l'appareil et attendre au moins 30 minutes qu'il refroidisse.
2. Déconnecter le capuchon de la ou des bougies d'allumage et, si équipé, débrancher la borne « - » de la batterie.
3. Réaliser l'entretien conformément aux indications données dans ce manuel et, pour éviter tout risque de détérioration de l'appareil, utiliser exclusivement des pièces d'origine ou leur équivalent.

5.3.1 Renouveler l'huile

L'huile doit être recyclée ou éliminée selon la réglementation locale en vigueur. Pour réaliser une vidange plus efficace, il est conseillé de faire tourner l'appareil quelques minutes avant la vidange pour fluidifier l'huile.

1. Placer un récipient approprié sous la vis de vidange d'huile (A14-B5).
2. Retirer la vis de vidange d'huile et le bouchon-jauge de remplissage d'huile (A2-B1).
3. Après vidange complète, revisser la vis de vidange d'huile.
4. Faire le plein avec de l'huile conforme aux spécifications techniques de ce manuel puis vérifier le niveau.
5. Remettre en place et serrer le bouchon-jauge de remplissage d'huile.
6. Essuyer toute trace d'huile avec un chiffon propre et vérifier l'absence de fuite d'huile après remplissage.

5.3.2 Nettoyer le filtre tamis

1. Si équipé : fermer le robinet de carburant.
2. Dévisser le bouchon du réservoir (A3).
3. Retirer le filtre tamis (A4) situé à l'intérieur du réservoir.
4. Avec un pistolet à air comprimé sec basse pression, souffler sur le filtre tamis de l'extérieur vers l'intérieur.
5. Le rincer avec de l'essence propre et le sécher. Le remplacer s'il est endommagé.
6. Remettre en place le filtre tamis et revisser soigneusement le bouchon du réservoir à carburant.

5.3.3 Nettoyer la coupelle à sédiments

1. Fermer le robinet de carburant (A9).
2. Muni d'un récipient approprié et d'un entonnoir, dévisser la vis de vidange du carburant (C1).
3. Une fois la vidange terminée, revisser la vis de vidange.
4. Déposer la coupelle à sédiments (A15-C2) et son joint (C3).
5. Avec de l'essence propre, nettoyer la coupelle à sédiments et la sécher complètement.
6. Vérifier que le joint est en bon état, le remplacer si nécessaire.
7. Remonter le joint et la coupelle à sédiments.
8. Ouvrir le robinet de carburant et vérifier l'absence de fuites.
9. Essuyer toute trace de carburant avec un chiffon propre et refermer le robinet de carburant.

5.3.4 Nettoyer ou remplacer le filtre à air

ATTENTION	
	Risque d'incendie ou d'explosion : pour l'élément en mousse, utiliser exclusivement de l'eau savonneuse et de l'huile moteur propre lors de l'opération.

Si les éléments filtrants sont excessivement sales ou s'ils sont endommagés (déchirés, troués), les remplacer impérativement par des éléments neufs et au minimum tous les 3 nettoyages.

1. Déposer l'écrou (D1) et le couvercle du filtre à air (D2).
2. Retirer l'écrou à oreilles (D3) et les éléments filtrants (D4 & D5) pour les nettoyer.
3. Nettoyer l'élément en mousse : le laver à l'eau savonneuse, le rincer soigneusement et le laisser sécher complètement.
4. Tremper l'élément en mousse dans un peu d'huile moteur propre et le presser doucement pour retirer l'huile en excès (ne pas le tordre).
L'appareil fumera lors du démarrage initial si trop d'huile est restée dans la mousse.
5. Remplacer l'élément en papier.
6. Vérifier le bon état du joint en caoutchouc (D6), le remplacer si nécessaire.
7. Remettre en place les éléments filtrants, l'écrou à oreille, puis le couvercle du filtre à air et son écrou.

5.3.5 Nettoyer la motopompe

Pour son bon fonctionnement, l'appareil doit être nettoyé régulièrement. Dans le cas où l'appareil est installé dans un local, toujours contrôler la propreté et le bon état de l'installation. Dans le cas où l'appareil est utilisé en extérieur (chantiers, zones poussiéreuses, boueuses ou arborées, atmosphère corrosive...), il doit être nettoyé plus fréquemment.

L'utilisation d'un jet d'eau ou d'un nettoyeur haute pression peut endommager gravement l'appareil et est interdite.

1. Brosser doucement les entrées et sorties d'air moteur et, si équipé, le pare-étincelles.
2. Muni d'une éponge, nettoyer la motopompe avec de l'eau additionnée d'un détergent doux (de type shampoing automobile par exemple) puis rincer à l'eau claire pour éliminer toute trace du produit de nettoyage.
Les tâches ou salissures tenaces peuvent être éliminées avec un solvant adapté (white spirit ou équivalent) et essuyées avec un chiffon doux et absorbant.
3. Rincer l'intérieur de la motopompe.
4. Vérifier le bon état général de la motopompe (absence de fuite, bon serrage de la visserie, des raccords et des flexibles, etc.)
5. Appliquer un produit antirouille sur les parties abimées et changer les pièces défectueuses le cas échéant (n'utiliser que des pièces d'origine et faire appel à un agent si nécessaire).

Chapitre 6. Transport et stockage de la motopompe

6.1 Conditions de transport et de manutention

La manutention d'un appareil s'effectue sans brutalité et sans à-coups, en ayant pris soin d'avoir préparé à l'avance son emplacement de stockage ou d'utilisation. Avant toute installation fixe sur remorque ou à l'intérieur d'un véhicule, consulter au préalable l'un de nos agents agréés.

Avant tout transport de l'appareil, prendre toutes les précautions nécessaires :

1. S'assurer que les itinéraires empruntés sont lisses et carrossables. Si toutefois des routes accidentées doivent impérativement être empruntées, vidanger le carburant dans un bidon avant le début du trajet.
2. Vérifier le bon serrage de la visserie, fermer le robinet de carburant (si équipé) et déconnecter la batterie de démarrage (si équipé).
3. Transporter impérativement l'appareil dans sa position d'utilisation normale, ne jamais le coucher sur le côté. S'assurer que le matériel ne peut pas tomber du véhicule le transportant sans toutefois exercer une contrainte trop forte (risque de détérioration du matériel).

6.2 Conditions de stockage

1. Rincer la motopompe.

Vidanger le carburant et renouveler l'huile :

2. Démarrer l'appareil et le laisser tourner jusqu'à son arrêt par manque de carburant.
3. Placer le contacteur sur arrêt.
4. Nettoyer la coupelle à sédiments (A15-C2).
5. Fermer le robinet de carburant (A9).
6. Renouveler l'huile.

Huiler le cylindre et les soupapes :

7. Déposer la bougie d'allumage (A16-F2) puis, par son orifice, verser environ une cuillère à café d'huile moteur neuve.
8. Remettre en place une bougie d'allumage neuve.
9. Tirer plusieurs fois la poignée du lanceur-réenrouleur (A12) pour répartir l'huile dans le cylindre.

Remiser l'appareil :

10. Nettoyer l'appareil, le sécher et le recouvrir avec une housse de protection.
11. L'entreposer dans sa position normale d'utilisation dans un endroit propre, sec et bien ventilé.

Cette procédure de stockage ou d'hivernage est à respecter si l'appareil n'est pas utilisé pendant une période limitée à 1 an. Pour des durées de stockage supérieures, il est conseillé de faire appel à l'agent le plus proche ou de faire démarrer l'appareil quelques heures tous les ans tout en respectant la procédure de stockage par la suite.

7.1 Diagnostic des pannes mineures

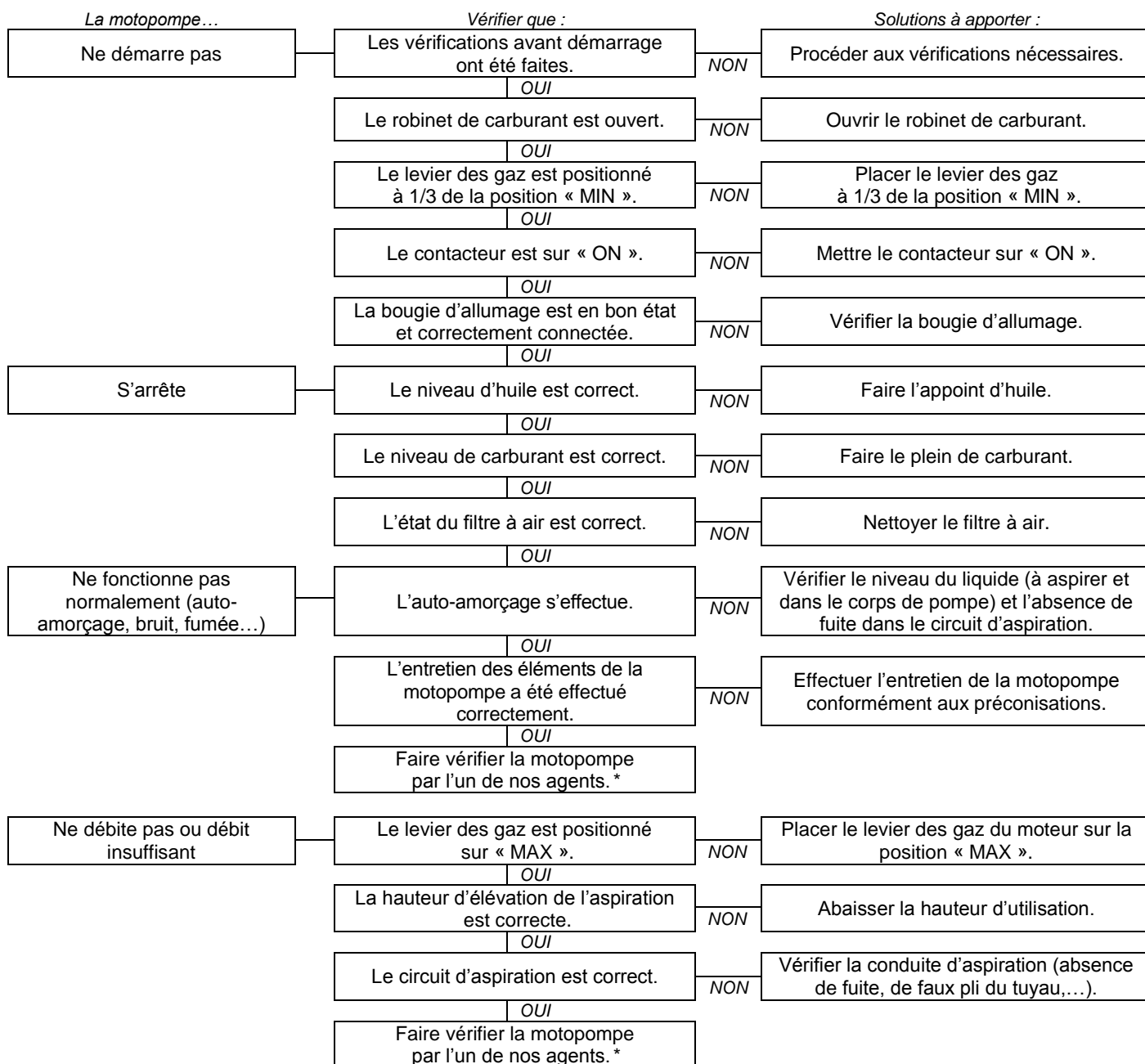

*France : 0.806.800.107 (prix appel)

7.2 Remplacer la bougie d'allumage

1. Déposer le capuchon de la bougie d'allumage (F1).
2. Au moyen d'une bombe d'air sec, nettoyer le puits de bougie.
3. À l'aide d'une clé à bougie, dévisser la bougie d'allumage (A16-F2) et la jeter.
4. Mettre en place une bougie d'allumage neuve et la visser à la main pour ne pas fausser les filets.
5. À l'aide de la clé à bougie, serrer de 1/2 tour après l'assise de la bougie d'allumage pour comprimer la rondelle.

8.1 Conditions d'utilisation

Les performances mentionnées des appareils sont obtenues dans les conditions de référence suivant l'ISO 8528-1(2005) : Pression barométrique totale : 100 kPa - Température ambiante de l'air : 25°C (298 K) - Humidité relative : 30 %. Les performances des appareils sont réduites d'environ 4 % pour chaque plage d'augmentation de température de 10°C et/ou d'environ 1 % pour chaque élévation de hauteur de 100 m. Les appareils ne peuvent fonctionner qu'en stationnaire.

8.2 Identification de la motopompe

La plaque d'identification de la motopompe (exemple ci-dessous) est collée à l'intérieur de l'un des deux bandeaux ou sur le châssis.

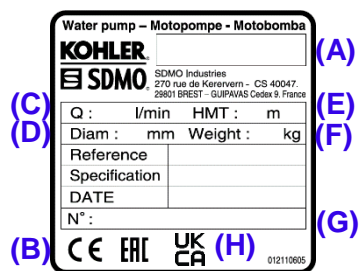

- (A) : Modèle
 (B) : Marquage CE/EAC
 (C) : Débit maximal à une hauteur d'élévation nulle
 (D) : Diamètres d'aspiration et de refoulement
 (E) : Hauteur d'élévation maximale
 (F) : Masse de la motopompe
 (G) : Numéro de série
 (H) : Marquage UKCA

Les numéros de série seront demandés en cas de dépannage ou de demande de pièces de rechange. Pour les conserver, reporter ci-dessous les numéros de série de la motopompe et du moteur.

Numéro de série de la motopompe :	Marque du moteur : (Ex. Kohler)	Numéro de série moteur : (Ex. Kohler (SERIAL NO. 4001200908))
...../..... -

8.3 Caractéristiques

Modèle	ST 2.36 C5	ST 3.60 C5	TR 2.36 C5	TR 3.60 C5	XT 3.78 C5
Type du moteur	GX120_C5	GX160_C5	GX120_C5	GX160_C5	GX240_C5
Kit d'entretien	330150405/330830005	330150405/330830005	330150405/330830005	330150405/330830005	330150448/330830005
Carburant recommandé	Essence sans plomb	Essence sans plomb	Essence sans plomb	Essence sans plomb	Essence sans plomb
Capacité du réservoir de carburant	2 L	3,1 L	2 L	3,1 L	5,3 L
Huile recommandée	10W30	10W30	10W30	10W30	10W30
Capacité du carter d'huile	0,6 L	0,6 L	0,6 L	1,1 L	0,6 L
Sécurité d'huile*	O	O	O	O	O
Type de bougie	330830005	330830005	330830005	330830005	330830005
Dimensions L x l x h	46,8 x 36,2 x 38 cm	50,5 x 41,4 x 44,8 cm	46,8 x 36,2 x 39,8 cm	50,5 x 39,8 x 46,5 cm	69 x 48,5 x 53,2 cm
Poids (sans carburant)	23 kg	29 kg	23 kg	29 kg	58 kg
Type de liquide	Eaux claires ou peu chargées	Eaux chargées	Eaux chargées	Haute pression	Eaux très chargées
Granulométrie du liquide aspiré	8 mm	8 mm	8 mm	8 mm	27 mm
Hauteur d'élévation maxi	29 m	26 m	29 m	26 m	27 m
Hauteur d'aspiration maxi	8 m	8 m	8 m	8 m	8 m
Diamètre d'aspiration	50 mm	76 mm	50 mm	76 mm	76 mm
Diamètre de refoulement	50 mm	76 mm	50 mm	76 mm	76 mm
Débit maxi	L/min 600 L/min m ³ /h 36 m ³ /h	L/min 900 L/min m ³ /h 54 m ³ /h	L/min 600 L/min m ³ /h 36 m ³ /h	L/min 900 L/min m ³ /h 54 m ³ /h	L/min 1340 L/min m ³ /h 80,4 m ³ /h

x : impossible

*Sécurité d'huile : En cas de manque d'huile dans le carter moteur ou en cas de faible pression d'huile, la sécurité d'huile arrête automatiquement le moteur pour prévenir tout endommagement. Dans ce cas, vérifier le niveau d'huile moteur et faire l'appoint si nécessaire avant de procéder à la recherche d'une autre cause de panne.

8.4 Qualité du carburant recommandé

L'utilisation d'un carburant non conforme aux spécifications suivantes expose à des dommages irréversibles non couverts par la garantie :

- Propreté et qualité : s'assurer que l'essence utilisée ne contient pas d'eau, qu'elle est propre et récente (ni périmée ni contaminée).
- Indice d'octane : minimum d'octane de 87 (R+M)/2 ou minimum d'octane de 90 (RON = Research Octane Number)
- Mélanges : l'utilisation d'essence sans plomb contenant jusqu'à 10 % d'alcool éthylique est autorisée (France : SP95-E10). L'utilisation d'essence sans plomb contenant moins de 90 % d'essence telles que E15, E20 ou E85 est interdite. Les mélanges de méthyl tertiaire butyl éther (MTBE) et d'essence sans plomb sont homologués (jusqu'à un maximum de 15 % de MTBE par volume).

Il est par ailleurs fortement recommandé d'utiliser toujours le même type de carburant durant toute la vie de l'appareil. Si l'appareil est utilisé peu fréquemment (moins d'1 fois par mois), utiliser du carburant neuf à chaque utilisation ou ajouter un additif stabilisateur dans le réservoir à carburant.

8.5 Déclaration de conformité UE

Nous, SDMO Industries - 270 rue de Kerervern, 29490 GUIPAVAS / CS 40047, 29801 BREST CEDEX 9 – France, déclarons sous notre propre responsabilité que les motopompes suivantes :

Description du matériel :	Marque :	Nom commercial :	Type :	Numéros de série :
Motopompe	KOHLER-SDMO	ST 2.36 C5	3499231002957	09-2019-00000000-000 > 52-2026-99999999-999
		ST 3.60 C5	3499231002964	
		TR 2.36 C5	3499231002971	
		TR 3.60 C5	3499231002988	
		XT 3.78 C5	3499231002995	

- Sont conformes aux objectifs de sécurité prévus par la Directive Basse tension - **2014/35/UE** du 26 février 2014 par l'application de la norme harmonisée EN ISO 8528-13 : 2016
- Satisfont aux dispositions des Directives :
 - Machines - **2006/42/CE** du 17 mai 2006 par l'application de la norme harmonisée EN ISO 8528-13 : 2016
 - Compatibilité électromagnétique - **2014/30/UE** du 26 février 2014 par l'application des normes harmonisées EN 60034-1 : 2010 (COR 2010) / EN 61000-6-1 : 2007 / EN 61000-6-2 : 2005 (COR 2005) / EN 61000-6-3 : 2007 (AMD1 2011, AMD1/COR 12) / EN 55011 : 2009 (AMD 1 2010)
 - Relative à la limitation de l'utilisation de certaines substances dangereuses dans les équipements électriques et électroniques - **2011/65/UE** du 08 juin 2011 par l'application de la norme harmonisée EN IEC 63000 : 2018
 - Relative aux émissions sonores dans l'environnement des matériels destinés à être utilisés à l'extérieur - **2000/14/CE** du 8 mai 2000 par la procédure de mise en conformité de l'Annexe V :

Nom commercial :	Type :	Niveau de puissance acoustique mesuré :	Niveau de puissance acoustique garanti (L _{WA}) :	Puissance moteur maximale :	Hauteur d'aspiration :
ST 2.36 C5	3499231002957	100 dB(A)	103 dB(A)	2900 W	8 m
ST 3.60 C5	3499231002964	103 dB(A)	105 dB(A)	4000 W	8 m
TR 2.36 C5	3499231002971	100 dB(A)	103 dB(A)	2900 W	8 m
TR 3.60 C5	3499231002988	103,6 dB(A)	105 dB(A)	4000 W	8 m
XT 3.78 C5	3499231002995	108 dB(A)	110 dB(A)	5300 W	8 m

Nom et adresse de la personne autorisée à constituer et détenir le dossier technique :

L. ANDRIEUX, 270 rue de Kerervern, 29490 GUIPAVAS / CS 40047, 29801 BREST CEDEX 9 – France.

GUIPAVAS, le 05/2021

L. ANDRIEUX
Président, SDMO Industries

GARANTIE COMMERCIALE

Votre appareil est couvert par une garantie commerciale que *SDMO Industries* vous accorde et qui doit être appliquée par le distributeur auprès duquel vous avez acquis votre appareil, ce conformément aux dispositions suivantes :

DURÉE :

La durée de la garantie de votre appareil est d'une durée de 24 mois, à compter de la date d'achat.

CONDITIONS D'APPLICATION DE LA GARANTIE :

La garantie débute à compter de la date d'achat de l'appareil par le premier utilisateur. Cette garantie est transférée avec l'appareil lorsque le premier utilisateur le cède, à titre gratuit ou à titre onéreux, et ce pour la durée de garantie initiale restant à courir, qui ne peut être prolongée.

La garantie ne peut s'appliquer que sur présentation d'une facture d'achat lisible, mentionnant la date d'achat, le type de l'appareil, le numéro de série, les nom, et adresse et cachet commercial du distributeur. *SDMO Industries* se réserve le droit de refuser d'appliquer la garantie dans le cas où aucun document ne peut justifier le lieu et la date d'acquisition de l'appareil. Cette garantie donne droit à la réparation ou à l'échange de l'appareil ou de ses composants, jugés défectueux par *SDMO Industries* après expertise en ses ateliers ; *SDMO Industries* se réservant le droit de modifier les dispositifs de l'appareil pour satisfaire à ses obligations. L'appareil ou les composants remplacé(s) sous garantie redevient(nent) la propriété de *SDMO Industries*.

LIMITATION DE LA GARANTIE :

La garantie s'applique pour les appareils installés, utilisés et maintenus conformément à la documentation remise par *SDMO Industries* et en cas de vice de fonctionnement de l'appareil, provenant d'un défaut de conception, de fabrication ou de matière. *SDMO Industries* ne garantit pas la tenue des performances de l'appareil, ni son fonctionnement ou sa fiabilité s'il est utilisé à des fins spécifiques. *SDMO Industries* ne pourra, en aucun cas, être tenue pour responsable des dommages immatériels, consécutifs ou non aux dommages matériels, tels que et notamment, la liste étant non limitative : pertes d'exploitation, frais ou dépenses quelconques résultant de l'indisponibilité de l'appareil, etc. La garantie se limite au coût lié à la réparation ou au remplacement de l'appareil ou à l'un de ses composants, excluant les consommables. La garantie couvre ainsi les frais de main d'œuvre et de pièces, hors frais de déplacement. Les frais de transport de l'appareil ou de l'un de ses composants jusqu'aux ateliers de *SDMO INDUSTRIES* ou de l'un de ses agents agréés sont à la charge du Client ; les frais de transport « retour » restant à la charge de *SDMO Industries*. Toutefois et dans le cas où la garantie ne s'applique pas, les frais de transport seront intégralement pris en charge par le Client.

CAS D'EXCLUSION DE LA GARANTIE :

La garantie est exclue dans les cas suivants : dommages liés au transport de l'appareil ; mauvaise installation ou installation non conforme aux préconisations de *SDMO Industries* et/ou aux normes techniques et de sécurité ; utilisation de produits, de composants, de pièces de rechange, de combustible ou de lubrifiants, qui ne sont pas conformes aux préconisations ; mauvaise utilisation ou utilisation anormale de l'appareil ; modification ou transformation de l'appareil ou de l'un de ses composants, non autorisée par *SDMO Industries* ; usure normale de l'appareil ou de l'un de ses composants ; détérioration provenant d'une négligence, d'un défaut de surveillance, d'entretien ou de nettoyage de l'appareil ; cas de force majeure, cas fortuits ou causes extérieures (catastrophe naturelle, incendie, choc, inondation, foudre, etc.) ; utilisation de l'appareil avec une charge insuffisante ; mauvaise condition de stockage de l'appareil. Les composants suivants sont également exclus de la garantie : les systèmes de démarrages (batteries, démarreurs, lanceurs), les filtres, les courroies, les fusibles, les interrupteurs, les lampes, les commutateurs, et tous les éléments consommables et pièces d'usure.

MODALITÉS D'APPLICATIONS :

La garantie doit être appliquée par le distributeur auprès duquel vous avez acquis votre appareil. *SDMO Industries* vous invite à vous munir de votre facture d'achat et à contacter le distributeur ou, le cas échéant, le Service client de *SDMO Industries*. Il est à votre disposition pour répondre à vos interrogations concernant les modalités d'application de la garantie ; ses coordonnées étant les suivantes : *SDMO Industries*, 270 rue de Kerervern - Kergaradec III - CS 40047 29801 BREST CEDEX 9 – France – Tél : France 0.806.800.107 (prix appel) – Fax : +33298416307.

GARANTIES LÉGALES

Informations au consommateur, qui est défini comme toute personne physique qui agit à des fins qui n'entrent pas dans le cadre de son activité commerciale, industrielle, artisanale ou libérale.

SDMO Industries est tenue des défauts de conformité de votre appareil dans les conditions de l'article L. 211-4 et suivants du code de la consommation et des défauts cachés de la chose vendue dans les conditions prévues aux articles 1641 et suivants du code civil. Au titre de la garantie de conformité :

- vous disposez d'un délai de 2 ans à compter de la délivrance de votre appareil pour faire valoir la garantie légale de conformité.
- vous pouvez choisir entre la réparation ou le remplacement de l'appareil sous réserve des conditions prévues par l'article L. 211-9 du Code de consommation.
- vous êtes dispensé de rapporter la preuve de l'existence du défaut de conformité de l'appareil durant les 6 mois suivant la délivrance du bien. Ce délai est porté à 24 mois à compter du 18 mars 2016, sauf pour les biens d'occasion.

La garantie légale de conformité s'applique indépendamment de la garantie commerciale que *SDMO Industries* consent.

Vous pouvez également décider de mettre en œuvre la garantie contre les défauts cachés de votre appareil dans les conditions prévues à l'article 1641 du code civil. En cas de défaut caché de votre appareil dont vous devez apporter la preuve, vous pouvez choisir entre la résolution de la vente ou une réduction du prix de vente conformément à l'article 1644 du Code civil.

Articles du Code de la Consommation

Article L211-4

Le vendeur est tenu de livrer un bien conforme au contrat et répond des défauts de conformité existant lors de la délivrance. Il répond également des défauts de conformité résultant de l'emballage, des instructions de montage ou de l'installation lorsque celle-ci a été mise à sa charge par le contrat ou a été réalisée sous sa responsabilité.

Article L211-5

Pour être conforme au contrat, le bien doit :

1° Être propre à l'usage habituellement attendu d'un bien semblable et, le cas échéant :

- correspondre à la description donnée par le vendeur et posséder les qualités que celui-ci a présentées à l'acheteur sous forme d'échantillon ou de modèle ;
- présenter les qualités qu'un acheteur peut légitimement attendre eu égard aux déclarations publiques faites par le vendeur, par le producteur ou par son représentant, notamment dans la publicité ou l'étiquetage ;

2° Ou présenter les caractéristiques définies d'un commun accord par les parties ou être propre à tout usage spécial recherché par l'acheteur, porté à la connaissance du vendeur et que ce dernier a accepté.

Article L211-12

L'action résultant du défaut de conformité se prescrit par deux ans à compter de la délivrance du bien.

Article L.211-16

Lorsque l'acheteur demande au vendeur, pendant le cours de la garantie commerciale qui lui a été consentie lors de l'acquisition ou de la réparation d'un bien meuble, une remise en état couverte par la garantie, toute période d'immobilisation d'au moins sept jours vient s'ajouter à la durée de la garantie qui restait à courir. Cette période court à compter de la demande d'intervention de l'acheteur ou de la mise à disposition pour réparation du bien en cause, si cette mise à disposition est postérieure à la demande d'intervention.

Articles du Code civil

Article 1641

Le vendeur est tenu de la garantie à raison des défauts cachés de la chose vendue qui la rendent impropre à l'usage auquel on la destine, ou qui diminuent tellement cet usage que l'acheteur ne l'aurait pas acquise, ou n'en aurait donné qu'un moindre prix, s'il les avait connus.

Article 1648 1^{er} alinéa

L'action résultant des vices rédhibitoires doit être intentée par l'acquéreur dans un délai de deux ans à compter de la découverte du vice.

CONTENTS

Section 1. Preface	Section 6. Transporting and storing the motor pump
Section 2. Instructions and safety regulations (personal protection)	Section 7. Repairing minor faults
Section 3. Getting started with the motor pump	Section 8. Technical specifications
Section 4. Usage of the motor pump	Section 9. Conditions of warranty
Section 5. Servicing the motor pump	

Section 1. Preface

IMPORTANT	<p>Material damage</p> <p>Before use, read this manual and the safety instructions provided alongside it thoroughly. Keep these safe throughout the unit's service life and always adhere to the safety advice and the usage and maintenance instructions contained therein.</p>

The information contained in this manual is taken from technical data available at the time of print (the photos shown in this manual are not legally binding). In line with our policy of continually improving the quality of our products, this information may be amended without warning. On request, we can supply our original manuals in French via our website.

In this manual, dangers are represented by the following two symbols:

	<p>RISK TO THE HEALTH OF THOSE CONCERNED</p> <p>DANGER OF DEATH (if appropriate)</p> <p>Indicates an imminent danger which may result in death or serious injury. Failure to follow the instruction shown may pose serious risks to the health and life of those concerned.</p>
[Appropriate pictogram(s)]	

IMPORTANT	<p>Material damage</p> <p>[At-risk equipment]</p> <p>Indicates an at-risk situation. Failure to follow the instructions provided may result in minor injuries to those concerned or material damage.</p>

Section 2. Instructions and safety regulations (personal protection)

The instructions and safety regulations must be read carefully and followed to avoid endangering personal health and safety. If there is any doubt over the meaning of the instructions, please contact your nearest agent.

2.1 Meaning of the pictograms on the motor pump

DANGER	DANGER: risk of electrocution	GROUND	DANGER: risk of burns	ER P31-02A Before starting, check the oil level.

1	2	3	

DANGER:
 1 - Refer to the documentation supplied with the unit.
 2 - Emission of toxic exhaust gases. Do not use in a confined or poorly ventilated area.
 3 - Stop the unit before filling with fuel.



2.2 General guidelines

Never let other people use the unit without ensuring they have all of the necessary instructions beforehand. Never allow a child to touch the unit, even when switched off, and do not operate the unit when animals are in the vicinity (fear, disturbance, etc.). In all cases, respect the local regulations currently in place concerning the use of the units. Exhaust gases, fuel and oil, or coolant (if used), are toxic products; take all necessary protective measures.

2.3 Guidelines for protecting the environment



Drain the engine oil into a designated container: never drain or discard engine oil onto the ground. As far as possible, avoid sound reverberating through walls or buildings (the noise will be amplified). If the unit is used in wooded, bushy or uncultivated areas and if the exhaust silencer is not fitted with a spark arrester, clear any vegetation away from the area and take care that the sparks do not cause a fire. Once the unit is no longer being used (end of product life), take it to a waste collection point.

2.4 Risks relating to exhaust gases

 DANGER	RISK OF POISONING DANGER OF DEATH (if appropriate)
	The carbon monoxide present in the exhaust gas may lead to death by inhalation if the concentration levels in the atmosphere are too high. Always use the unit in a well ventilated area where the gases cannot accumulate.

For safety reasons and for correct operation of the unit, correct ventilation is essential (risk of poisoning, engine overheating and accidents involving, or damage to, the surrounding equipment and property). If it is necessary to operate it inside a building, the exhaust gases must be evacuated outside and adequate ventilation must be provided so that any people or animals present are not affected.

2.5 Risk of fire



 DANGER	RISK OF FIRE DANGER OF DEATH
	Never operate the unit in areas containing flammable products (risk of sparks). Keep all flammable or explosive materials (e.g. petrol, oil, cloth, etc.) out of the way when unit is running. Never cover the unit with any type of material while it is in operation or just after it has been turned off: always wait until the engine cools down (at least 30 minutes).

2.6 Risk of burns

IMPORTANT	
	Before any intervention, wait for the unit to cool down (at least 30 minutes).

When running and just after stopping, the oil, engine and the exhaust silencer are hot and may cause burns if contact is made.

2.7 Risk of hearing loss



 DANGER	
	RISK OF HEARING LOSS Suitable hearing protection must be worn at all times when the unit is running.

2.8 Risks during handling operations, use and maintenance



For safety reasons, all operations must be carried out by staff with the necessary skills and using suitable equipment. Maintenance must be carried out regularly and properly using only original parts. Personal protective equipment must be used.



Safety guidelines for handling petroleum products (fuel, oil, coolant):

 DANGER	The fluids used by the units are dangerous products. Respect the local regulations in force concerning the handling of petroleum products.
	RISK OF POISONING Never inhale or ingest; avoid prolonged or repeated contact with the skin. Use personal protective equipment when working on the unit (gloves, shoes, glasses, appropriate clothing). If petroleum products are exposed to high temperatures for a period of several hours (containers or generating set stored in a vehicle parked in the sun, for example), harmful vapors could be released causing a risk of poisoning or discomfort. RISK OF FIRE OR EXPLOSION Fill up with fluids when the unit is switched off and the engine cold. Smoking, using a naked flame, producing sparks and making telephone calls are forbidden when filling with fluids. Always make sure the cap is properly closed after filling. Clean any traces of fluid with a clean cloth and wait until the vapors have dispersed before starting the unit.

Safety guidelines for handling batteries (if fitted):

 DANGER	
	RISK OF POISONING OR EXPLOSION Follow the battery manufacturer's recommendations. Only use insulated tools. Keep away from fire or naked flames. Always ensure adequate ventilation during charging.

3.1 Key to illustrations

The cover illustrations can be used to identify the various components of the unit. The procedures in the manual refer to these illustrations using letters and numbers as identifiers: "A1" refers to the number 1 on figure A.

Switch	A1	Starter-recoil reel handle	A12	Seal	C3
Oil dipstick/filler plug	A2-B1	Pump drain plug	A13	Air filter cover nut	D1
Fuel tank cap	A3	Oil drain plug	A14-B5	Air filter cover	D2
Fuel screen filter	A4	Sediment bowl	A15-C2	Wing nut	D3
Pump suction port	A5-E3	Spark plug	A16-F2	Foam element	D4
Pump discharge port	A6-E4	Exhaust silencer	A17	Paper element	D5
Pump filler cap	A7	Air filter	A18	Rubber seal	D6
Pump body	A8-E6	Filler neck	B2	Pipe collar clamps	E1
Fuel tap	A9	Dipstick upper limit	B3	Hose fittings	E2
Choke	A10	Dipstick lower limit	B4	Strainer	E5
MAX-MIN throttle lever	A11	Fuel drain screw	C1	Spark plug cap	F1

3.2 Initial commissioning

On taking delivery and commissioning the unit:

1. Check that it is complete and not damaged in any way.
2. If the unit is fitted with a transport bracket, remove it.
The transport bracket is a metal plate located underneath the engine, close to the earth terminal. Although useful for transportation, it will prevent optimum operation of the unit (noise, vibration). To remove it: lift the unit slightly and place it on a block then remove the nut (1) and the clamp (2).
3. Check the oil and fuel levels and top them up if necessary.
4. If necessary, connect the battery, starting with the positive terminal.
Observe the polarity of the battery terminals when connecting it: as this could cause serious damage to the electrical equipment.

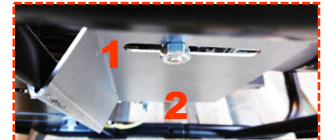

Some units require a running-in period. Contact your nearest agent for more information.

Section 4. Usage of the motor pump

Before using the unit, always:

1. Check that the unit is correctly installed and that it is ready to start.
2. Make sure you have understood all of the operating procedures.
To stop the unit in an emergency: turn the engine switch to "OFF" or "O" and close the fuel tap(s), if fitted.

4.1 Positioning the generating set for operation

1. Choose a site that is clean, well-ventilated and sheltered from bad weather, and which does not obstruct the passage of vehicles or pedestrians, and store the additional supplies of oil and fuel within close proximity, although respecting a certain distance for safety.
2. Set the motor pump down on a flat, horizontal surface which is firm enough to ensure it does not sink (the angle must not exceed 10° in any direction).
3. Ensure that the motor pump is stable and cannot move when in operation.
Do not forget that the suction pipe tends to pull the motor pump towards the water source during pumping.
4. Position the motor pump as close as possible to the liquid to be aspirated.
The shorter the vertical distance between the motor pump and the surface of the liquid, the quicker the priming and the greater the volume of liquid pumped.

4.2 Checking the motor pump is in a good general condition (bolts, hoses)

Inspect the entire unit before start-up and after each use to prevent any faults or damage.

1. Check that the unit is clean, in particular the air intake zones (engine air intake, air vents, air filter, etc.).
2. Check all of the unit's pipes and hoses to ensure they are in good condition and that there are no leaks.
Pipes or hoses must be replaced by a specialist technician. Please contact your nearest agent.
3. Tighten any loose bolts.
The cylinder head bolts must be retightened by a specialist technician. Please contact your nearest agent.

4.3 Checking the engine oil level and topping up

1. If the unit has been used, leave to cool for at least 30 minutes
2. Remove the oil dipstick/filler plug (A2-B1) by unscrewing it, and wipe the dipstick.
3. Insert the oil dipstick/filler plug in the filler neck (B2) without tightening it, then take it out again.
4. Visually check the level: it must be between the upper limit (B3) and lower limit (B4) on the dipstick.
*If the oil level is too low: open the oil filler cap, use a funnel to top up the tank (using oil that complies with the specifications in the manual), then screw the oil filler plug back in.
If the oil level is too high: drain some of the oil into a suitable container.*
5. Check the level again before screwing the oil dipstick/filler plug back in fully.
6. Check that there are no oil leaks, and wipe away any traces of oil with a clean cloth.

4.4 Checking the fuel level and topping up

1. Fill up when the unit is switched off and the engine cold.
2. Unscrew the fuel tank cap (A3).
Do not remove the screen filter (A4) when topping up.
3. Visually check the level of fuel.
4. If necessary, fill the fuel tank using a funnel, taking care not to spill any fuel.
Do not overfill the tank; there should not be any fuel in the filler neck.
5. Carefully tighten the fuel tank cap.
6. All traces of fuel should be wiped off with a clean cloth.

4.5 Fitting the hoses

1. Fit the collar clamps (E1) around the suction and discharge hoses.
2. Fit the hose fittings (E2) on the pump suction port (A5-E3) and the pump discharge port (A6-E4) and secure them with clamps.
Always check that the fittings are sealed (risk of liquid not being aspirated correctly).
3. Fit a collar clamp around the other end of the suction hose.
4. Fit the suction strainer (E5) to the end of the suction hose and secure it with the clamp.
If the suction strainer is not used, it may cause serious damage to the motor pump.

4.6 Starting the motor pump

1. Submerge the strainer (E5) fully into the liquid to be aspirated: if there is a risk of blockage, place the strainer on a stone base.
2. Unscrew the filler cap on the pump (A7).
3. Fill the pump body (A8-E6) with water before screwing the filler cap back onto the pump.
There must be liquid present in order to prime the pump and lubricate it: if there is no water in the pump body before start-up, this may cause serious, irreparable damage to the motor pump.
4. Open the fuel tap (A9).
5. If the outdoor temperature is low, or if the motor pump is cold, bring the choke lever (A10) to the "1" position.
6. Move the throttle lever (A11) to 1/3 of the "MIN" position.
7. Set the switch (A1) to "ON".
8. Slowly pull the starter-recoil reel handle (A12) until there is some resistance, then let it return gently.
Then give the starter-recoil reel a good strong pull to start the motor.
If the motor pump does not start, repeat the operation until it starts up.
If the pump does not discharge any liquid, stop the motor pump and check the suction system.
9. Wait until the motor temperature starts to rise then, if the choke was used, move it slowly to the "1" position.

4.7 Using the motor pump

During operation:

1. Monitor the motor pump and check regularly that the entire suction and discharge circuit is free of obstruction (foreign bodies, incorrectly parked vehicles, etc.).
2. Adjust the discharge head as necessary to ensure a sufficient flow rate.
3. Ensure any valves which have been used are closed gently to prevent "hammering" which would damage the motor pump.

4.8 Adjusting the flow rate of the motor pump

The flow rate of the motor pump depends on a number of parameters: the motor speed, the suction and discharge head and the quality of the liquid to be pumped all affect the flow rate of the motor pump.

To increase the flow rate of the motor pump:

1. Place the throttle lever (A11) in the "MAX" position.
2. Increase the head height.

To reduce the flow rate of the motor pump:

1. Place the throttle lever (A11) in the "MIN" position.
2. Decrease the head height.

A = Head height (m) - B = Flow rate (L/min)

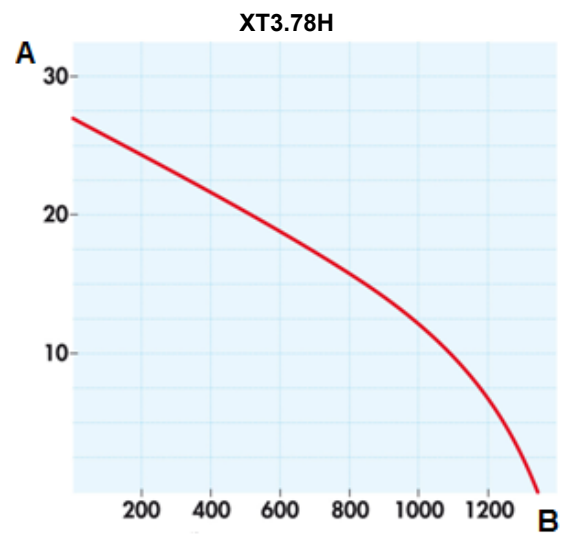
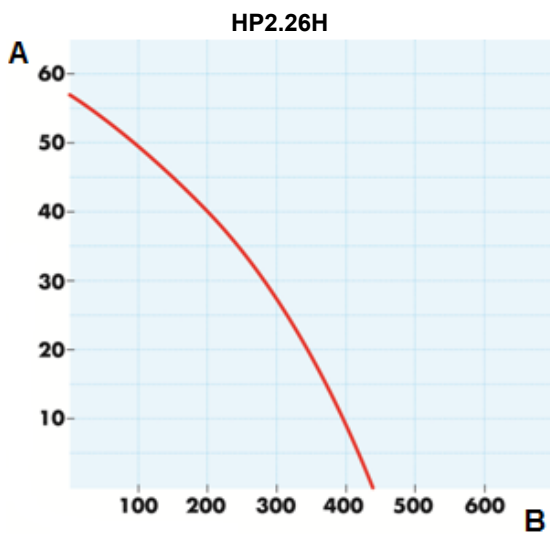
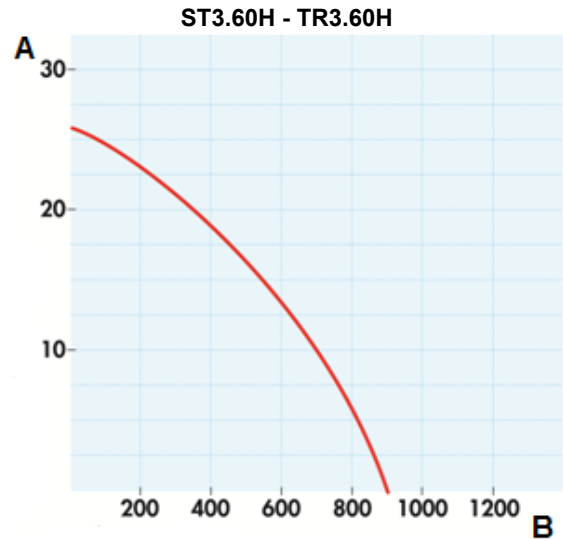
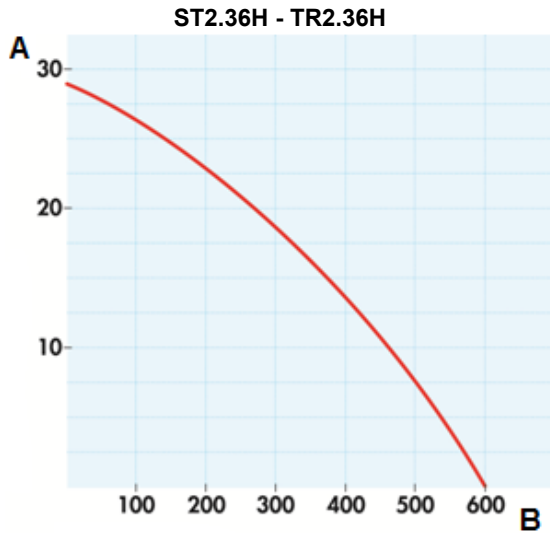

4.9 Stopping the motor pump

1. Return the throttle lever (A11) to its original position.
2. Move the switch (A1) to "OFF".
The motor pump stops.
3. Close the fuel tap (A9)
4. Disconnect the suction and discharge pipes and allow the liquid to flow out.
5. Leave the motor pump to cool, ensuring that it is well ventilated (risk of fire or burns).
6. Drain the motor pump then rinse it out when you have finished using it for the day.

4.10 Rinsing the motor pump

After the motor pump has stopped and cooled down:

1. Set the switch (A1) to OFF.
2. Drain the suction and discharge hoses, leaving the liquid to flow out.
3. Remove the drain plug from the pump (A13) to empty the pump body (A8-E6) then refit the it once drainage is complete.
4. Remove the filler cap from the pump (A7) and fill the pump body with fresh water.
5. Slowly pull the starter-recoil reel handle (A12) several times until there is some resistance then let it return gently.
6. Unscrew the drain plug on the pump and leave the water to flow out.
7. Screw the filler cap and drain plug back on.
8. Repeat the operation if necessary.
9. Clean the suction strainer (E5): remove any dirt and rinse with fresh water.

As a safety measure, maintenance should be performed on the generating set regularly and carefully by people who have the necessary experience and are equipped with suitable tools, in respect of current regulations. The maintenance operations to be carried out are detailed in the maintenance table. The interval for this is supplied as a guide and for generating sets operating with fuel and oil which conform to the specifications given in this manual. The maintenance intervals can be shortened depending on the generating set's operating conditions and requirements. It is important to note that the warranty shall not be valid if generating set maintenance has not been performed correctly.

5.1 Reminder of use

Ensuring maintenance is performed regularly and correctly will guarantee safety and performance. **The oil, filter elements and, where present, the spark plug, are consumables which must be in good condition for the unit to operate correctly. Replace them regularly as often as is needed (the reference for ready-to-use maintenance kits is given in the table of technical specifications where applicable).** The warranty becomes void in the event of failure to respect the maintenance recommendations. For any questions about a special operation, please contact your nearest agent who will advise and help you.

5.2 Maintenance intervals table

Operation to be carried out at whichever deadline is reached first:		After: 1 st month/first 20 hours	Every: 3 months/50 hours	Every: 6 months/100 hours	Every: 2 years/300 hours	
Unit	Clean the unit			X	General maintenance must only be carried out by one of our agents. France: 0.806.800.107 (call charge)	
	Replacing the spark plug			X		
Oil	Change	X		X		
Fuel	Clean the screen filter		X	X		
	Clean the sediment bowl	X		X		
Air filter	Clean the foam element		X	X		
	Replace the paper element			X		
	Replace the foam element			X		
<i>Part numbers of parts to be used during maintenance:</i>				Ready to use maintenance kit		

5.3 Performing the maintenance operations

1. Shut down the unit and wait at least 30 minutes for it to cool.
2. Disconnect the cap(s) of the spark plug(s) and disconnect the "-" terminal on the battery (if fitted).
3. Carry out maintenance in accordance with the information given in this manual and, to avoid the risk of damage to the unit, only use original parts or their equivalent.

5.3.1 Top up the oil

The oil must be recycled or disposed of in accordance with applicable local regulations. In order for the drain operation to be more effective, it is advisable to run the unit for a few minutes before draining to make the oil more fluid.

1. Place an appropriate container under the oil drain screw (A14-B5).
2. Remove the oil drain screw and the oil dipstick/filler plug (A2-B1).
3. After draining completely, screw the oil drain screw back in.
4. Top up with oil that complies with the technical specifications in this manual, then check the level.
5. Refit and tighten the oil dipstick/filler plug.
6. After filling, check that there are no oil leaks, and wipe away any traces of oil with a clean cloth.

5.3.2 Clean the screen filter

1. If fitted: close the fuel tap.
2. Unscrew the fuel tank cap (A3).
3. Remove the screen filter (A4) located inside the fuel tank.
4. With a low-pressure dry air gun, blow air through the screen filter, from the outside inwards.
5. Rinse it using clean fuel and dry it. Replace it if it is damaged.
6. Put the screen filter back inside the tank and screw the cap back onto the fuel tank.

5.3.3 Clean the sediment bowl.

1. Close the fuel tap (A9).
2. With a suitable container and a funnel to hand, unscrew the fuel drain screw (C1).
3. Screw the drain screw back in after draining.
4. Remove the sediment bowl (A15-C2) and its seal (C3).
5. Use clean fuel to clean the sediment bowl, then dry it completely.
6. Check that the seal is in good condition; replace it if necessary.
7. Refit the seal and the sediment bowl.
8. Open the fuel tap and check that there are no leaks.
9. All traces of fuel should be wiped off with a clean cloth and the fuel tap closed again.

5.3.4 Clean or replace the air filter

IMPORTANT	
	Risk of fire or explosion: for a foam element, only use soapy water and clean engine oil during this operation.

If the filter elements are excessively dirty or damaged (torn, pierced), it is essential to replace them with new elements and at least every 3 cleaning procedures.

1. Remove the nut (D1) and cover from the air filter (D2).
2. Remove the wing nut (D3) and filter elements (D4 & D5) to clean them.
3. Clean the foam element: wash it in soapy water, carefully rinse it and leave it to dry completely.
4. Soak the foam element in a little clean engine oil and squeeze it gently to remove any excess oil (do not wring it out).
If there is too much oil remaining in the foam, the unit will emit smoke when it is first started.
5. Replace the paper element.
6. Check that the rubber seal (D6) is in good condition; replace it if necessary.
7. Refit the filter elements, wing nut, then the air filter cover and its nut.

5.3.5 Cleaning the motor pump

To ensure it continues to run correctly, the unit must be cleaned regularly. If the unit is installed inside, always check that the installation is clean and in good condition. If the unit is being used outside (building sites, dusty, muddy or densely wooded areas, corrosive environment, etc.), it must be cleaned more frequently.

Use of water sprays or high pressure cleaning equipment is prohibited as this may seriously damage the unit.

1. Use a brush to gently clean the engine air intakes and outlets and, if present, the spark arrester.
2. Clean the motor pump with a sponge and water mixed with a mild detergent (car shampoo, for example), then rinse with fresh water to remove all traces of the cleaning product.
Stubborn stains may be removed using a suitable solvent (white spirit or equivalent) and wiped off using a soft, absorbent cloth.
3. Rinse inside the motor pump.
4. Check that the motor pump is in a good general condition (no leaks; bolts, fittings, hoses tightened, etc.)
5. Apply a rustproofing product to any damaged parts and replace any defective parts (only use original parts and consult an agent if necessary).

Section 6. Transporting and storing the motor pump

6.1 Transport and handling conditions

The unit should be handled gently and sudden movements should be avoided. Ensure that the place where it is to be stored or used is carefully prepared beforehand. Before any fixed installation on a trailer or inside a vehicle, consult one of our approved agents.

Before transporting the unit, take the following necessary precautions:

1. Check that the routes to be used are smooth and drivable. If it proves necessary to use uneven roads, drain the fuel into a container before setting off.
2. Check that the bolts are correctly tightened, close the fuel tap (if fitted) and disconnect the battery (if fitted).
3. The unit should always be transported in its normal operating position; never lay it on its side. Ensure that the unit cannot fall from the vehicle carrying it, but without exerting too much force (risk of damaging the unit).

6.2 Storage conditions

1. Rinse the motor pump.

Drain the fuel and change the engine oil:

2. Start the unit and allow it to operate until it runs out of fuel.
3. Set the switch to OFF.
4. Clean the sediment bowl (A15-C2).
5. Close the fuel tap (A9).
6. Top up the oil.

Grease the cylinder and valves:

7. Remove the spark plug (A16-F2) then, via its aperture, pour in approx. one teaspoon of new engine oil.
8. Refit a new spark plug in its place.
9. Pull the starter-recoil reel handle (A12) several times to distribute the oil inside the cylinder.

Storing the unit:

10. Clean the unit, dry it and cover it with a protective cover.
11. Store it in its normal position, in a clean, dry and well ventilated area.

This procedure for storing the unit or protecting it over the winter must be respected if it is not used for a period of up to 1 year. For longer periods of storage, it is recommended to contact your nearest agent or to start up the unit for a few hours every year, ensuring that the storage procedure is respected afterwards.

7.1 Diagnostics for minor faults

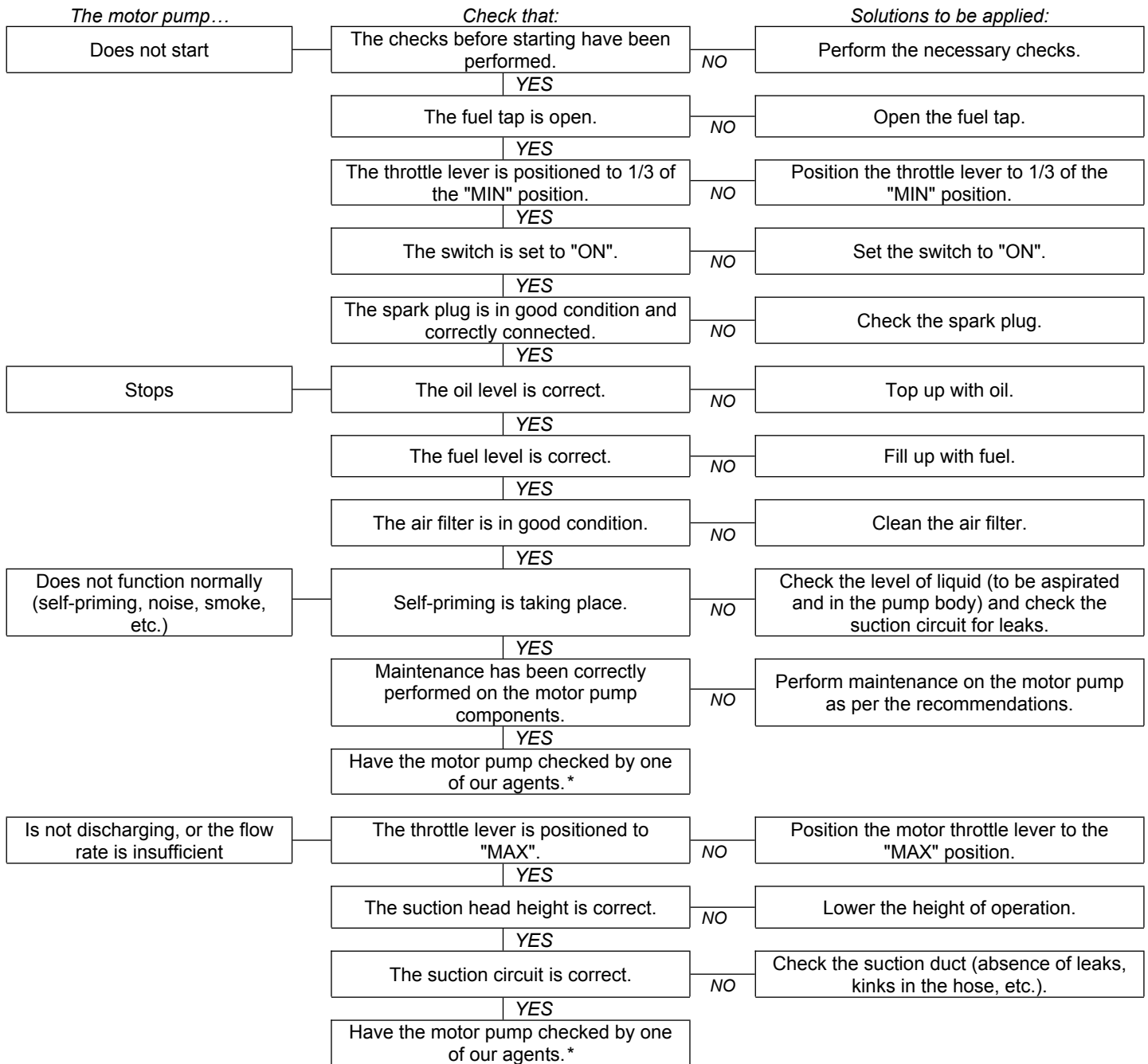

*France: 0.806.800.107 (call charge)

7.2 Replace the spark plug.

1. Disconnect the spark plug cap (F1).
2. Use a dry air spray to clean the spark plug wells.
3. Use a spark plug spanner to unscrew the spark plug (A16-F2) and discard it.
4. Fit a new spark plug in position and tighten it by hand to avoid damaging the threads.
5. Use a spark plug spanner to tighten the spark plug by 1/2 turn after it is seated to compress the washer.

Section 8. Technical specifications

8.1 Operating conditions

The stated outputs of the units are obtained under the reference conditions outlined in ISO 8528-1(2005):

Total barometric pressure: 100 kPa - Ambient air temperature: 25°C (298 K) - Relative humidity: 30%.

The unit's output is reduced by approximately 4% for every additional 10°C and/or approximately 1% for every additional 100m in altitude. Units can only operate while stationary.

8.2 Identification of the motor pump

The identification plate for the motor pump (example shown below) is affixed inside one of the side plates or on the base frame.

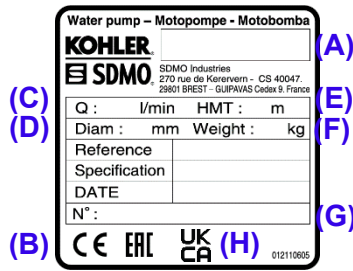

- (A) : Model
- (B) : CE/EAC marking
- (C) : Maximum flow rate at zero head height
- (D) : Suction and discharge diameters
- (E) : Maximum head height
- (F) : Weight of the motor pump
- (G) : Serial number
- (H) : UKCA marking

Serial numbers will be required when requesting troubleshooting advice or spare parts. For your records, please enter the motor pump and engine serial numbers below.

Motor pump serial number:	Engine manufacturer: (e.g. Kohler)	Engine serial number: (e.g Kohler (SERIAL NO. 4001200908))
...../..... - -

8.3 Specifications

Model	ST 2.36 C5	ST 3.60 C5	TR 2.36 C5	TR 3.60 C5	XT 3.78 C5
Engine type	GX120_C5	GX160_C5	GX120_C5	GX160_C5	GX240_C5
Maintenance kit	330150405/ 330830005	330150405/ 330830005	330150405/ 330830005	330150405/ 330830005	330150448/ 330830005
Recommended fuel	Unleaded petrol	Unleaded petrol	Unleaded petrol	Unleaded petrol	Unleaded petrol
Fuel tank capacity	2 L	3,1 L	2 L	3,1 L	5,3 L
Recommended oil	10W30	10W30	10W30	10W30	10W30
Oil sump capacity	0,6 L	0,6 L	0,6 L	1,1 L	0,6 L
Oil cut-out*	O	O	O	O	O
Spark plug type	330830005	330830005	330830005	330830005	330830005
Dimensions l x w x h	46,8 x 36,2 x 38 cm	50,5 x 41,4 x 44,8 cm	46,8 x 36,2 x 39,8 cm	50,5 x 39,8 x 46,5 cm	69 x 48,5 x 53,2 cm
Weight (without fuel)	23 kg	29kg	23 kg	29 kg	58 kg
Type of liquid	Clean water or water with low levels of sediment	Raw sewage	Raw sewage	High pressure	Water with high levels of sediment
Granulometry of the pumped liquid	8 mm	8 mm	8 mm	8 mm	27 mm
Max. head height	29 m	26 m	29 m	26 m	27 m
Max. suction head	8 m	8 m	8 m	8 m	8 m
Suction diameter	50 mm	76 mm	50 mm	76 mm	76 mm
Discharge diameter	50 mm	76 mm	50 mm	76 mm	76 mm
Max. flow rate	600 L/min	900 L/min	600 L/min	900 L/min	1340 L/min
	36 m ³ /h	54 m ³ /h	36 m ³ /h	54 m ³ /h	80,4 m ³ /h

x: not available

*Oil cut-out: If there is no oil in the engine sump or if the oil pressure is low, the oil cut-out mechanism automatically stops the engine to prevent any damage. If this occurs, check the engine oil level and top it up if necessary before looking for any other cause of the problem.

8.4 Recommended fuel quality

Using fuel which does not comply with the following specifications exposes the equipment to irreversible damage not covered under warranty:

- Cleanliness and quality: ensure that the petrol used does not contain water and that it is fresh and clean (not out of date or contaminated). For the
- Octane rating: minimum octane rating of 87 (R+M)/2 or minimum octane rating of 90 (RON = Research Octane Number)
- Blends: the use of unleaded petrol containing up to 10% ethyl alcohol is authorised (France: SP95-E10). It is not permitted to use unleaded petrol containing less than 90% petrol, e.g. E15, E20 or E85. Blends of methyl tert-butyl ether (MTBE) and unleaded petrol are approved (up to a maximum of 15% MTBE by volume).

However, it is strongly recommended that the same type of fuel is used throughout the complete service life of the unit. If the unit is used infrequently (less than once a month), use new fuel with each use or add a stabilizing additive to the fuel tank.

8.5 EU Declaration of Conformity

We, SDMO Industries - 270 rue de Kerervern, 29490 GUIPAVAS/CS 40047, 29801 BREST CEDEX 9 – France, hereby declare under our sole responsibility that the following motor pumps:

<i>Equipment description:</i>	<i>Make:</i>	<i>Trade name:</i>	<i>Type:</i>	<i>Serial numbers:</i>
Waterpump	KOHLER-SDMO	ST 2.36 C5	3499231002957	09-2019-00000000-000 > 52-2026-99999999-999
		ST 3.60 C5	3499231002964	
		TR 2.36 C5	3499231002971	
		TR 3.60 C5	3499231002988	
		XT 3.78 C5	3499231002995	

1. Comply with the safety requirements set out in the Low Voltage Directive - **2014/35/EU** of 26 February 2014 in application of the harmonized standard EN ISO 8528-13: 2016
2. Comply with the provisions of the following Directives:
 - Machinery - **2006/42/EC** of 17th May 2006 in application of the harmonized standard EN ISO 8528-13: 2016
 - Electromagnetic compatibility - **2014/30/EU** of 26th February 2014 in application of the harmonized standards EN 60034-1: 2010 (COR 2010) / EN 61000-6-1: 2007 / EN 61000-6-2: 2005 (COR 2005) / EN 61000-6-3: 2007 (AMD1 2011, AMD1/COR 12) / EN 55011: 2009 (AMD 1 2010)
 - Relating to the restriction of the use of certain hazardous substances in electrical and electronic equipment - **2011/65/EU** of 8th June 2011 in application of the harmonized standard EN IEC 63000 : 2018
 - Relating to noise emission in the environment by equipment for use outdoors- **2000/14/EC** of 8 May 2000, via the compliance procedure set out in Annex V:

<i>Trade name:</i>	<i>Type:</i>	<i>Measured sound power level:</i>	<i>Guaranteed sound power level (LwA):</i>	<i>Maximum engine output:</i>	<i>Suction head:</i>
ST 2.36 C5	3499231002957	100 dB(A)	103 dB(A)	2900W	8 m
ST 3.60 C5	3499231002964	103 dB(A)	105 dB(A)	4000W	8 m
TR 2.36 C5	3499231002971	100 dB(A)	103 dB(A)	2900W	8 m
TR 3.60 C5	3499231002988	103,6 dB(A)	105 dB(A)	4000W	8 m
XT 3.78 C5	3499231002995	108 dB(A)	110 dB(A)	5300W	8 m

Name and address of the person authorized to create and hold the technical file:

L. ANDRIEUX, 270 rue de Kerervern, 29490 GUIPAVAS / CS 40047, 29801 BREST CEDEX 9 – France.
GUIPAVAS, 05/2021

L. ANDRIEUX
President, SDMO Industries

UK Declaration of Conformity



Name and address of the manufacturer

SDMO Industries
CS 40047
29801 BREST CEDEX 9
France
Tel : +33 2 98 41 13 88
www.kohler-sdmo.com

Name and address of the UK importer

Kohler Co.
Carter Court
4 Davy Way
Quedgeley, Gloucestershire
United Kingdom
GL2 2DE

This declaration of conformity is issued under the sole responsibility of the manufacturer.

Object(s) of the declaration:

Generating set

TYPE :

**AQUALINE ST 2.36 C5 – ST 3.60 C5
TR 2.36 C5 – TR 3.60 C5 – XT 3.78 C5**

SERIAL NUMBER :

The object of the declaration described above is in conformity with the relevant statutory requirements applicable to the product:

UK Legislation:

- a) S.I. 2016/1091 Electromagnetic Compatibility Regulations
- b) S.I. 2016/1101 Electrical Equipment (Safety) Regulations
- c) S.I. 2008/1597 Supply of Machinery (Safety) regulations
- d) S.I. 2001/1701 Noise Emission in the Environment by Equipment for use Outdoors
- e) S.I. 2012/3032 Restriction of the Use of Certain Hazardous Substances in Electrical and Electronic Equipment

References to the relevant UK designated standards used:

- a) BS EN 60034-1: 2010, BS EN 61000-6-1: 2007, BS EN 61000-6-2: 2005, BS EN 61000-6-3 : 2007 (AMD1 2011) and BS EN 55011: 2016 (AMD 1 2017, AMD 2 2021)
- b) BS EN 60204-1 : 2006 (AMD 1 2009)
- c) BS EN ISO 8528-13: 2016
- d) BS EN IEC 63000: 2018 and BS EN 50581: 2012

S.I. 2001/1701 Noise Emission in the Environment by Equipment for use Outdoors

Approved body: HORIBA MIRA Ltd.

Watling Street, Nuneaton
Warwickshire, CV10 0TU, UK

Conformity procedure :SCHEDULE 9 - Annex VI to the Directive

Measured sound power level : 100 dB(A), 103 dB(A), 100 dB(A), 103,6 dB(A), 108 dB(A),

Guaranteed sound power level (LwA) : 103 dB(A), 105 dB(A), 103 dB(A), 105 dB(A), 110 dB(A)

Genset rated power (Max power) : 2.9kW, 4kW, 2.9kW, 4kW, 5.3kW

Signed for and on behalf of the above-named manufacturer:

Issue in Brest on 5/31/2021

Name:L. ANDRIEUX

Function:Président, SDMO Industries

COMMERCIAL WARRANTY

Your unit is covered by a commercial warranty granted by *SDMO Industries*. This warranty must be applied by the distributor from which you purchased your unit, in accordance with the following provisions:

TERM:

The warranty for your unit is valid for a term of 24 months, from the date of purchase.

TERMS FOR APPLICATION OF THE WARRANTY:

The warranty starts on the date the unit was purchased by the first user. This warranty is transferred with the unit if the first user chooses to transfer it, either free or for a charge; it is valid for the remaining duration of the initial warranty, which cannot be extended.

The warranty only applies upon presentation of a legible purchase invoice, which states the date of purchase, the unit type, the serial number, and the name, address and commercial stamp of the distributor. *SDMO Industries* reserves the right to refuse to apply the warranty in the event that there is no document attesting to the date and place of purchase of the unit. This warranty entitles the holder to the repair or replacement of the unit or its components, if deemed to be defective by *SDMO Industries* after expert analysis in its workshops; *SDMO Industries* reserves the right to modify the equipment on the unit to meet its obligations. The unit or components replaced under warranty become the property of *SDMO Industries*.

LIMITATION OF THE WARRANTY:

The warranty applies to units installed, used or maintained in accordance with the documentation provided by *SDMO Industries*, and in the event of any operating defect with the unit, caused by a fault with the design, manufacture or material. *SDMO Industries* does not guarantee the performance capabilities of the unit, or its operation or reliability if it is used for specific purposes. Under no circumstances can *SDMO Industries* be held responsible for any consequential loss, whether or not arising out of material damage, which includes but is not limited to the following: Any operating losses, costs or expenses resulting from unavailability of the unit, etc. The warranty is limited to the cost related to the repair or replacement of the unit or one of its components, excluding consumables. The warranty therefore covers the costs of parts and labour, excluding travel costs. The cost of transporting the unit or one of its components to the workshops of *SDMO INDUSTRIES* or one of its approved agents shall be borne by the Customer; the "return" transport costs shall be borne by *SDMO Industries*. However, in the event that the warranty does not apply, all transport costs shall be borne by the Customer.

CASES OF EXCLUSION FROM THE WARRANTY:

Warranty exclusion applies in the following cases: damage resulting from transporting the unit; incorrect installation or installation not complying with *SDMO Industries* recommendations and/or technical and safety standards; use of non-recommended products, components, replacement parts, fuel or lubricants; incorrect use or misuse of the unit; modification or conversion of the unit or any of its components not authorised by *SDMO Industries*; normal wear and tear of the unit or of one of its components; damage due to negligence, failure to monitor, service or clean the unit; force majeure, acts of God or other external causes (natural disaster, fire, impact, flooding, lightning, etc.); operation of the unit with insufficient load; inadequate storage conditions of the unit. The following components are also excluded from the warranty: the starter systems (batteries, starter motors, starter), the filters, the belts, the fuses, the switches, the lamps, the commutators, and all consumables and wearing parts.

TERMS AND CONDITIONS FOR APPLICATION:

The warranty must be applied by the distributor from which you purchased your unit. You are requested by *SDMO Industries* to locate your purchase invoice and contact the distributor or, where applicable, the Customer Service Department of *SDMO Industries*. Staff from this department can answer your questions concerning the warranty's application conditions; contact details are as follows: *SDMO Industries*, 270 rue de Kerervern - Kergaradec III - CS 40047 29801 BREST CEDEX 9 – France – Tel: France 0.806.800.107 (call charge) – Fax: +33298416307.

LEGAL GUARANTEES

Information for the consumer, who is defined as any individual acting for purposes outside of his or her trade, business, craft or profession.

SDMO Industries is liable for any conformity issues with your unit under the conditions set out in article L. 211-4 and following of the Consumer Code and for hidden defects in the sold item under the conditions set out in articles 1641 and following of the civil code. Under the conformity guarantee:

- you have a period of 2 years from the date your unit was delivered to make a claim under the statutory conformity guarantee.
- you may choose between repair or replacement of the unit, subject to the conditions set out in article L. 211-9 of the Consumer Code.
- you are required to send proof of the existence of the conformity issue with the unit within 6 months of the item's delivery. This period is extended to 24 months from 18 March 2016; this does not apply to used items.

The statutory guarantee applies independently of the commercial warranty provided by *SDMO Industries*.

You may also decide to implement the guarantee applicable to hidden defects with your unit under the conditions set out in article 1641 of the Civil Code. If there is a hidden defect with your unit, and you are required to provide proof, you may choose between cancellation of the sale or a reduction in the sale price in accordance with article 1644 of the Civil Code.

Articles of the Consumer Code

Article L211-4

The vendor is required to deliver goods that comply with the contract and is answerable for any non-compliances existing on delivery. It is also answerable for any non-compliances resulting from packing, assembly instructions or installation when in the charge of the latter under the terms of the contract or when carried out under its responsibility.

Article L211-5

To comply with the contract, the goods must:

1. Be suitable for the use customarily expected of similar goods and, if applicable, must:

- match the description given by the Vendor and possess the qualities that the Vendor has presented to the Buyer in the form or a sample or model;
- have the qualities a Buyer can legitimately expect, considering the public statements made by the Vendor, the producer or its representative, particularly in its advertising or labelling;

2. Or alternatively, present the characteristics mutually defined by the parties or be suitable for any special purpose desired by the Buyer which has been made known to the Vendor and which the Vendor has accepted.

Article L211-12

Action arising from a non-compliance is limited to a period of two years from the date of delivery of the goods.

Article L.211-16

When, during the term of the commercial warranty granted to the Buyer when the goods were purchased or repaired, the Buyer requests a repair from the Vendor which is covered by the warranty, any period of immobilisation of seven days or more shall be added to the remaining term of the warranty. This period shall apply from the date the Buyer requests that work is performed or when the goods in question were made available for repair, if this second date precedes the request for the work to be performed.

Articles of the Civil Code

Article 1641

The vendor is bound by the warranty for any hidden defects in the item sold which make it unsuitable for its intended purpose or which limit the said purpose to such an extent that the purchaser would not have acquired it, or would only have paid a lower price had they been aware of it.

Article 1648 sub-paragraph 1

The purchaser must instigate action resulting from unacceptable defects within two years of discovering the defect.

ÍNDICE

Capítulo 1.	Preámbulo
Capítulo 2.	Instrucciones y normas de seguridad (protección de las personas)
Capítulo 3.	Manejo de la motobomba
Capítulo 4.	Utilización de la motobomba

Capítulo 5.	Mantenimiento de la motobomba
Capítulo 6.	Transporte y almacenamiento de la motobomba
Capítulo 7.	Reparación de averías simples
Capítulo 8.	Especificaciones técnicas
Capítulo 9.	Cláusulas de la garantía

Capítulo 1. Preámbulo

ATENCIÓN	Daños materiales
	Lea atentamente este manual y las instrucciones de seguridad facilitadas antes del uso. Consérvelo durante toda la vida útil del aparato y siga estrictamente todas las instrucciones de seguridad, de uso y de mantenimiento indicadas en el mismo.

La información que se incluye en el manual procede de los datos técnicos disponibles en el momento de la impresión (las imágenes reproducidas en el manual carecen de valor contractual). Debido al afán de mejora permanente en la calidad de nuestros productos, estos datos son susceptibles de ser modificados sin previo aviso. Puede solicitar la versión original en francés del manual en nuestro sitio web.

En este manual, los peligros se representan con los siguientes dos símbolos:

	PELIGRO
[Pictograma(s) adecuado(s)]	RIESGOS PARA LA SALUD DE LAS PERSONAS EXPUESTAS PELIGRO DE MUERTE (si procede) Indica un peligro inminente que puede provocar la muerte o lesiones graves. El incumplimiento de esta instrucción puede conllevar consecuencias graves para la salud y la vida de las personas expuestas.

ATENCIÓN	Daños materiales
	[Equipo en riesgo] Indica una situación de riesgo. El incumplimiento de esta instrucción puede conllevar lesiones leves para las personas expuestas, así como daños materiales.

Capítulo 2. Instrucciones y normas de seguridad (protección de las personas)

Las instrucciones y normas de seguridad deben leerse atentamente y son de obligado cumplimiento para no poner en peligro la vida o la salud de las personas. En caso de duda sobre la comprensión de estas instrucciones, acuda al agente más cercano.

2.1 Significado de los pictogramas presentes en la motobomba

 PELIGRO	 PELIGRO: riesgo de descarga eléctrica	 TIERRA	 PELIGRO: riesgo de quemaduras	 Antes de cada puesta marcha, compruebe el nivel de aceite.
 1	 2	 3	PELIGRO: 1 - Consulte la documentación proporcionada con el aparato. 2 - Emisión de gases de escape tóxicos. No lo utilice en un espacio cerrado o mal ventilado. 3 - Desconecte el aparato antes de proceder al llenado de carburante.	

2.2 Instrucciones generales

No dejar nunca que otras personas utilicen el equipo sin haberles dado previamente las instrucciones necesarias. No permita en ningún caso que los niños toquen el equipo, ni siquiera apagado, y evite hacer funcionar el equipo en presencia de animales (miedo, nerviosismo, etc.).

En cualquier caso, siga las legislaciones locales vigentes relativas a la utilización de estos equipos. Los gases de escape, el carburante y el aceite o el líquido de refrigeración (si se utiliza) son productos tóxicos; adopte todas las medidas de protección necesarias.



2.3 Instrucciones para la protección del medio ambiente

Vacíe el aceite del motor en un recipiente previsto para tal fin: no vacíe ni tire nunca el aceite del motor en el suelo.

Evite en la medida de lo posible la reverberación de sonidos en las paredes u otras construcciones (amplificación del volumen).



Si el silenciador de escape del aparato no lleva incorporado un parachispas y debe utilizarse el aparato en zonas boscosas, de monte o campos de hierba, desbroce una zona amplia y asegúrese de que las chispas no provoquen incendios. Cuando el aparato deje de estar operativo (fin de vida útil del producto), debe depositarse en un punto de recogida selectiva de residuos.

2.4 Riesgos relacionados con los gases de escape

 PELIGRO	RIESGO DE INTOXICACIÓN PELIGRO DE MUERTE
	El óxido de carbono presente en los gases de escape puede ser mortal si la tasa de concentración es muy elevada en la atmósfera que se respira. Utilice siempre el aparato en un recinto bien ventilado donde no puedan acumularse los gases.

Por motivos de seguridad y con objeto de garantizar un óptimo funcionamiento del aparato, se requiere una ventilación adecuada (riesgo de intoxicación, sobrecalentamiento del motor y accidentes o daños a los materiales y a los bienes circundantes). Si es necesario realizar alguna tarea dentro de un edificio, deben evacuarse los gases de escape hacia el exterior y prever una ventilación apropiada de manera que las personas o los animales presentes no resulten afectados.

2.5 Riesgos de incendio



 PELIGRO	RIESGO DE INCENDIO PELIGRO DE MUERTE
	No utilice nunca el aparato en entornos en los que haya productos explosivos (riesgo de chispas). Aleje los productos inflamables o explosivos (gasolina, aceite, trapos, etc.) durante el funcionamiento del aparato. No cubra nunca el aparato con ningún material durante su funcionamiento o justo después de su parada: espere siempre a que se enfríe el motor (30 min como mínimo).

2.6 Riesgos de quemaduras

ATENCIÓN	
	Antes de realizar cualquier intervención, espere a que se enfríe el aparato (30 minutos como mínimo).

Durante el funcionamiento y justo después de la parada, el aceite caliente, el motor y el silenciador de escape pueden provocar quemaduras en caso de contacto con la piel.

2.7 Riesgo de pérdida de audición



 PELIGRO	RIESGO DE PÉRDIDA DE AUDICIÓN
	Mientras el aparato esté en funcionamiento, lleve obligatoriamente protecciones auditivas adaptadas.

2.8 Riesgos durante las operaciones de manipulación, uso y mantenimiento



Por razones de seguridad, todas las operaciones deben ser realizadas por personal que posea las competencias necesarias y que disponga de las herramientas adecuadas. El mantenimiento debe efectuarse de forma regular y concienzuda utilizando solamente piezas originales. Es obligatorio utilizar equipos de protección individual.



Precauciones obligatorias para manipular productos derivados del petróleo (carburante, aceite, líquido de refrigeración):

 PELIGRO	Los líquidos que se utilizan con los equipos son productos peligrosos. Respete las reglamentaciones locales vigentes relativas a la manipulación de productos derivados del petróleo.
	RIESGO DE INTOXICACIÓN No deben inhalarse ni ingerirse y debe evitarse el contacto prolongado o repetido con la piel. Protéjase con protecciones individuales antes de cada intervención en el equipo (guantes, calzado de seguridad, gafas, prendas de vestir adecuadas). En caso de que se expongan productos derivados del petróleo durante varias horas a una temperatura elevada (por ejemplo, garrafas o un grupo electrógeno en un vehículo estacionado al sol), pueden desprenderse vapores nocivos y provocar un riesgo de intoxicación o malestar.
	RIESGO DE INCENDIO O DE EXPLOSIÓN Proceda al llenado de los líquidos con el equipo parado y con el motor frío. Durante las operaciones de llenado de líquidos, está prohibido acercar una llama o producir chispas, fumar o hablar por teléfono. Tras el llenado, siempre se debe cerrar cuidadosamente el tapón. Limpie cualquier resto de líquido con un trapo limpio y espere a que se hayan disipado los vapores antes de poner en marcha el equipo.

Precauciones para manipular las baterías (en su caso):

 PELIGRO	RIESGO DE INTOXICACIÓN O DE EXPLOSIÓN
	Siga las recomendaciones del fabricante de la batería. Use exclusivamente herramienta aisladas. Manténgala alejada de las llamas y del fuego. Procure que exista siempre una buena ventilación durante la carga.

3.1 Leyenda de las ilustraciones

Las ilustraciones de la portada permiten identificar los distintos elementos del aparato. Los procedimientos del manual hacen referencia a estos elementos mediante letras y números: «A1» remite, por ejemplo, a la referencia 1 de la figura A.

Contactador	A1	Asidero del estérter-rebobinador	A12	Junta	C3
Tapón-indicador del nivel de aceite	A2-B1	Tapón de vaciado de la bomba	A13	Tuerca de la tapa del filtro de aire	D1
Tapón del depósito de carburante	A3	Tapón de vaciado del aceite	A14-B5	Tapa del filtro de aire	D2
Filtro-tamiz de carburante	A4	Cazoleta de sedimentos	A15-C2	Tuerca de mariposa	D3
Aspiración de la bomba	A5-E3	Bujía de encendido	A16-F2	Elemento de espuma	D4
Descarga de la bomba	A6-E4	Silenciador de escape	A17	Elemento de papel	D5
Tapón de llenado de la bomba	A7	Filtro de aire	A18	Junta de goma	D6
Cuerpo de la bomba	A8-E6	Boca de llenado	B2	Abrazaderas de fijación de los conductos	E1
Llave de paso del carburante	A9	Límite superior de la varilla indicadora	B3	Conexiones para manguera	E2
Estérter	A10	Límite inferior de la varilla indicadora	B4	Filtro	E5
Palanca de gases MÁX.-MÍN.	A11	Tornillo de vaciado del carburante	C1	Caperuza de la bujía de encendido	F1

3.2 Primera puesta en servicio

En el momento de la recepción y puesta en marcha del aparato:

1. compruebe que el material se encuentra en buen estado y que se incluye la totalidad del pedido;
2. si el aparato lleva una brida de transporte situada bajo el motor, retírela;
la brida de transporte es una placa metálica situada bajo el motor, cerca del borne de toma de tierra. Aunque es útil durante el transporte, resulta molesta para un uso óptimo del aparato (ruidos, vibraciones).
Para retirarla: levante ligeramente el aparato, colóquelo sobre una sufridera y retire la tuerca (1) y la brida (2);
3. compruebe los niveles de aceite y carburante, y proceda al llenado en caso necesario;
4. en caso necesario, conecte la batería empezando por el borne positivo.
Respete las polaridades de los bornes de la batería al conectarla: una inversión puede causar daños graves al equipo eléctrico.

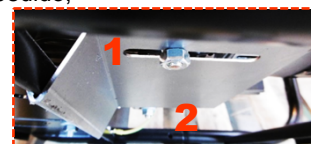

Algunos aparatos requieren un tiempo de rodaje. Póngase en contacto con su agente más cercano para más información.

Capítulo 4. Utilización de la motobomba

Antes de usar el aparato:

1. Compruebe que el aparato está correctamente instalado y listo para funcionar.
2. Asegúrese de haber comprendido todos los procedimientos de uso.
Para detener el aparato de forma urgente: coloque el contactor del motor en «OFF» o en «O»; si existen, cierre las llaves de carburante.

4.1 Elegir el emplazamiento de uso

1. Elija un lugar limpio, bien ventilado y protegido de la intemperie que no obstaculice el paso de personas y vehículos y tenga previsto el abastecimiento de aceite y de carburante cerca del lugar de utilización de la motobomba respetando una cierta distancia de seguridad.
2. Coloque la motobomba sobre una superficie llana y horizontal y lo suficientemente resistente para que el grupo no se hunda (la inclinación en cualquier dirección no debe superar los 10°).
3. Asegúrese de que la motobomba se encuentre estable y no se pueda desplazar mientras está en funcionamiento.
No olvide que, durante el bombeo, el tubo de aspiración tiende a desplazar la motobomba hacia la entrada de agua.
4. Coloque la motobomba lo más cerca posible del líquido que haya que aspirar.
Cuanto menor sea la distancia vertical entre la motobomba y la superficie del líquido, más rápido será el encendido y mayor la cantidad de líquido bombeado.

4.2 Comprobación del buen estado general de la motobomba (tornillería, mangueras)

Antes de cada arranque y después de cada uso, inspeccione el conjunto del aparato para localizar cualquier avería o signo de deterioro.

1. Compruebe que el aparato esté limpio, en especial las zonas de admisión de aire (toma de aire del motor, aberturas de aireación, filtro de aire, etc.).
2. Revise todos los tubos y mangueras para asegurarse de su buen estado y de la ausencia de fugas.
La sustitución de los tubos o mangueras debe llevarla a cabo un especialista. Póngase en contacto con su agente más cercano.
3. Apriete todos los tornillos que tengan juego.
El apriete de las bujías de encendido debe llevarlo a cabo un especialista. Póngase en contacto con su agente más cercano.

4.3 Comprobar el nivel de aceite y proceder al llenado del depósito en caso necesario

1. Si se ha utilizado el aparato, déjelo enfriar durante al menos 30 minutos.
2. Retire el tapón indicador de nivel de aceite (A2-B1) desenroscándolo y limpie la varilla indicadora.
3. Introduzca el tapón indicador de nivel de aceite en la boca de llenado (B2) sin enroscarlo y sáquelo.
4. Compruebe visualmente el nivel, que deberá situarse entre el límite superior (B3) y el límite inferior de la varilla indicadora (B4).
Si el nivel de aceite es demasiado bajo: abra el tapón de llenado de aceite, rellene utilizando un embudo y un aceite que se ajuste a las especificaciones indicadas en este manual y vuelva a cerrar el tapón de llenado de aceite.
Si el nivel de aceite es demasiado alto: proceda a un vaciado parcial con ayuda de un recipiente adecuado.
5. Compruebe de nuevo el nivel y, si es correcto, vuelva a colocar el tapón-indicador del nivel de aceite enroscándolo por completo.
6. Elimine el exceso de aceite con un trapo limpio y compruebe que no haya fugas.



4.4 Comprobar el nivel de carburante y proceder al llenado del depósito en caso necesario

1. Efectúe el llenado con el aparato parado y el motor frío.
2. Desenrosque el tapón del depósito de carburante (A3).
No retire el filtro tamiz (A4) para llenar el depósito.
3. Compruebe visualmente el nivel de carburante.
4. Si fuese necesario, llene el depósito de carburante utilizando un embudo, con cuidado para no derramar el carburante.
No llene demasiado el depósito; no debe haber carburante en la boca de llenado.
5. Vuelva a enroscar cuidadosamente el tapón del depósito de carburante.
6. Elimine cualquier resto de carburante con un trapo limpio.

4.5 Montaje de las tuberías

1. Pase las bridas de fijación (E1) alrededor de las mangueras de aspiración y descarga.
2. Monte las conexiones para las mangueras (E2) en la aspiración (A5-E3) y en la descarga de la bomba (A6-E4) y fíjelas con ayuda de las bridas.
Compruebe siempre la estanqueidad de las conexiones (riesgo de problemas de aspiración del líquido).
3. Pase una brida de fijación alrededor del otro extremo de la manguera de aspiración.
4. Monte el filtro de aspiración (E5) en el extremo de la manguera de aspiración y fíjelo con la brida.
El uso sin el filtro de aspiración puede dañar gravemente la motobomba.

4.6 Arranque de la motobomba

1. Sumerja completamente el filtro (E5) en el líquido que desea aspirar: si hay riesgo de obstrucción, coloque el filtro sobre un lecho de piedra.
2. Desenrosque el tapón de llenado de la bomba (A7).
3. Llene el cuerpo de la bomba (A8-E6) con agua antes de volver a enroscar el tapón de llenado de la bomba.
Siempre debe haber líquido en la bomba para cebarla y lubricarla: la ausencia de agua en el cuerpo de la bomba antes de arrancarla puede dañarla de manera grave y definitiva.
4. Abra la llave de carburante (A9).
5. Si la temperatura exterior es baja o si la motobomba está fría, sitúe la palanca del estérter (A10) en la posición «».
6. Lleve la palanca de gases (A11) a 1/3 de la posición «MÍN.».
7. Ponga el contactor (A1) en «ON».
8. Tire una vez del asidero del estérter-rebobinador (A12) lentamente hasta notar resistencia y déjelo volver a su posición poco a poco.
A continuación, tire fuerte y rápidamente del estérter-rebobinador hasta que arranque el motor.
Si la motobomba no se ha puesto en marcha, repita la operación hasta que arranque.
Si la bomba no se pone en marcha, detenga la motobomba y compruebe el circuito de aspiración.
9. Espere a que la temperatura del motor empiece a elevarse y, si se ha utilizado el estérter, sitúelo lentamente en la posición «».

4.7 Uso de la motobomba

Durante el funcionamiento

1. Vigile la motobomba y asegúrese regularmente de que el conjunto del circuito de aspiración y de descarga no esté obstruido (por cuerpos extraños, vehículos mal estacionados, etc.).
2. Ajuste si fuera preciso la altura de elevación para garantizar un caudal suficiente.
3. Cierre con suavidad las válvulas que haya podido utilizar para evitar cualquier riesgo de efecto «golpe de ariete» que pueda dañar la motobomba.

4.8 Ajuste del caudal de la motobomba

El caudal de la motobomba depende de varios parámetros: la velocidad del motor, la altura de elevación de aspiración y de descarga, así como la calidad del líquido que se vaya a bombear influyen en el caudal de esta.

Para aumentar el caudal de la motobomba:

1. Coloque la palanca de gases (A11) en la posición «MÁX».
2. Aumente la altura de elevación.

Para reducir el caudal de la motobomba:

1. Coloque la palanca de gases (A11) en la posición «MÍN».
2. Disminuya la altura de elevación.

A = Altura de elevación (m) - B = Caudal (l/min)

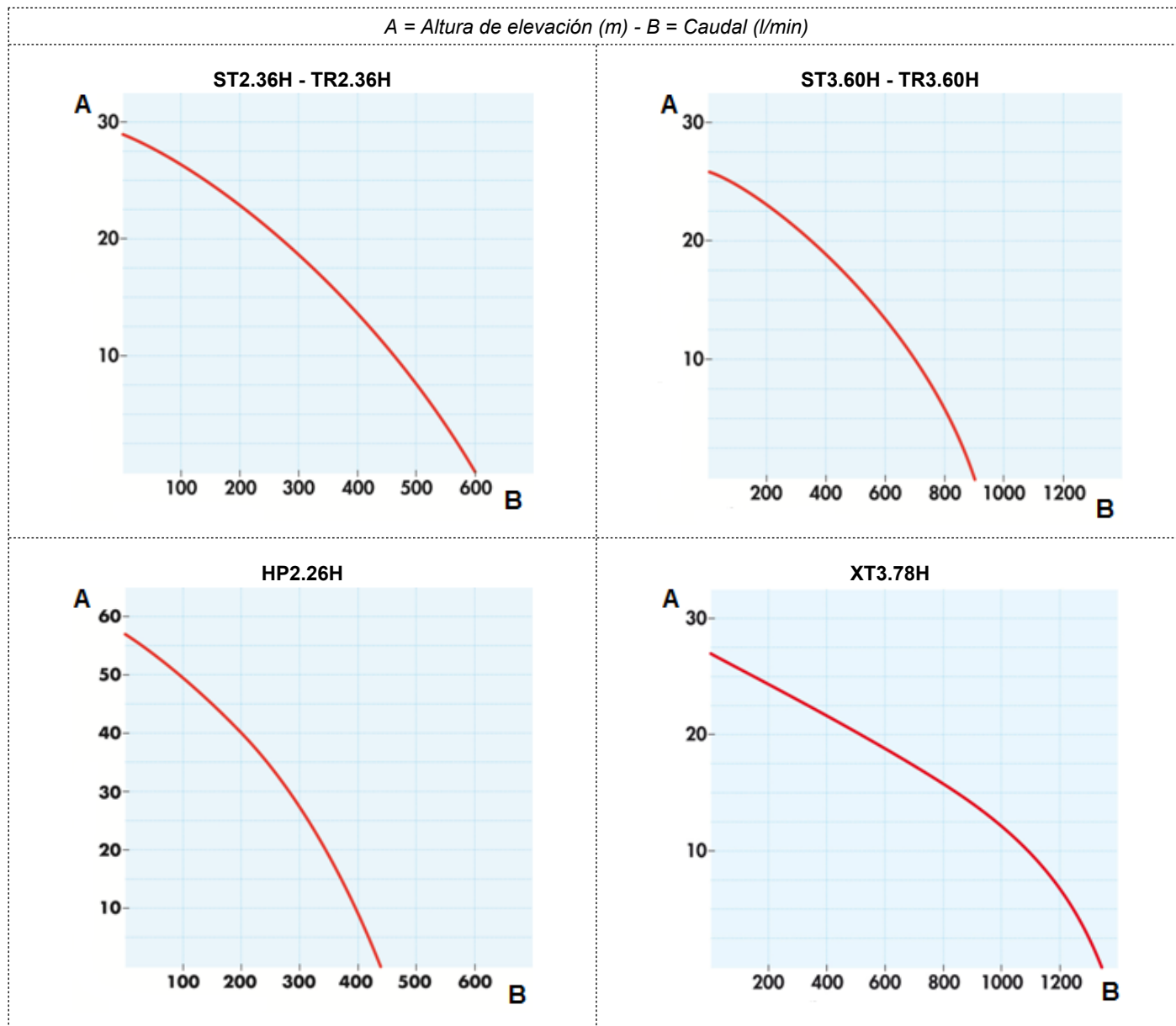

4.9 Parada de la motobomba

1. Lleve la palanca de gases (A11) a su posición inicial.
2. Coloque el contactor (A1) en «OFF».
La motobomba se para.
3. Cierre la llave de carburante (A9).
4. Desconecte los conductos de aspiración y de descarga y deje escurrir el líquido.
5. Deje que se enfríe la motobomba asegurándole una ventilación apropiada (riesgo de incendio o de quemaduras).
6. Vacíe la motobomba y aclárela si ha terminado de usarla por ese día.

4.10 Aclarado de la motobomba

Después de parar la motobomba y dejarla enfriar:

1. Sitúe el contactor (A1) en la posición de parada.
2. Vacíe las mangueras de aspiración y de descarga y deje escurrir el líquido.
3. Retire el tapón de vaciado de la bomba (A13) para vaciar el cuerpo de esta (A8-E6) y vuelva a colocarlo cuando haya terminado.
4. Retire el tapón de llenado de la bomba (A7) y llene el cuerpo de esta con agua limpia.
5. Tire varias veces del asidero del estarter-rebobinador (A12) lentamente hasta notar resistencia y déjela volver a su posición poco a poco.
6. Desenrosque el tapón de vaciado de la bomba y deje escurrir el líquido.
7. Vuelva a enroscar los tapones de llenado y de vaciado de la bomba.
8. Repita la operación si es necesario.
9. Limpie el filtro de aspiración (E5): retire los residuos si fuera preciso y aclare con agua limpia.

Capítulo 5. Mantenimiento de la motobomba

Por motivos de seguridad, el mantenimiento del grupo electrógeno debe efectuarse a conciencia y de manera regular por personas que tengan la experiencia necesaria con las herramientas adecuadas y de conformidad con las normas en vigor. Las operaciones de mantenimiento que deben realizarse se describen en la tabla de mantenimiento. La frecuencia se señala a título indicativo y para grupos electrógenos que funcionen con carburante y aceite según las especificaciones indicadas en este manual. Acorte los intervalos de mantenimiento en función de las condiciones de uso del grupo electrógeno y de las necesidades. La garantía no será aplicable en caso de no realizarse correctamente el mantenimiento del grupo electrógeno.

5.1 Recordatorio de la utilidad

Un mantenimiento regular realizado correctamente es una garantía de seguridad y de rendimiento. **El aceite, los elementos filtrantes y, en su caso, la bujía de encendido son consumibles cuyo buen estado condiciona el funcionamiento correcto del aparato. Sustitúyalos con regularidad y con la frecuencia que sea necesaria (la referencia de los kits de mantenimiento listos para su uso aparece indicada en la tabla de características técnicas en caso necesario).** Si no se respetan las recomendaciones de mantenimiento, la garantía perderá su vigencia. Si tiene dudas o debe realizar una operación especial, póngase en contacto con su agente más cercano, que podrá asesorarle y resolver sus problemas.

5.2 Tabla de periodicidades de mantenimiento

Operación que debe realizarse al darse la 1ª de estas circunstancias:		Tras: 1 ^{er} mes/20 primeras horas	Cada: 3 meses/50 horas	Cada: 6 meses/100 horas	Cada: 2 años/300 horas	
Aparato	Limpiar el aparato			X	Revisión general, realizada uno de nuestros agentes. Francia: 0.806.800.107 (precio de la llamada)	
	Sustituir la bujía de encendido			X		
Aceite	Cambiar	X		X		
Carburante	Limpiar el filtro-tamiz		X	X		
	Limpiar la cazoleta de sedimentos	X		X		
Filtro de aire	Limpiar el elemento de espuma		X	X		
	Sustituir el elemento de papel			X		
	Sustituir el elemento de espuma			X		
Referencias de las piezas que utilizar durante las operaciones de mantenimiento:				Kit de mantenimiento listo para usar		

5.3 Realización de las operaciones de mantenimiento

1. Pare el aparato y espere al menos 30 minutos a que se enfríe.
2. Retire la caperuza de la o las bujías de encendido y, en su caso, desconecte el borne «-» de la batería.
3. Realice el mantenimiento con arreglo a las indicaciones que se proporcionan en este manual y, para evitar cualquier riesgo de deterioro del aparato, utilice exclusivamente piezas originales o su equivalente.

5.3.1 Renueve el aceite

El aceite se debe reciclar o eliminar conforme a la normativa local en vigor. Para efectuar un vaciado más eficaz, se recomienda poner en marcha el aparato unos minutos antes del vaciado para fluidificar el aceite.

1. Coloque un recipiente adecuado bajo el tornillo de vaciado del aceite (A14-B5).
2. Retire el tapón-indicador del nivel de aceite y desatornille el tornillo de vaciado del aceite (A2-B1).
3. Una vez terminado el vaciado, vuelva a enroscar el tornillo de vaciado de aceite.
4. Llene el depósito con aceite que se ajuste a las especificaciones técnicas de este manual y compruebe el nivel.
5. Coloque y apriete el tapón-indicador del nivel de aceite.
6. Compruebe que no haya fugas de aceite tras el llenado y limpie con un trapo limpio cualquier residuo de aceite.

5.3.2 Limpiar el filtro-tamiz

1. Si hay: cierre la llave de paso de carburante.
2. Desenrosque el tapón del depósito (A3).
3. Retire el filtro-tamiz (A4) del interior del depósito.
4. Con una pistola de aire comprimido seco a baja presión, sople el filtro-tamiz desde el exterior hacia el interior.
5. Enjuáguelo con gasolina limpia y séquelo. Sustitúyalo si está dañado.
6. Vuelva a colocar el filtro-tamiz y a enroscar con cuidado el tapón del depósito de carburante.

5.3.3 Limpiar la cazoleta de sedimentos

1. Cierre la llave de carburante (A9).
2. Provisto de un recipiente adecuado y de un embudo, afloje el tornillo de vaciado del carburante (C1).
3. Una vez finalizado el vaciado, vuelva a apretar el tornillo de vaciado.
4. Retire la cazoleta de sedimentos (A15-C2) y su junta (C3).
5. Limpie la cazoleta de sedimentos con gasolina limpia y séquela por completo.
6. Compruebe que la junta se encuentra en buen estado y sustitúyala en caso necesario.
7. Vuelva a montar la junta y la cazoleta de sedimentos.
8. Abra la llave de carburante y compruebe que no hay fugas.
9. Seque cualquier resto de carburante con un trapo limpio y vuelva a cerrar la llave de carburante.

5.3.4 Limpie o sustituya el filtro de aire

ATENCIÓN	
	Riesgo de incendio o explosión: en el caso del elemento de espuma, utilice exclusivamente agua con jabón y aceite de motor limpio durante la operación.

Si los elementos filtrantes están demasiado sucios o están dañados (rotos, agujereados), sustitúyalos de forma imperativa por otros nuevos y, como mínimo, cada tres limpiezas.

1. Retire la tuerca (D1) y la tapa del filtro del aire (D2).
2. Quite la tuerca de mariposa (D3) y los elementos filtrantes (D4 y D5) para limpiarlos.
3. Limpie el elemento de espuma: lávelo con agua y jabón, enjuáguelo cuidadosamente y deje que se seque totalmente.
4. Sumerja el elemento de espuma en un poco de aceite de motor limpio y presiónelo suavemente para eliminar el exceso de aceite (sin retorcerlo).
El aparato desprenderá humo en el primer arranque si ha quedado demasiado aceite en la espuma.
5. Sustitución del elemento de papel.
6. Compruebe el buen estado de la junta de goma (D6) y sustitúyala en caso necesario.
7. Vuelva a montar los elementos filtrantes, la tuerca de mariposa, la tapa del filtro de aire y su tuerca.

5.3.5 Limpieza de la motobomba

Para que funcione correctamente, el aparato debe limpiarse con regularidad. Si el aparato está instalado en un local, compruebe siempre la limpieza y el buen estado de la instalación. Si el aparato se utiliza en exteriores (obras, zonas polvorientas, con barro o arboladas, atmósferas corrosivas, etc.), deberá limpiarse con mayor frecuencia.

Se prohíbe el uso de un chorro de agua o de una limpiadora de alta presión, ya que puede dañar gravemente el aparato.

1. Cepille suavemente las entradas y salidas de aire del motor y, en su caso, el parachispas.
2. Con una esponja, limpie la motobomba con agua y un detergente suave (por ejemplo, jabón para automóviles) y enjuague a continuación con agua limpia para eliminar los restos del producto de limpieza.
Las manchas y la suciedad persistentes se pueden eliminar con un disolvente adecuado (white spirit o equivalente) seguido de un secado con un trapo suave y absorbente.
3. Aclare el interior de la motobomba.
4. Compruebe el buen estado general de la motobomba (ausencia de fugas, apriete correcto de los tornillos, las conexiones y las mangueras, etc.)
5. Aplique un producto antióxido en las partes dañadas y sustituya las piezas defectuosas cuando sea necesario (utilice únicamente piezas originales y póngase en contacto con un agente en caso necesario).

Capítulo 6. Transporte y almacenamiento de la motobomba

6.1 Condiciones de transporte y de manipulación

La manipulación de un aparato debe realizarse sin movimientos bruscos ni sacudidas y tras haber tomado la precaución de preparar con antelación el lugar de almacenamiento o de uso. Antes de realizar la instalación fija en el remolque o en el interior de un vehículo, consulte a uno de nuestros agentes autorizados.

Antes de transportar el aparato, adopte todas las precauciones necesarias:

1. Asegúrese de que los itinerarios recorridos sean lisos y transitables. Si, de todas formas, deben recorrerse caminos accidentados, vacíe el carburante en un bidón antes de comenzar el trayecto.
2. Compruebe que los tornillos estén bien apretados, cierre la llave de carburante (si existe) y desconecte la batería de arranque (si existe).
3. El aparato debe transportarse en su posición normal de uso; nunca debe volcarse sobre un lado. Asegúrese de que el equipo no pueda caerse del vehículo durante su transporte, pero sin ejercer demasiada fuerza, ya que puede dañarse el equipo.

6.2 Condiciones de almacenamiento

1. Aclare la motobomba.

Vaciado del carburante y cambio de aceite

2. Arranque el aparato y déjelo funcionar hasta que se detenga por falta de carburante.
3. Sitúe el contactor en la posición de parada.
4. Limpie la cazoleta de sedimentos (A15-C2).
5. Cierre la llave de carburante (A9).
6. Renueve el aceite.

Engrase del cilindro y las válvulas

7. Retire la bujía de encendido (A16-F2) y vierta por su orificio la cantidad equivalente a una cucharilla de café de aceite de motor nuevo.
8. Coloque una bujía de encendido nueva.
9. Tire varias veces del asidero del estáter-rebobinador (A12) para repartir el aceite por el cilindro.

Protección del aparato

10. Limpie el aparato, séquelo y cúbralo con una funda protectora.
11. Guárdelo en su posición normal de uso en un lugar limpio, seco y bien ventilado.

Este procedimiento de almacenamiento o de hibernación se deberá llevar a cabo siempre que no se vaya a utilizar el aparato durante un periodo máximo de un año. En caso de un almacenamiento de duración superior, es recomendable acudir al agente más cercano o arrancar el aparato durante unas horas cada año realizando a continuación el procedimiento de almacenamiento.

Capítulo 7. Reparación de averías simples

7.1 Diagnóstico de averías menores

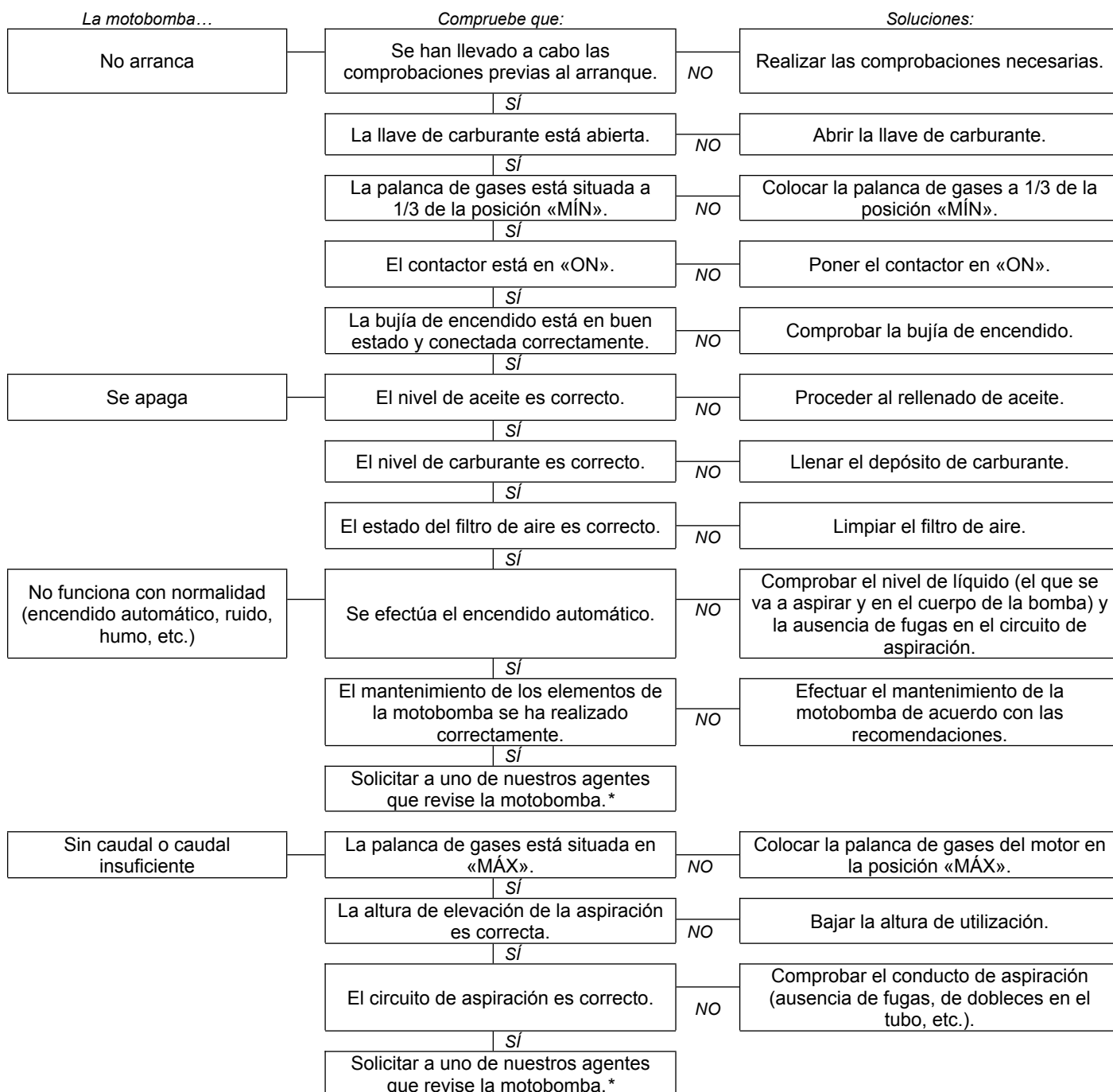

*Francia: 0.806.800.107 (precio de la llamada)

7.2 Sustituir la bujía de encendido

1. Quite la caperuza de la bujía de encendido (F1).
2. Con una bomba de aire seco, limpie el alojamiento de la bujía.
3. Con una llave para bujías, desenrosque la bujía de encendido (A16-F2) y deséchela.
4. Coloque una bujía de encendido nueva y enrósquela a mano para no dañar las roscas.
5. Con la llave para bujías, apriete la bujía de encendido media vuelta más para comprimir la arandela.

Capítulo 8. Especificaciones técnicas

8.1 Condiciones de uso

Las prestaciones indicadas de los aparatos se obtienen en las condiciones de referencia estipuladas por la norma ISO 8528-1 (2005): Presión barométrica total: 100 kPa - Temperatura ambiente del aire: 25 °C (298 K) - Humedad relativa: 30 %.

Las prestaciones de los aparatos se reducen en un 4 % aprox. por cada 10 °C de aumento de temperatura o un 1 % aprox. por cada 100 m de elevación de altura. Los aparatos solo pueden funcionar en modo estacionario.

8.2 Identificación de la motobomba

La placa de identificación de la motobomba (ejemplo a continuación) va pegada en el interior de una de las dos placas aislantes o en el chasis.

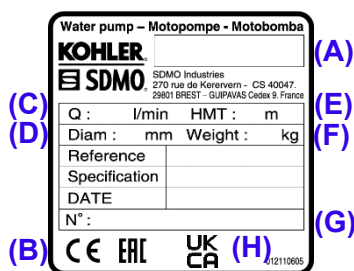

- (A) : Modelo
 (B) : Marcado CE/EAC
 (C) : Caudal máximo a una elevación nula
 (D) : Diámetros de aspiración y de descarga
 (E) : Altura de elevación máxima
 (F) : Masa de la motobomba
 (G) : Número de serie
 (H) : Marcado UKCA

Los números de serie se solicitarán en caso de reparación o de pedido de piezas de recambio. Para conservarlos, anote a continuación los números de serie de la motobomba y del motor.

Número de serie de la motobomba:	Marca del motor: (P. e. Kohler)	Número de serie del motor: (P. e. Kohler [SERIAL NO. 4001200908])
...../..... - -

8.3 Características

Modelo	ST 2.36 C5	ST 3.60 C5	TR 2.36 C5	TR 3.60 C5	XT 3.78 C5	
Tipo de motor	GX120_C5	GX160_C5	GX120_C5	GX160_C5	GX240_C5	
Kit de mantenimiento	330150405/ 330830005	330150405/ 330830005	330150405/ 330830005	330150405/ 330830005	330150448/ 330830005	
Carburante recomendado	Gasolina sin plomo	Gasolina sin plomo	Gasolina sin plomo	Gasolina sin plomo	Gasolina sin plomo	
Capacidad del depósito de carburante	2 L	3,1 L	2 L	3,1 L	5,3 L	
Aceite recomendado	10W30	10W30	10W30	10W30	10W30	
Capacidad del cárter de aceite	0,6 L	0,6 L	0,6 L	1,1 L	0,6 L	
Dispositivo de seguridad del aceite*	O	O	O	O	O	
Tipo de bujía	330830005	330830005	330830005	330830005	330830005	
Dimensiones L x An x Al	46,8 x 36,2 x 38 cm	50,5 x 41,4 x 44,8 cm	46,8 x 36,2 x 39,8 cm	50,5 x 39,8 x 46,5 cm	69 x 48,5 x 53,2 cm	
Peso (sin carburante)	23 kg	29kg	23 kg	29 kg	58kg	
Tipo de líquido	Agua limpia o poco sucia	Aguas sucias	Aguas sucias	Alta presión	Aguas muy sucias	
Granulometría del líquido aspirado	8 mm	8 mm	8 mm	8 mm	27 mm	
Altura de elevación máxima	29 m	26 m	29 m	26 m	27 m	
Altura de aspiración máxima	8 m	8 m	8 m	8 m	8 m	
Diámetro de aspiración	50 mm	76 mm	50 mm	76 mm	76 mm	
Diámetro de descarga	50 mm	76 mm	50 mm	76 mm	76 mm	
Caudal máximo	l/min	600 l/min	900 l/min	600 l/min	900 l/min	1340 l/min
	m³/h	36 m³/h	54 m³/h	36 m³/h	54 m³/h	80,4 m³/h

x: imposible

*Seguridad aceite: En caso de falta de aceite en el cárter del motor o en caso de baja presión de aceite, el dispositivo de seguridad del aceite detendrá automáticamente el motor para evitar que se produzcan daños. De ser así, compruebe el nivel de aceite del motor y agregue más en caso necesario antes de buscar otra causa de avería posible.

8.4 Calidad recomendada del carburante

El uso de un carburante que no cumpla las especificaciones siguientes expone a daños irreversibles no cubiertos por la garantía:

- Limpieza y calidad: asegúrese de que la gasolina utilizada no contiene agua, que está limpia y que es reciente (ni caducada ni contaminada).
- Octanaje: octanaje mínimo de 87 (R+M)/2 u octanaje mínimo de 90 (RON = Research Octane Number)
- Mezclas: se autoriza el uso de gasolina sin plomo que contenga hasta un 10 % de alcohol etílico (en Francia: SP95-E10). Se prohíbe el uso de gasolina sin plomo que contenga menos de un 90 % de gasolina, como la E15, la E20 o la E85. Las mezclas de éter metil terbutílico (MTBE) y de gasolina sin plomo están homologadas (hasta un máximo de 15 % de MTBE en volumen).

Asimismo, es muy aconsejable utilizar siempre el mismo tipo de carburante durante la vida útil del aparato. Si el aparato se usa con poca frecuencia (menos de 1 vez al mes), utilice carburante nuevo cada vez que use el aparato o añada un aditivo estabilizador al depósito de carburante.

8.5 Declaración de conformidad UE

SDMO Industries - 270 rue de Kerervern, 29490 GUIPAVAS/CS 40047, 29801 BREST CEDEX 9 – Francia, declara bajo su responsabilidad que las motobombas siguientes:

Descripción del material:	Marca:	Nombre comercial:	Tipo:	Números de serie:
Motobomba	KOHLER-SDMO	ST 2.36 C5	3499231002957	09-2019-00000000-000 > 52-2026-99999999-999
		ST 3.60 C5	3499231002964	
		TR 2.36 C5	3499231002971	
		TR 3.60 C5	3499231002988	
		XT 3.78 C5	3499231002995	

1. Cumplen los objetivos de seguridad establecidos en la Directiva de baja tensión **2014/35/UE** del 26 de febrero de 2014 mediante la aplicación de la norma armonizada EN ISO 8528-13: 2016
2. Cumplen satisfactoriamente las disposiciones de las Directivas:
 - máquinas **2006/42/CE** de 17 de mayo de 2006 mediante la aplicación de la norma armonizada EN ISO 8528-13: 2016
 - Compatibilidad electromagnética - **2014/30/UE** del 26 de febrero de 2014 mediante la aplicación de las normas armonizadas EN 60034-1: 2010 (COR 2010)/EN 61000-6-1: 2007/EN 61000-6-2: 2005 (COR 2005)/EN 61000-6-3: 2007 (AMD1 2011, AMD1/COR 12)/EN 55011: 2009 (AMD 1 2010)
 - Sobre la limitación del uso de ciertas sustancias peligrosas en los equipos eléctricos y electrónicos - **2011/65/UE** del 8 de junio de 2011 mediante la aplicación de la norma armonizada EN IEC 63000 : 2018
 - Sobre emisiones sonoras en el entorno debidas a las máquinas de uso al aire libre. **2000/14/CE** del 8 de mayo de 2000 por el procedimiento de adecuación del Anexo V:

Nombre comercial:	Tipo:	Nivel de potencia acústica medida:	Nivel de potencia acústica garantizada (LwA):	Potencia máxima del motor:	Altura de aspiración:
ST 2.36 C5	3499231002957	100 dB(A)	103 dB(A)	2900W	8 m
ST 3.60 C5	3499231002964	103 dB(A)	105 dB(A)	4000W	8 m
TR 2.36 C5	3499231002971	100 dB(A)	103 dB(A)	2900W	8 m
TR 3.60 C5	3499231002988	103,6 dB(A)	105 dB(A)	4000W	8 m
XT 3.78 C5	3499231002995	108 dB(A)	110 dB(A)	5300W	8 m

Nombre y dirección de la persona autorizada a elaborar y conservar el informe técnico:

L. ANDRIEUX, 270 rue de Kerervern, 29490 GUIPAVAS/CS 40047, 29801 BREST CEDEX 9 – Francia.
GUIPAVAS, 05/2021

L. ANDRIEUX
Presidente, SDMO Industries



GARANTÍA COMERCIAL

El aparato está cubierto por una garantía comercial otorgada por *SDMO Industries* y que debe ser aplicada por el distribuidor que le vendió el aparato, de conformidad con las disposiciones siguientes:

DURACIÓN

La duración de la garantía de su aparato es de 24 meses a partir de la fecha de compra.

CONDICIONES DE APLICACIÓN DE LA GARANTÍA

El período de garantía comienza a partir de la fecha de compra del aparato por el primer usuario. Esta garantía se transfiere con el aparato en caso de cesión por parte del primer usuario, ya sea a título gratuito u oneroso, por la duración restante de la garantía original, que no puede ser ampliada.

La garantía solo es aplicable previa presentación de una factura de compra legible, que debe incluir la fecha de compra, el tipo de aparato, el número de serie, el nombre, la dirección y el sello comercial del distribuidor. *SDMO Industries* se reserva el derecho de no aplicar la garantía en caso de que no se entregue ningún documento que justifique el lugar y la fecha de compra del aparato. Esta garantía otorga derecho a la reparación o cambio del aparato o de los componentes que *SDMO Industries* considere defectuosos tras el correspondiente examen en sus talleres; *SDMO Industries* se reserva el derecho de modificar los dispositivos del aparato para cumplir con sus obligaciones. El aparato o los componentes sustituidos en aplicación de la garantía pasarán a ser propiedad de *SDMO Industries*.

LIMITACIÓN DE LA GARANTÍA

La garantía es aplicable a los aparatos instalados, utilizados y sometidos a mantenimiento de acuerdo con la documentación entregada por *SDMO Industries* y siempre y cuando el mal funcionamiento del aparato sea consecuencia de un fallo de diseño, de fabricación o de materiales. *SDMO Industries* no garantiza que las prestaciones del aparato permanezcan inalteradas, ni su funcionamiento o su fiabilidad si se utiliza con fines distintos a los especificados. *SDMO Industries* no será, en ningún caso, responsable de los daños inmateriales producidos como consecuencia directa o indirecta de los daños materiales, como por ejemplo pero sin limitarse a: pérdidas de beneficios, costes o gastos cualesquiera resultantes de la no disponibilidad del aparato, etc. La garantía se limita al coste de la reparación o la sustitución del aparato o cualquiera de sus componentes, con excepción de los consumibles. La garantía cubre de este modo el coste de la mano de obra y las piezas, exceptuando los gastos de desplazamiento. Los gastos de transporte del aparato o de cualquiera de sus componentes hasta los talleres de *SDMO INDUSTRIES* o cualquiera de los agentes autorizados correrán a cargo del cliente; los gastos de transporte de «retorno» correrán a cargo de *SDMO Industries*. Sin embargo, en el caso de que la garantía no sea de aplicación, los gastos de transporte serán sufragados en su totalidad por el cliente.

CASOS EXCLUIDOS DE LA GARANTÍA

La garantía no cubre los siguientes casos: daños asociados al transporte del aparato; instalación defectuosa o disconforme con las recomendaciones de *SDMO Industries* o con o las normas técnicas y de seguridad; uso de productos, componentes, piezas de recambio, combustibles o lubricantes que no se ajusten a las recomendaciones; uso indebido o anómalo del aparato; alteración o modificación del aparato o de alguno de sus componentes sin la autorización de *SDMO Industries*; desgaste normal del aparato o de alguno de sus componentes; deterioro procedente de una negligencia, de un déficit de vigilancia, de mantenimiento o de limpieza del aparato; caso de fuerza mayor, casos fortuitos o causas externas (catástrofe natural, incendio, choque, inundación, rayo, etc.); uso del aparato con carga insuficiente; malas condiciones de almacenamiento del aparato. Los siguientes componentes están también excluidos de la garantía: los sistemas de arranque (baterías, motores de arranque, estárteres), los filtros, las correas, los fusibles, los interruptores, las lámparas, los conmutadores y todos los elementos consumibles y piezas de desgaste.

TÉRMINOS DE APLICACIÓN

La garantía debe ser aplicada por el distribuidor que le ha vendido el aparato. *SDMO Industries* le invita a ponerse en contacto con el distribuidor (tenga a mano la factura) o, en su caso, con el Servicio de Atención al Cliente de *SDMO Industries*. Está a su disposición para responder a cualquier pregunta que tenga acerca de los términos de aplicación de la garantía; los datos de contacto son los siguientes: *SDMO Industries*, 270 rue de Kerervern - Kergaradec III - CS 40047 29801 BREST CEDEX 9 – Francia – Tel.: Francia 0.806.800.107 (precio de la llamada) – Fax: +33298416307.

GARANTÍAS LEGALES

Información para el consumidor, que se define como toda persona física que actúa con fines que no entran en el marco de su actividad comercial, industrial, artesanal o liberal.

SDMO Industries responderá ante cualquier defecto de conformidad del aparato según las condiciones del artículo L. 211-4 y siguientes del Código del Consumo francés y de los defectos ocultos del bien vendido de acuerdo con las condiciones previstas en los artículos 1641 y siguientes del Código Civil francés. En virtud de la garantía de conformidad:

- dispone de un plazo de 2 años desde la entrega del aparato para hacer valer la garantía legal de conformidad;
- puede elegir entre la reparación o la sustitución del aparato, con arreglo a las condiciones establecidas por el artículo L. 211-9 del Código del Consumo francés;
- no necesita aportar pruebas de la existencia del defecto de conformidad del aparato durante los 6 meses siguientes a la entrega del bien. Dicho plazo se extiende a 24 meses desde el 18 de marzo de 2016, salvo en el caso de los bienes de ocasión.

La garantía legal de conformidad es aplicable independientemente de la garantía comercial ofrecida por *SDMO Industries*. También puede optar por aplicar la garantía contra los defectos ocultos del aparato con arreglo a las condiciones previstas en el artículo 1641 del Código Civil francés. En caso de defecto oculto del aparato, de cuya existencia deberá aportar pruebas, puede elegir entre la resolución de la venta o una reducción del precio de venta de conformidad con el artículo 1644 del Código Civil francés.

Artículos del Código del Consumo francés

Artículo L. 211-4

El vendedor está obligado a entregar un bien conforme al contrato y a responder por los defectos de conformidad existentes en el momento de la entrega. Responde también por los defectos de conformidad resultantes del embalaje, las instrucciones de montaje o la instalación si esta se le ha encargado por contrato o si ha sido realizada bajo su responsabilidad.

Artículo L. 211-5

Para ser conforme con el contrato, el bien debe:

1.º Ser adecuado para el uso habitualmente esperado de un bien parecido y, en su caso:

- corresponderse con la descripción dada por el vendedor y poseer las cualidades que este ha presentado al comprador en forma de muestra o de modelo;
- presentar las cualidades que un comprador puede legítimamente esperar vistas las declaraciones públicas realizadas por el vendedor, el fabricante o su representante, especialmente en la publicidad o el etiquetado.

2º Presentar las características definidas de común acuerdo entre las partes o ser adecuado para cualquier utilización especial buscada por el comprador, puesta en conocimiento del vendedor y que este haya aceptado.

Artículo L. 211-12

La acción resultante del defecto de conformidad prescribe a los dos años, a contar desde la entrega del bien.

Artículo L. 211-16

Cuando el comprador solicite al vendedor una reparación cubierta por la garantía durante el período de garantía comercial concedida al adquirir o reparar un bien mueble, cualquier período de inmovilización de siete o más días se añadirá a la duración de la garantía que reste por cubrir. Dicho período correrá desde la solicitud de intervención por parte del comprador o desde que este ponga a disposición el bien en cuestión para su reparación, en caso de que esto último suceda con posterioridad a la solicitud de intervención.

Artículos del Código Civil francés

Artículo 1641

El vendedor será responsable con arreglo a la garantía por los defectos ocultos del bien vendido que lo hagan inadecuado para el uso al que está destinado o que disminuyan tanto dicho uso que el comprador no lo habría adquirido, o lo habría hecho por un precio menor, si los hubiera conocido.

Artículo 1648, párrafo primero

La acción resultante de los defectos redhibitorios debe ser intentada por el adquirente en un plazo de dos años a contar desde el descubrimiento del defecto.

INHALT

Lektion 1. Vorwort
 Lektion 2. Anweisungen und Regeln zur Sicherheit (Personenschutz)
 Lektion 3. Entgegennahme der Motorpumpe
 Lektion 4. Einsatz der Motorpumpe

Lektion 5. Wartung der Motorpumpe
 Lektion 6. Transport und Lagerung der Motorpumpe
 Lektion 7. Behandlung kleinerer Störungen
 Lektion 8. Technische Daten
 Lektion 9. Garantiebedingungen

Lektion 1. Vorwort

ACHTUNG	Sachschäden
	Lesen Sie vor jeder Verwendung dieses Handbuch und die beiliegenden Sicherheitsanweisungen sorgfältig durch. Heben Sie sie auf, so lange Sie das Gerät haben, und beachten Sie sorgfältigst die darin angegebenen Sicherheitsanweisungen und Hinweise bezüglich der Verwendung und der Wartung.

Die Informationen dieses Handbuchs beruhen auf den technischen Gegebenheiten, die zum Zeitpunkt des Drucks vorlagen (Für die in diesem Handbuch abgebildeten Photos übernehmen wir keine Gewähr). Im Sinne einer kontinuierlichen Qualitätsverbesserung unserer Erzeugnisse können sich diese Gegebenheiten jederzeit ändern. Auf einfache Anfrage über unsere Homepage liefern wir unsere Originalanleitungen in Französisch.

In diesem Handbuch wird mittels der beiden folgenden Symbole auf eine Gefahr hingewiesen:

	GEFAHR
[entsprechende(s) Piktogramm(e)]	GEFAHR FÜR DIE GESUNDHEIT DER AUSGESETZTEN PERSONEN LEBENSGEFAHR (unter bestimmten Umständen) Weist auf eine drohende Gefahr hin, die zu schweren bis tödlichen Verletzungen führen kann. Die Nichteinhaltung dieses Hinweises kann zu schwerwiegenden Konsequenzen für Gesundheit und Leben der betroffenen Personen führen.

ACHTUNG	Sachschäden
	[Gefährliche Ausrüstung] Hinweis auf eine Gefahrensituation. Die Nicht-Beachtung dieses Hinweises kann leichte Verletzungen bei den betroffenen Personen oder Sachschäden nach sich ziehen.

Lektion 2. Anweisungen und Regeln zur Sicherheit (Personenschutz)

Die Vorschriften und Sicherheitsanweisungen sind aufmerksam durchzulesen und strikt einzuhalten, damit keine Personen einer Gefahr für Leib und Leben ausgesetzt werden. Sollten Sie beim Verständnis dieser Anweisungen Schwierigkeiten haben, wenden Sie sich bitte an den nächsten Vertragshändler.

2.1 Bedeutung der auf der Motorpumpe angebrachten Piktogramme

GEFAHR	GEFAHR: Stromschlaggefahr	ERDE	GEFAHR: Verbrennungsgefahr	Vor dem Anlassen den Ölstand kontrollieren.
				<p>GEFAHR:</p> <ol style="list-style-type: none"> 1 - Die mit dem Gerät gelieferten technischen Unterlagen beachten. 2 - Emission giftiger Abgase. Nicht in einem geschlossenen oder schlecht belüfteten Raum betreiben. 3 - Vor dem Nachfüllen von Kraftstoff Gerät abstellen.

2.2 Allgemeine Anweisungen



Lassen Sie niemals andere Personen das Gerät bedienen, ohne ihnen vorher die notwendigen Anweisungen gegeben zu haben. Halten Sie Kinder vom Gerät fern, auch wenn dieses abgeschaltet ist, und vermeiden Sie es, das Gerät in Anwesenheit von Tieren laufen zu lassen (Angst, Aufregung usw.). Halten Sie sich in allen Fällen an die geltenden regionalen Vorschriften bezüglich der Verwendung dieser Geräte. Abgase, Kraftstoff und Öl sowie Kühlfüssigkeit (wenn verwendet) sind Gefahrstoffe, ergreifen Sie deshalb alle notwendigen Schutzmaßnahmen.

2.3 Umweltschutzvorschriften

Lassen Sie das Motoröl in ein hierfür geeignetes Gefäß laufen: Niemals Motoröl auf den Boden laufen lassen oder darauf ausschütten. Sorgen Sie, wenn es möglich ist, dafür, dass Schallreflexionen an Wänden oder anderen Konstruktionen vermieden werden (Erhöhung des Geräuschpegels).



Wenn der Auspuff-Schalldämpfer Ihres Gerätes nicht mit einem Funkenfänger ausgestattet ist und das Gerät in einem Bereich mit Baum- oder Buschbewuchs oder auf einer Wiese eingesetzt werden soll, sollten Sie einen genügend großen Bereich roden und aufmerksam darauf achten, dass keine Funken zu einem Brand führen. Wird das Gerät nicht mehr verwendet (Lebensdauer beendet), ist dieses ordnungsgemäß zu entsorgen.

2.4 Durch Abgase verursachte Risiken

 GEFAHR	VERGIFTUNGSGEFAHR LEBENSGEFAHR
	Das in den Abgasen enthaltene Kohlenmonoxid kann tödlich sein, wenn die Konzentration in der eingeatmeten Atmosphäre zu hoch ist. Lassen Sie das Gerät immer nur an einem gut belüfteten Ort laufen, an dem sich die Abgase nicht anstauen können.

Aus Sicherheitsgründen und für einen störungsfreien Betrieb des Gerätes ist eine gute Belüftung unerlässlich (Gefahr von Vergiftung, Motorüberhitzung und Unfällen oder Beschädigungen von Ausrüstung und Gütern in der unmittelbaren Umgebung). Ist ein Einsatz innerhalb eines Gebäudes notwendig, sind die Abgase unbedingt ins Freie abzuführen und es ist für eine geeignete Belüftung zu sorgen, so dass anwesende Personen oder Tiere nicht gefährdet werden.

2.5 Brandgefahr



 GEFAHR	BRANDGEFAHR LEBENSGEFAHR
	Lassen Sie das Gerät niemals in der Umgebung von explosionsgefährlichen Stoffen laufen (Funkengefahr). Entfernen Sie alle entflammaren oder explosionsgefährlichen Stoffe (Benzin, Öl, Lappen, usw.) aus der Umgebung des laufenden Gerätes. Decken Sie das Gerät niemals während seines Betriebs oder unmittelbar danach mit etwas ab, gleich um was es sich handelt: Warten Sie immer, bis der Motor abgekühlt ist (mindestens 30 Minuten).

2.6 Verbrennungsgefahr

ACHTUNG	
	Warten Sie vor jeder Arbeit, bis das Gerät abgekühlt ist (mindestens 30 Minuten).

Während und unmittelbar nach dem Betrieb können heißes Motoröl, der Motor und der Auspuff-Schalldämpfer bei Berührung Verbrennungen verursachen.

2.7 Gefahr des Hörverlustes

 GEFAHR	
	GEFAHR DES HÖRVERLUSTES Tragen Sie während des Betriebs des Gerätes immer entsprechend geeigneten Gehörschutz.

2.8 Gefahren bei Transport, Betrieb und Wartung



Alle Arbeiten dürfen aus Sicherheitsgründen nur von Personal mit den erforderlichen Kenntnissen und der geeigneten Ausrüstung durchgeführt werden. Die Wartung ist regelmäßig und gewissenhaft und nur unter Verwendung von Originalteilen durchzuführen. Das Tragen der persönlichen Schutzausrüstung ist vorgeschrieben.



Vorsichtsmaßnahmen bezüglich des Umgangs mit Erdölprodukten (Kraftstoff, Öl, Kühlflüssigkeit):

 GEFAHR	Die bei den Geräten verwendeten Flüssigkeiten sind Gefahrstoffe. Beachten Sie die örtlich geltenden Vorschriften zum Umgang mit Schmier- und Kraftstoffen.
	VERGIFTUNGSGEFAHR Sie dürfen nicht eingeatmet oder geschluckt werden und jeglicher längerer oder wiederholter Hautkontakt ist zu vermeiden. Es ist die persönliche Schutzausrüstung zu tragen (Handschuhe, Sicherheitsschuhe, Schutzbrille, geeignete Arbeitsbekleidung). Wenn die Erdölprodukte mehrere Stunden lang einer erhöhten Temperatur ausgesetzt sind (Kanister oder Stromerzeuger in einem in der Sonne geparkten Fahrzeug z. B.), können schädliche Dämpfe austreten, die zu Vergiftungen oder Übelkeit führen können. BRAND- ODER EXPLOSIONSGEFAHR Das Auffüllen der Flüssigkeiten des Geräts hat bei abgeschaltetem und abgekühltem Motor zu erfolgen. Es ist verboten, während des Auffüllens der Flüssigkeiten mit Feuer umzugehen oder Funken zu erzeugen, noch zu rauchen oder zu telefonieren. Nach dem Auffüllen ist der Verschluss wieder ordnungsgemäß anzubringen. Wischen Sie jegliche Flüssigkeitsreste mit einem sauberen Tuch ab und stellen Sie sicher, dass die Dämpfe verdunstet sind, bevor Sie das Gerät starten.

Vorsichtsmaßnahmen bezüglich des Umgangs mit Batterien (falls vorhanden):

 GEFAHR	VERGIFTUNGS- ODER EXPLOSIONSGEFAHR
	Befolgen Sie die Anweisungen des Batterieherstellers. Arbeiten Sie nur mit isolierten Werkzeugen. Halten Sie Flammen und Feuer von dem Gerät fern. Beim Laden ist für eine ausreichende Belüftung zu sorgen.

3.1 Verzeichnis der Abbildungen

Die Abbildungen im Einband zeigen die verschiedenen Bauteile des Gerätes. Die in dem Handbuch beschriebenen Anweisungen nehmen durch die Verwendung von Buchstaben und Nummern Bezug auf deren Kennzeichnung: „A1“ verweist zum Beispiel auf die Nummer 1 in Abbildung A.

Kontaktschalter	A1	Griff der Anlasser-Seilzugrolle	A12	Dichtung	C3
Verschlussstopfen der Öleinfüllöffnung mit Ölpeilstab	A2-B1	Ablassschraube Pumpe	A13	Mutter für Luftfilterdeckel	D1
Tankverschluss	A3	Ölablassschraube	A14-B5	Luftfilterdeckel	D2
Kraftstoffsiebfilter	A4	Absetzbehälter	A15-C2	Flügelmutter	D3
Saugseite	A5-E3	Zündkerze	A16-F2	Schaumstoffelement	D4
Druckseite	A6-E4	Auspuff-Schalldämpfer	A17	Papiereinsatz	D5
Einfüllverschluss Pumpe	A7	Luftfilter	A18	Gummidichtung	D6
Pumpenkörper	A8-E6	Einfüllstutzen	B2	Schlauch-Befestigungsschellen	E1
Kraftstoffhahn	A9	Maximaler Füllstand am Ölpeilstab	B3	Schlauchkupplungen	E2
Choke	A10	Minimaler Füllstand am Ölpeilstab	B4	Filtersieb	E5
Gashebel MAX-MINI	A11	Kraftstoff-Ablassschraube	C1	Zündkerzenstecker	F1

3.2 Erstinbetriebnahme

Beim Empfang und der Inbetriebnahme des Gerätes:

1. Ausrüstung auf ordnungsgemäßen Zustand und auf Vollständigkeit in Bezug auf die Bestellung kontrollieren.
2. Ist das Gerät mit einer Transportvorrichtung versehen, so ist diese zu entfernen.
*Die Transportsicherung ist eine unter dem Motor in der Nähe der Masseklemme angebrachte Metallplatte. Sie ist für den Transport gedacht, beeinträchtigt jedoch den optimalen Betrieb des Gerätes (Geräusche, Vibrationen).
 Zum Entfernen: das Gerät leicht anheben und auf Unterlegklötze stellen und dann die Mutter (1) und die Sicherung (2) entfernen.*

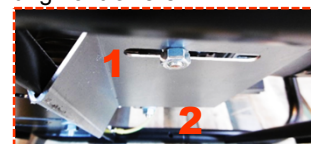

3. Überprüfen Sie den Motorölstand und den Kraftstoffvorrat und füllen Sie bei Bedarf nach.
4. Schließen Sie falls erforderlich die Batterie an, wobei Sie mit dem Pluspol beginnen.
Achten Sie auf die richtige Polarität beim Anschließen der Batterie: Eine Vertauschung kann zu schweren Beschädigungen an der elektrischen Anlage führen.

Einige Geräte müssen eine bestimmten Zeit eingefahren werden; wenden Sie sich für weitere Informationen an den nächsten Vertragshändler.

Lektion 4. Einsatz der Motorpumpe

Vor jeder Verwendung des Gerätes:

1. Kontrollieren Sie, ob das Gerät ordnungsgemäß installiert und startbereit ist.
2. Stellen Sie sicher, dass Sie alle Vorgehensweisen bezüglich der Bedienung verstanden haben.
Für eine Notabschaltung des Gerätes: Stellen Sie den Zündungsschalter auf "OFF" bzw. "O" et, und schließen Sie den (die) eventuell vorhandenen Kraftstoffhahn (Kraftstoffhähne).

4.1 Bestimmung des Aufstellungsorts für den Betrieb

1. Suchen Sie sich einen sauberen, gut belüfteten und geschützten Ort aus, an dem weder andere Personen noch Fahrzeuge behindert werden, und sehen Sie die Versorgung mit Öl und Kraftstoff in der Nähe des Betriebsortes der Motorpumpe vor, wobei Sie natürlich auf ausreichenden Sicherheitsabstand achten müssen.
2. Stellen Sie die Motorpumpe auf einer ebenen, horizontalen und ausreichend befestigten Fläche ab, auf der das Aggregat nicht einsinkt (das Gerät sollte in beiden Richtungen nicht mit mehr als 10° Neigung abgestellt werden).
3. Stellen Sie sicher, dass die Motorpumpe stabil steht und beim Betrieb nicht wegrutschen kann.
Denken Sie daran, dass der Ansaugschlauch bei laufender Pumpe dazu tendiert, diese zur Wasserquelle zu ziehen.
4. Stellen Sie die Motorpumpe möglichst nahe an der anzusaugenden Flüssigkeit ab.
Je geringer der vertikale Abstand zwischen Motorpumpe und der Oberfläche der anzusaugenden Flüssigkeit ist, um so schneller und um so mehr Flüssigkeit wird angesaugt.

4.2 Überprüfung der Motorpumpe auf deren ordnungsgemäßen Zustand (Schraubverbindungen, Schläuche)

Überprüfen Sie alle Teile des Gerätes sowohl vor jeder Inbetriebnahme als auch nach jeder Verwendung, damit es nicht zu Störungen oder Beschädigungen kommt.

1. Kontrollieren Sie das Gerät auf Sauberkeit, insbesondere die Luftansaugbereiche (Luftansaugung des Motors, Belüftungsöffnungen, Luftfilter...).
2. Kontrollieren Sie alle Leitungen und Schläuche des Gerätes, um sich von deren ordnungsgemäßen Zustand und Dichtheit zu überzeugen.
Der Austausch von Leitungen und Schläuchen muss von einem Fachmann durchgeführt werden; wenden Sie sich hierzu an den nächsten Vertragshändler.
3. Ziehen Sie alle Schrauben, die sich gelöst haben, nach.
Das Nachziehen der Zylinderkopfschrauben muss von einem Fachmann durchgeführt werden; wenden Sie sich hierzu an den nächsten Vertragshändler.

4.3 Kontrolle und Auffüllen des Ölstands

1. Wurde das Gerät verwendet, so lassen Sie es mindestens 30 Minuten lang abkühlen.
2. Schrauben Sie den Verschluss der Öleinfüllöffnung mit Peilstab (A2-B1) auf und ziehen Sie ihn heraus. Wischen Sie den Peilstab ab.
3. Stecken Sie den Peilstab in den Einfüllstutzen (B2) ein, ohne den Verschluss anzuziehen, und ziehen Sie ihn dann wieder heraus.
4. Prüfen Sie den Ölstand: Er muss zwischen der oberen (B3) und der unteren (B4) Markierung des Peilstabs liegen.
Ist der Ölstand zu niedrig: Öffnen Sie den Verschluss der Öleinfüllöffnung, füllen Sie Öl der in diesem Handbuch angegebenen Spezifikation mithilfe eines Trichters auf und schrauben Sie den Verschluss der Öleinfüllöffnung wieder zu.
Ist der Ölstand zu hoch: Stellen Sie einen geeigneten Auffangbehälter unter und lassen Sie einen Teil des Öls ab.
5. Überprüfen Sie den Ölstand erneut, bevor Sie den Verschluss der Öleinfüllöffnung wieder ganz zuschrauben.
6. Wischen Sie daneben gelaufenes Öl mit einem sauberen Lappen ab und stellen Sie sicher, dass keine Undichtigkeiten vorliegen.

4.4 Kontrolle und Auffüllen des Kraftstoffstands

1. Das Betanken hat bei abgeschaltetem und abgekühltem Motor zu erfolgen.
2. Nehmen Sie den Verschluss des Kraftstofftanks ab (A3).
Zum Tanken nicht das Filtersieb (A4) entfernen.
3. Überprüfen Sie den Kraftstoffstand.
4. Befüllen Sie den Kraftstofftank bei Bedarf mit Hilfe eines Trichters; achten Sie dabei darauf, dass kein Kraftstoff verschüttet wird.
Nicht zu viel Kraftstoff einfüllen (es darf kein Kraftstoff im Einfüllstutzen stehen).
5. Drehen Sie den Verschluss des Kraftstofftanks wieder gut fest.
6. Jegliche Spuren von Kraftstoff sind mit einem sauberen Lappen abzuwischen.

4.5 Anbringen der Leitungen

1. Die Befestigungsschellen (E1) über den Ansaug- und den Förderschlauch schieben.
2. Die Schlauchanschlüsse (E2) auf den Ansaugstutzen (A5-E3) und den Auslassstutzen (A6-E4) der Pumpe schieben und diese dann mit Hilfe der Schellen befestigen.
Überprüfen Sie immer, ob die Kupplungen dicht sind (Gefahr schlechter Ansaugung der Flüssigkeit).
3. Eine Schlauchschelle auf das andere Ende des Saugschlauchs schieben.
4. Den Saugkorb (E5) auf das freie Ende des Saugschlauchs stecken und die Schlauchschelle festziehen.
Ein Betrieb ohne Saugkorb kann zu ernsthaften Beschädigungen der Motorpumpe führen.

4.6 Starten der Motorpumpe

1. Tauchen Sie den Saugkorb (E5) vollständig in dem anzusaugenden Medium ein: Besteht die Gefahr einer Verstopfung, so legen Sie den Saugkorb auf eine Steinunterlage.
2. Nehmen Sie den Verschluss der Einfüllöffnung (A7) der Pumpe ab.
3. Füllen Sie das Pumpengehäuse (A8-E6) mit Wasser und drehen Sie den Verschluss der Einfüllöffnung wieder fest an.
Dieses Befüllen mit Flüssigkeit ist zum Beginnen des Ansaugens und zur Schmierung der Pumpe erforderlich: Ein Starten ohne Wasser in dem Pumpengehäuse kann die Motorpumpe schwerwiegend und dauerhaft beschädigen.
4. Öffnen Sie den Kraftstoffhahn (A9).
5. Ziehen Sie bei niedrigen Außentemperaturen und kalter Motorpumpe den Chokezug (A10) in Stellung "I".
6. Schieben Sie den Gashebel (A11) um 1/3 aus der Stellung "MINI".
7. Stellen Sie den Zündungsschalter (A1) auf "ON".
8. Ziehen Sie den Griff des Anlasserzugs (A12) ein Mal langsam heraus, bis Sie einen gewissen Widerstand spüren; lassen Sie ihn nun wieder langsam zurückfedern.
Dann den Anlasserzug schnell und energisch herausziehen, bis der Motor anspringt.
Startet die Motorpumpe nicht, so wiederholen Sie den Vorgang, bis sie anläuft.
Fördert die Pumpe nicht, so stellen Sie sie ab und überprüfen Sie den Saugkreis.
9. Warten Sie, bis die Motortemperatur steigt, und schieben Sie den Chokezug, falls er gezogen wurde, langsam wieder in Position "I".

4.7 Betrieb der Motorpumpe

Während des Betriebes:

1. Überwachen Sie die Motorpumpe und stellen Sie regelmäßig sicher, dass das gesamte Ansaug- und Fördersystem nicht verstopft ist (Fremdkörper, schlechte Aufstellung usw.).
2. Korrigieren Sie nötigenfalls die Ansaughöhe, um eine ausreichende Fördermenge zu gewährleisten.
3. Schließen Sie eventuell verwendete Ventile nicht zu ruckartig, um Auswirkungen von Druckstößen zu vermeiden, die die Motorpumpe beschädigen könnten.

4.8 Einstellen der Fördermenge der Motorpumpe

Die Fördermenge der Motorpumpe hängt von mehreren Parametern ab: Motordrehzahl, Ansaug- und der Förderhöhe sowie die Eigenschaft des zu fördernden Mediums beeinflussen die Fördermenge der Pumpe.

Zum Erhöhen der Fördermenge der Motorpumpe:

1. Gashebel (A11) auf Position "MAX" stellen.
2. Förderhöhe erhöhen.

Zum Verringern der Fördermenge der Motorpumpe:

1. Gashebel (A11) auf Position "MIN" stellen.
2. Förderhöhe verringern.

$A = \text{Förderhöhe (m)}$ - $B = \text{Fördermenge (L/min)}$

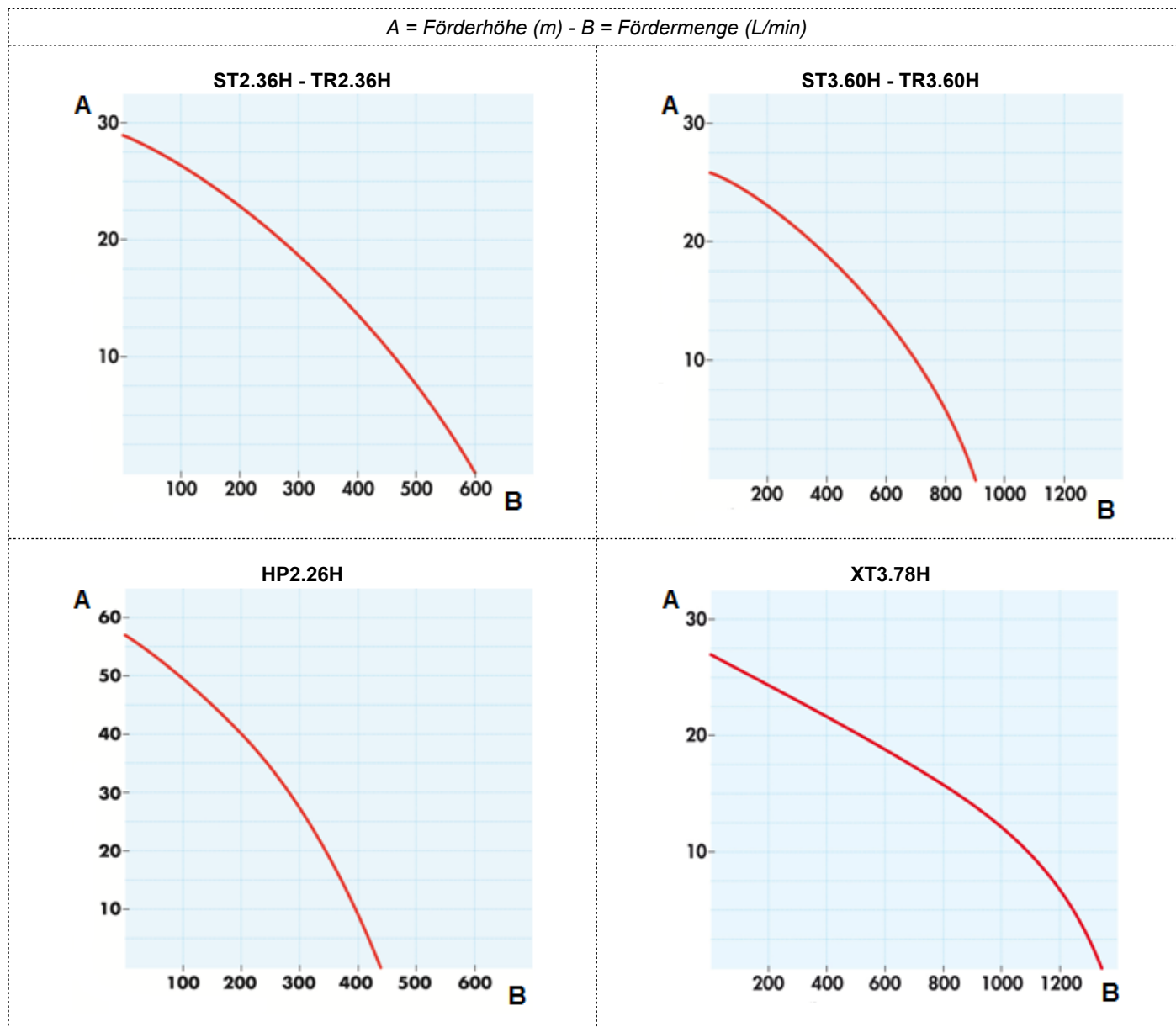

4.9 Abstellen der Motorpumpe

1. Schieben Sie den Gashebel (A11) in seine Ausgangsposition zurück.
2. Stellen Sie den Zündungsschalter (A1) auf "OFF".
Die Motorpumpe schaltet ab.
3. Schließen Sie den Kraftstoffhahn(A9)
4. Nehmen Sie den Ansaug- und Förderschlauch ab und lassen Sie die Flüssigkeit ablaufen.
5. Lassen Sie die Motorpumpe bei ausreichender Belüftung abkühlen (Brand- oder Verbrennungsgefahr).
6. Entleeren Sie die Motorpumpe und spülen Sie sie dann aus, wenn sie an diesem Tag nicht mehr verwendet wird.

4.10 Spülen der Motorpumpe

Wenn die Motorpumpe abgeschaltet und abgekühlt ist:

1. Stellen Sie den Zündungsschalter (A1) auf Aus.
2. Entleeren Sie den Saug- und den Förderschlauch, indem sie die Flüssigkeit ablaufen lassen.
3. Nehmen Sie den Ablauf-Verschluss (A13) der Pumpe ab, damit das Pumpengehäuse (A8-E6) leer läuft und bringen Sie den Verschluss anschließend wieder an.
4. Nehmen Sie den Verschluss der Pumpeneinfüllöffnung (A7) ab und befüllen Sie das Gehäuse mit sauberem Wasser.
5. Ziehen Sie den Griff des Anlasserzugs (A12) mehrmals langsam heraus, bis Sie einen gewissen Widerstand spüren; lassen Sie ihn nun wieder langsam zurückfedern.
6. Drehen Sie den Verschluss der Ablassöffnung der Pumpe heraus und lassen Sie das Wasser ablaufen.
7. Die Pumpenablassschraube und den Einfüllverschluss wieder anbringen.
8. Falls nötig, den Vorgang wiederholen.
9. Reinigen Sie den Saugkorb (E5): Entfernen Sie eventuell vorhandene Verunreinigungen und spülen Sie ihn mit klarem Wasser aus.

Lektion 5. Wartung der Motorpumpe

Die Sicherheit des Stromerzeugers erfordert eine regelmäßige und sorgfältige Wartung unter Einhaltung der geltenden Vorschriften durch Personen, die über die notwendige Erfahrung und geeignetes Werkzeug verfügen. Die durchzuführenden Wartungsarbeiten sind in der Wartungstabelle beschrieben. Ihr Intervall wird als Richtwert für Stromerzeuger angegeben, die mit Kraftstoff und Öl gemäß den in diesem Handbuch beschriebenen Spezifikationen betrieben werden. Die Wartungsintervalle sind in Abhängigkeit der Betriebsbedingungen des Stromerzeugers bzw. sonstiger Umstände zu verkürzen. Die Garantie erlischt insbesondere dann, wenn die Wartung des Stromerzeugers nicht ordnungsgemäß durchgeführt wurde.

5.1 Hinweis auf die Nützlichkeit

Eine regelmäßige und ordnungsgemäß durchgeführte Wartung ist ausschlaggebend für Sicherheit und Funktionstüchtigkeit. **Das Öl, die Filterelemente und gegebenenfalls die Zündkerze sind Verbrauchsmittel, deren ordnungsgemäßer Zustand Voraussetzung für die Funktionstüchtigkeit des Gerätes ist. Sie sind regelmäßig und so oft wie notwendig auszutauschen (die Bestellnummer der gebrauchsfertigen Wartungssets finden Sie bei Bedarf in der Tabelle der Technischen Daten).** Bei Nichtbeachtung der Wartungsempfehlungen ist ein Garantieanspruch ausdrücklich ausgeschlossen. Bei Fragen oder komplizierten Arbeiten sollten Sie sich an den nächstgelegenen Vertragshändler wenden, der Sie beraten und Abhilfe schaffen kann.

5.2 Wartungstabelle

Beim zuerst erreichten Zeitpunkt durchzuführende Arbeiten:		<i>Nach:</i> 1 Monat/ 20 erste Betriebsstunden	<i>Alle:</i> 3 Monate/50 Betriebsstunden	<i>Alle:</i> 6 Monate/100 Betriebsstunden	<i>Alle:</i> 2 Jahre / 300 Betriebsstunden
Gerät	Gerät reinigen			X	Generalüberholung durch einen unserer Vertragshändler durchführen lassen. Frankreich: 0.806.800.107 (Preis)
	Zündkerze wechseln			X	
Öl	Ölwechsel	X		X	
Kraftstoff	Reinigen des Filtersiebs		X	X	
	Reinigen des Absetzbehälters	X		X	
Luftfilter	Schaumstoffelement reinigen Papiereinsatz wechseln		X	X	
	Schaumstoffelement wechseln			X	
<i>Teilenummern der bei der Wartung zu verwendenden Teile:</i>				Gebrauchsfertiger Wartungs- Teilesatz	

5.3 Durchführung der Wartungsarbeiten

1. Schalten Sie das Gerät ab und warten Sie mindestens 30 Minuten, bis es abgekühlt ist.
2. Ziehen Sie den Stecker von der oder den Zündkerzen ab und klemmen Sie den Minusanschluss der Startbatterie (falls vorhanden) ab.
3. Führen sie die Wartung gemäß den in diesem Handbuch angegebenen Anweisungen durch und verwenden Sie ausschließlich Original- oder gleichwertige Teile, um jegliche Gefahr von Beschädigungen zu vermeiden.

5.3.1 Ölwechsel

Das Öl ist zu recyceln oder gemäß den geltenden lokalen Bestimmungen zu entsorgen. Für einen gründlichen Ölwechsel wird empfohlen, das Gerät vor dem Wechsel einige Minuten laufen zu lassen, um das Öl flüssiger zu machen.

1. Stellen Sie ein geeignetes Auffanggefäß unter die Ölablassschraube (A14-B5).
2. Öffnen Sie die Ölablassschraube und nehmen Sie den Verschluss der Öleinfüllöffnung mit Peilstab (A2-B1) heraus.
3. Nach vollständiger Entleerung die Ölablassschraube wieder anbringen.
4. Füllen Sie Öl der in diesem Handbuch angegebenen technischen Spezifikationen auf und kontrollieren Sie den Ölstand.
5. Bringen Sie den Ölmesstab wieder an und ziehen Sie ihn fest.
6. Wischen Sie alle Spuren von Öl mit einem sauberen Lappen ab und stellen Sie nach dem Auffüllen sicher, dass kein Öl austritt.

5.3.2 Reinigen des Filtersiebs

1. Falls vorhanden: Schließen Sie den Kraftstoffhahn.
2. Drehen Sie den Tankverschluss (A3) ab.
3. Entnehmen Sie das Tankeinfüllsieb (A4), das sich im Tank befindet.
4. Blasen Sie mit einer Druckluftpistole mit trockener Niederdruckluft das Tankeinfüllsieb von außen nach innen aus.
5. Mit sauberem Kraftstoff spülen und trocknen lassen. Tauschen Sie es aus, wenn es zu sehr beschädigt ist.
6. Setzen Sie das Tankeinfüllsieb wieder ein und schrauben Sie den Verschluss des Kraftstofftanks sorgfältig wieder fest.

5.3.3 Reinigen des Absetzbehälters

1. Den Kraftstoffhahn schließen (A9).
2. Stellen Sie ein geeignetes Gefäß mit einem Trichter unter und schrauben Sie die Schraube zum Ablassen des Kraftstoffes (C1) heraus.
3. Drehen Sie, nachdem der Kraftstoff abgelassen ist, die Ablassschraube wieder fest an.
4. Bauen Sie den Absetzbehälter (A15-C2) mit seiner Dichtung (C3) aus.
5. Reinigen Sie den Absetzbehälter mit sauberem Kraftstoff und lassen sie ihn gut trocknen.
6. Kontrollieren Sie, ob die Dichtung in Ordnung ist und tauschen Sie sie bei Bedarf aus.
7. Bauen Sie die Dichtung und den Absetzbehälter wieder ein.
8. Öffnen Sie den Kraftstoffhahn und kontrollieren Sie, ob keine Undichtigkeiten vorliegen.
9. Entfernen Sie alle Kraftstoffreste mit einem sauberen Lappen und schließen Sie dann den Kraftstoffhahn.

5.3.4 Luftfilter reinigen oder austauschen

ACHTUNG	
	Brand- oder Explosionsgefahr: Verwenden Sie für diese Arbeiten am Schaumstoffelement ausschließlich Seifenwasser und sauberes Motoröl.

Wenn die Filterelemente extrem verschmutzt oder beschädigt sind (abgenutzt, durchlöchert), spätestens jedoch nach 3 Reinigungsvorgängen, müssen diese unbedingt durch neue ersetzt werden.

1. Drehen Sie die Mutter (D1) ab und entfernen Sie den Luftfilterdeckel (D2).
2. Drehen Sie die Flügelmutter (D3) ab und nehmen Sie die Filtereinsätze (D4 & D5) heraus, um sie zu reinigen.
3. Reinigen Sie das Schaumstoffelement: Waschen Sie es mit Seifenwasser, spülen Sie es sorgfältig aus und lassen Sie es vollständig trocknen.
4. Tauchen Sie das Filterelement in etwas sauberes Motoröl und drücken Sie es aus, damit überschüssiges Öl herausläuft (nicht auswringen).
Das Gerät wird beim ersten Start rauchen, wenn zu viel Öl im Schaumstoffelement verblieben ist.
5. Papiereinsatz wechseln.
6. Kontrollieren Sie die Gummidichtung (D6) auf ordnungsgemäßen Zustand und tauschen Sie sie bei Bedarf aus.
7. Setzen Sie die Filterelemente wieder ein, und bringen Sie anschließend nacheinander die Flügelmutter und den Filterdeckel mit seiner Mutter an.

5.3.5 Reinigen der Motorpumpe

Damit es ordnungsgemäß funktioniert, muss das Gerät regelmäßig gereinigt werden. Ist das Gerät in einem geschlossenen Raum installiert, ist die Installation immer auf Sauberkeit und ordnungsgemäßen Zustand zu kontrollieren. Wird das Gerät im Freien verwendet (Baustellen, staubige, schlammig oder bewachsene Bereiche, ätzende Atmosphäre...), ist es häufiger zu reinigen.

Die Verwendung eines Wasserstrahls oder eines Hochdruckreinigers kann das Gerät schwer beschädigen und ist daher verboten.

1. Die Luft-Ein- und -ausgänge des Motors sowie der eventuell vorhandene Funkenfänger sind vorsichtig abzubürsten.
2. Reinigen Sie die Motorpumpe mit Hilfe eines Schwammes und Wasser mit mildem Reinigungsmittel (z. B. Autowaschmittel) und entfernen Sie anschließend alle Spuren des Reinigungsmittels mit Hilfe von sauberem Wasser.
Flecken oder hartnäckige Verschmutzungen können mit einem geeigneten Lösungsmittel (Spiritus o. ä.) gelöst und anschließend mit einem weichen und saugfähigen Lappen abgewischt werden.
3. Spülen Sie die Motorpumpe innen aus.
4. Kontrollieren Sie die Motorpumpe auf ordnungsgemäßen Zustand (keine Lecks, gut festgezogene Schraubverbindungen, Anschlüsse, Schläuche usw.).
5. Tragen Sie ein Korrosionsschutzmittel auf die abgenutzten Stellen und tauschen Sie defekte Teile bei Bedarf aus (verwenden Sie nur Original-Ersatzteile und wenden Sie sich bei Bedarf an einen Vertragshändler).

Lektion 6. Transport und Lagerung der Motorpumpe

6.1 Bedingungen für Transport und Handling

Die Bedienung und Handhabung eines Gerätes ist ohne Anwendung von Gewalt durchzuführen und vor dem Einsatz oder der Lagerung ist der jeweilige Ort entsprechend vorzubereiten. Wenden Sie sich vor einer festen Installation auf einem Hänger oder innerhalb eines Fahrzeuges an einen unserer Vertragshändler.

Treffen Sie vor jedem Transport des Gerätes alle erforderlichen Sicherheitsmaßnahmen:

1. Stellen Sie sicher, dass die vorgesehenen Transportwege eben und gut befahrbar sind. Müssen trotz allem sehr unebene Wege befahren werden, muss der Kraftstoff vor dem Transport vom Tank in einen Kanister entleert werden..
2. Überprüfen Sie, ob alle Schraubverbindungen richtig angezogen sind, schließen Sie den Kraftstoffhahn (falls vorhanden) und klemmen Sie die Batterie (falls vorhanden) ab.
3. Das Gerät muss unbedingt in seiner normalen Betriebsposition transportiert werden und darf nie auf die Seite gelegt werden. Stellen Sie sicher, dass die Ausrüstung während des Transports nicht vom Fahrzeug fallen kann, jedoch ohne dabei zu viel Kraft anzuwenden (Gefahr der Beschädigung der Ausrüstung).

6.2 Lagerungsbedingungen

1. Spülen Sie die Motorpumpe.

Kraftstoff ablassen und Motoröl wechseln :

2. Starten Sie das Gerät und lassen Sie den Motor so lange laufen, bis es aus Kraftstoffmangel stehen bleibt.
3. Stellen Sie den Zündungsschalter auf Aus.
4. Reinigen Sie den Absetzbehälter (A15-C2).
5. Den Kraftstoffhahn schließen (A9).
6. Wechseln Sie das Öl.

Ölen Sie den Zylinder und die Ventile ein:

7. Bauen Sie die Zündkerze (A16-F2) aus und gießen sie dann ungefähr einen Teelöffel neues Motoröl durch die Öffnung in den Zylinder.
8. Setzen Sie die neue Zündkerze ein.
9. Ziehen sie Sie den Anlasserzug (A12) mehrmals heraus, damit sich das Öl im Zylinder verteilt.

Stellen Sie das Gerät unter:

10. Reinigen Sie das Gerät, trocknen Sie es ab und decken Sie es mit einer Schutzhaube ab.
11. Stellen Sie es in seiner normalen Betriebsposition an einem sauberen, trockenen und gut belüfteten Ort ab.

Diese Einlagerungs- bzw. Überwinterungsprozedur ist einzuhalten, wenn das Gerät für einen Zeitraum von höchstens 1 Jahr nicht verwendet wird. Bei längeren Einlagerungszeiten ist es ratsam, Ihren Vertragshändler zu konsultieren bzw. das Gerät ein Mal pro Jahr einige Stunden lang laufen zu lassen und im Anschluss danach erneut das Einlagerungsverfahren anzuwenden.

Lektion 7. Behandlung kleinerer Störungen

7.1 Fehlersuche, geringfügige Störungen

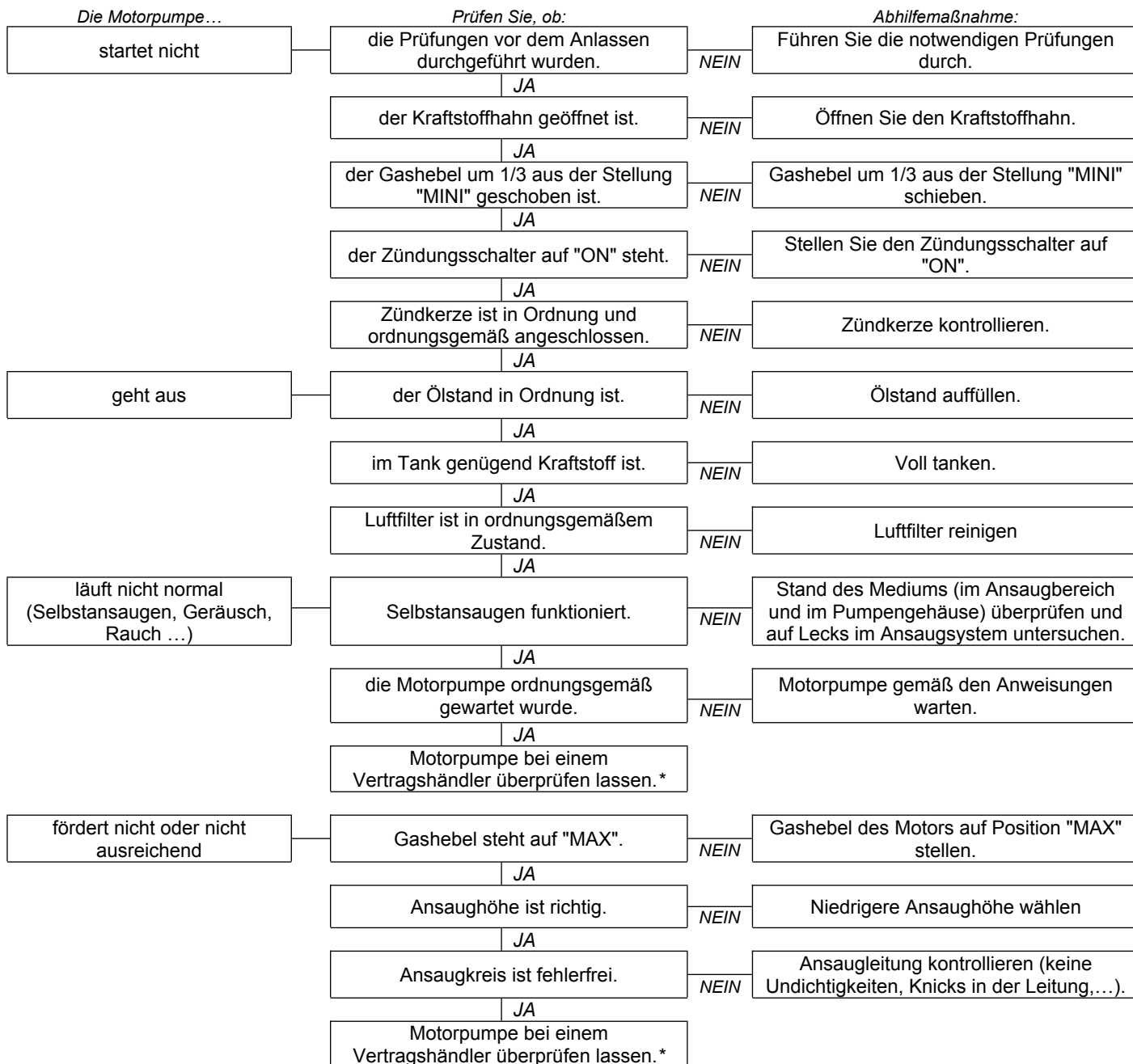

*Frankreich: 0.806.800.107 (Preis)

7.2 Wechseln der Zündkerze

1. Ziehen Sie den Zündkerzenstecker ab (F1).
2. Blasen Sie den Kerzenschacht mit Druckluft aus.
3. Drehen sie die Zündkerze (A16-F2) mit einem Zündkerzenschlüssel heraus und entsorgen Sie sie.
4. Drehen Sie die neue Zündkerze von Hand an, damit Sie das Gewinde nicht beschädigen.
5. Ziehen Sie die Kerze nun mit einem Zündkerzenschlüssel um 1/2 Umdrehung weiter, damit der Dichtring ausreichend komprimiert wird.

Lektion 8. Technische Daten

8.1 Anwendungsbedingungen

Die aufgeführten Leistungen der Geräte werden unter den Referenzbedingungen gemäß ISO 8528-1 (2005) erreicht:

Gesamt-Atmosphärendruck: 100 kPa - Umgebungstemperatur: 25°C (298 K) - relative Luftfeuchtigkeit: 30 %.

Die Leistungen der Geräte verringern sich bei Temperaturerhöhungen in Schritten von 10° C um jeweils 4% und/oder um jeweils 1% pro 100 m Anstieg der geografischen Höhe. Die Geräte dürfen nur stationär betrieben werden.

8.2 Identifizierung der Motorpumpe

Das Typenschild der Motorpumpe (Beispiel s. unten) ist auf der Innenseite einer der beiden Verkleidungen oder auf dem Chassis angebracht.

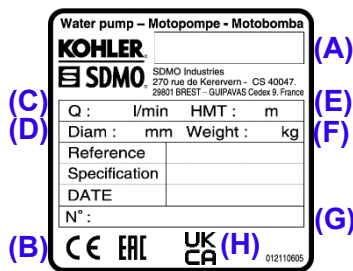

- (A) : Modell
- (B) : CE/EAC-Kennzeichnung
- (C) : maximale Fördermenge bei Förderhöhe gleich Null
- (D) : Durchmesser der Saug- und Förderleitungen
- (E) : maximale Förderhöhe
- (F) : Gewicht der Motorpumpe
- (G) : Seriennummer
- (H) : UKCA-Kennzeichnung

Die Seriennummern sind im Falle von Reparaturen oder Ersatzteilbestellungen erforderlich. Tragen Sie die Seriennummern der Motorpumpe und des Motors unten ein, damit Sie sie immer zur Hand haben.

Seriennummer der Motorpumpe:	Marke des Motors:(z. B. Kohler)	Seriennummer des Motors: (z. B. Kohler (SERIAL NO. 4001200908))
...../..... -

8.3 Technische Daten

Modell	ST 2.36 C5	ST 3.60 C5	TR 2.36 C5	TR 3.60 C5	XT 3.78 C5
Motortyp	GX120_C5	GX160_C5	GX120_C5	GX160_C5	GX240_C5
Wartungssatz	330150405/ 330830005	330150405/ 330830005	330150405/ 330830005	330150405/ 330830005	330150448/ 330830005
Empfohlener Kraftstoff	Bleifreies Benzin	Bleifreies Benzin	Bleifreies Benzin	Bleifreies Benzin	Bleifreies Benzin
Fassungsvermögen des Kraftstofftanks	2 L	3,1 L	2 L	3,1 L	5,3 L
Empfohlenes Öl	10W30	10W30	10W30	10W30	10W30
Füllmenge an Motoröl	0,6 L	0,6 L	0,6 L	1,1 L	0,6 L
Sicherheitsschaltung bei Ölmangel*	O	O	O	O	O
Zündkerzentyp	330830005	330830005	330830005	330830005	330830005
Abmessungen L x B x H	46,8 x 36,2 x 38 cm	50,5 x 41,4 x 44,8 cm	46,8 x 36,2 x 39,8 cm	50,5 x 39,8 x 46,5 cm	69 x 48,5 x 53,2 cm
Gewicht (ohne Kraftstoff)	23 kg	29 kg	23 kg	29 kg	58 kg
Saugmedium	klares oder leicht trübes Wasser	Verschmutztes Wasser	Verschmutztes Wasser	Hochdruck	Sehr schmutziges Wasser
Korngröße der Saugflüssigkeit	8 mm	8 mm	8 mm	8 mm	27 mm
maximale Förderhöhe	29 m	26 m	29 m	26 m	27 m
maximale Ansaughöhe	8 m	8 m	8 m	8 m	8 m
Ansaugdurchmesser	50 mm	76 mm	50 mm	76 mm	76 mm
Förderdurchmesser	50 mm	76 mm	50 mm	76 mm	76 mm
maximale Fördermenge	L/min	600 L/min	900 L/min	600 L/min	900 L/min
	m³/h	36 m³/h	54 m³/h	36 m³/h	54 m³/h
					1340 L/m\ in 80,4 m³/h

x: nicht möglich

*Sicherheitsschaltung bei Ölmangel: Bei zu geringem Motorölstand oder bei zu geringem Öldruck schaltet die Sicherheitsschaltung den Motor automatisch ab, um ihn vor Beschädigung zu schützen. Überprüfen Sie in diesem Fall den Motorölstand und füllen Sie bei Bedarf Öl nach, bevor Sie nach einer anderen Störungsursache suchen.

8.4 Qualität des empfohlenen Kraftstoffs

Die Verwendung von Kraftstoff, der nicht den nachfolgenden Spezifikationen entspricht, führt zu irreversiblen Schäden, die nicht durch die Garantie abgedeckt sind:

- Sauberkeit und Qualität: Vergewissern Sie sich, dass der verwendete Kraftstoff kein Wasser enthält und dass er sauber und neuwertig ist (weder gealtert noch verschmutzt). Für die
- Oktanzahl: mindestens 87 (R+M)/2 oder mindestens 90 (RON = Research Octane Number)
- Gemische: Verwendung von bleifreiem Benzin mit bis zu 10 % Ethylalkohol ist erlaubt (Frankreich: SP95-E10). Die Verwendung von bleifreiem Benzin mit weniger als 90 % Benzin wie zum Beispiel E15, E20 oder E85 ist verboten. Gemische aus Methyl-Tertiärbuthylether (MTBE) und bleifreiem Benzin sind zulässig (bis zu maximal 15 % MTBE-Anteil).

Darüber hinaus ist es ratsam, während der gesamten Lebensdauer des Gerätes die gleiche Kraftstoffsorte zu verwenden. Wird das Gerät nur selten verwendet (weniger als 1 Mal pro Monat), ist bei jeder Verwendung neuer Kraftstoff zu verwenden bzw. es sollte ein Stabilisierungszusatz in den Tank zugegeben werden.

8.5 EU-Konformitätserklärung

Wir, SDMO Industries - 270 rue de Kerervern, 29490 GUIPAVAS / CS 40047, 29801 BREST CEDEX 9 – France, erklären in eigener Verantwortung, dass folgende Motorpumpen:

Beschreibung des Geräts:	Marke:	Handelsübliche Bezeichnung:	Typ:	Seriennummern:
Motorpumpe	KOHLER-SDMO	ST 2.36 C5	3499231002957	09-2019-00000000-000 > 52-2026-99999999-999
		ST 3.60 C5	3499231002964	
		TR 2.36 C5	3499231002971	
		TR 3.60 C5	3499231002988	
		XT 3.78 C5	3499231002995	

1. mit den Sicherheitsvorgaben der Niederspannungsrichtlinie - **2014/35/EU** vom 26. Februar 2014, durch Anwendung der harmonisierten Norm EN ISO 8528-13 übereinstimmen: 2016
2. den Bestimmungen folgender Richtlinien entsprechen:
 - Maschinenrichtlinie - **2006/42/EG** vom 17. Mai 2006, durch Anwendung der harmonisierten Norm EN 8528: -13: 2016
 - Richtlinie über die elektromagnetische Verträglichkeit - **2014/30/EU** vom 26. Februar 2014 durch Anwendung der harmonisierten Normen EN 60034-1: 2010 (COR 2010) / EN 61000-6-1: 2007 / EN 61000-6-2: 2005 (COR 2005) / EN 61000-6-3: 2007 (AMD1 2011, AMD1/COR 12) / EN 55011: 2009 (AMD 1 2010)
 - Zur Beschränkung der Verwendung bestimmter gefährlicher Stoffe in Elektro- und Elektronikgeräten - **2011/65/EU** vom 8. Juni 2011 durch Anwendung der harmonisierten Norm EN IEC 63000 : 2018
 - Richtlinie über umweltbelastende Geräuschemissionen von im Freien betriebenen Geräten - **2000/14/CE** vom 08. Mai 2000 durch das in Anhang V beschriebene Verfahren der Sicherstellung der Konformität:

Handelsübliche Bezeichnung:	Typ:	Gemessener Schalleistungspegel:	Garantierter Schalleistungspegel (LwA) :	maximale Leistung des Motors:	Ansaughöhe:
ST 2.36 C5	3499231002957	100 dB(A)	103 dB(A)	2900 W	8 m
ST 3.60 C5	3499231002964	103 dB(A)	105 dB(A)	4000 W	8 m
TR 2.36 C5	3499231002971	100 dB(A)	103 dB(A)	2900 W	8 m
TR 3.60 C5	3499231002988	103,6 dB(A)	105 dB(A)	4000 W	8 m
XT 3.78 C5	3499231002995	108 dB(A)	110 dB(A)	5300 W	8 m

Name und Anschrift der Person, die für die Erstellung und den Besitz der technischen Unterlagen befugt ist:
L. ANDRIEUX, 270 rue de Kerervern, 29490 GUIPAVAS / CS 40047, 29801 BREST CEDEX 9 – Frankreich.
GUIPAVAS, den 05/2021

L. ANDRIEUX
Vorsitzender, SDMO Industries



GARANTIE

Ihr Gerät besitzt eine Garantie, die Ihnen *SDMO Industries* über den Händler, bei dem Sie es erworben haben, gemäß den folgenden Bestimmungen gewährt:

DAUER:

Die Garantiedauer Ihres Gerätes beträgt 24 Monate ab Kaufdatum.

ANWENDUNGSBEDINGUNGEN DER GARANTIE:

Die Laufzeit der Garantie beginnt mit dem Kaufdatum des Gerätes durch den Erstbesitzer. Diese Garantie wird mit dem Gerät übertragen, falls es der Erstbesitzer unentgeltlich einem Dritten überlässt oder durch Verkauf veräußert, und zwar für die restliche Laufzeit der ursprünglichen Garantie, die nicht verlängert werden kann.

Garantieleistungen können nur gegen Vorlage einer lesbaren Einkaufsrechnung, die das Kaufdatum, den Typ des Gerätes, die Seriennummer, die Namen, die Adresse sowie den Firmenstempel des Händlers aufweist, geltend gemacht werden. *SDMO Industries* behält sich das Recht vor, die Anwendung der Garantie zu verweigern, falls keine Nachweise des Kauforts und -datums des Gerätes erbracht werden können. Diese Garantie berechtigt zur Reparatur oder zum Austausch des Gerätes oder seiner Bauteile, wenn es von *SDMO Industries* nach entsprechender Prüfung im Werk als fehlerhaft beurteilt wird; *SDMO Industries* behält sich das Recht vor, die Einrichtungen des Gerätes zu verändern, um seine Verpflichtungen zu erfüllen. Das im Rahmen der Garantie ausgetauschte Gerät, oder das (die) ausgetauschte(n) Bauteil(e) gehen wieder in den Besitz von *SDMO Industries* über.

GARANTIEBESCHRÄNKUNGEN:

Die Garantie bezieht sich auf Geräte, die gemäß den von *SDMO Industries* ausgehändigten Unterlagen installiert, verwendet und gewartet wurden und gilt, wenn die Funktionsstörung des Gerätes durch einen Planungs-, Fabrikations- oder Materialfehler entsteht. *SDMO Industries* gewährt keine Garantie auf eine gleichbleibende Leistung des Gerätes, noch auf seine Betriebstüchtigkeit oder Zuverlässigkeit für einen bestimmten Gebrauch. *SDMO Industries* kann keinesfalls für immaterielle Schäden haftbar gemacht werden, die infolge materieller Schäden, oder unabhängig davon auftreten, einschließlich, jedoch nicht ausschließlich: Betriebsausfall, Kosten oder Ausgaben jeder Art infolge des Ausfalls des Gerätes, etc. Die Garantie bleibt auf die Kosten der Reparatur oder des Austauschs des Gerätes oder eines Bauteils davon beschränkt, Verbrauchsgüter sind davon ausgeschlossen. Die Garantie deckt die Kosten der Arbeitszeit und der Teile - Transportkosten werden nicht übernommen. Die Transportkosten des Gerätes, oder eines Bauteils davon zu den Betrieben von *SDMO INDUSTRIES* oder einem anerkannten Vertreter hat der Kunde zu tragen; die Kosten der Rücksendung an den Kunden übernimmt *SDMO Industries*. Kann die Garantie in einem gegenständlichen Fall nicht in Anspruch genommen werden, so hat der Kunde die gesamten Transportkosten zu tragen.

GARANTIEAUSSCHLUSS:

In folgenden Fällen wird keine Garantie gewährt: Schäden durch den Transport des Gerätes; mangelhafte Installation oder nicht den Vorschriften von *SDMO Industries* und/oder den technischen und Sicherheitsnormen entsprechende Installation; Verwendung von Produkten, Bauteilen, Ersatzteilen, Kraftstoffen oder Schmiermitteln, die nicht den Vorschriften entsprechen; unsachgemäße oder anormale Verwendung des Gerätes; Änderung oder Umbau des Gerätes oder eines seiner Bauteile, die nicht von *SDMO Industries* genehmigt wurden; normaler Verschleiß des Gerätes oder eines seiner Bauteile; Beschädigung durch Fahrlässigkeit, fehlerhafte Wartung, Pflege oder Reinigung des Gerätes; höhere Gewalt, unvorhersehbare Ereignisse oder äußere Einwirkung (Naturkatastrophe, Brand, Stoß, Überflutung, Blitzschlag, etc.); Verwendung des Gerätes mit unzureichender Ladung; mangelhafte Lagerungsbedingungen des Gerätes. Folgende Bauteile sind ebenfalls von der Garantie ausgeschlossen: Anlasssysteme (Batterien, Anlasser, Starter), Filter, Riemen, Sicherungen, Unterbrecher, Leuchten, Schalter und sämtliche Verbrauchsmittel und Verschleißteile.

ANWENDUNGSBESTIMMUNGEN:

Die Garantie muss vom Händler, bei dem Sie das Gerät gekauft haben, geltend gemacht werden. *SDMO Industries* ersucht Sie, sich gegen Vorlage Ihrer Einkaufsrechnung an Ihren Händler zu wenden, oder den Kundendienst von *SDMO Industries* zu kontaktieren. Er steht Ihnen bei Fragen bezüglich der Anwendungsmodalitäten der Garantie zur Verfügung; die Kontaktdaten sind folgende: *SDMO Industries*, 270 rue de Kerervern - Kergaradec III - CS 40047 29801 BREST CEDEX 9 – Frankreich –
Tél : Frankreich 0.806.800.107 – Fax : +33298416307.

GESETZLICHE GEWÄHRLEISTUNG

Informationen für den Verbraucher, der als gesetzliche Person definiert ist und der nicht im Rahmen seiner geschäftlichen, industriellen, handwerklichen oder liberalen Aktivitäten tätig ist.

SDMO Industries SDMO Industries haftet für die Konformitätsfehler Ihres Gerätes gemäß den Bedingungen von Artikel L. 211-4 und folgende des franz. Verbrauchergesetzbuches und gemäß den Bestimmungen des Artikels 1641 und folgende des Code Civil, die sich auf versteckte Mängel von Verkaufsgegenständen beziehen. Im Rahmen dieser Konformitätsgarantie:

- haben Sie einen Anspruch von 2 Jahren ab Lieferung Ihres Gerätes darauf, die gesetzliche Konformitätsgarantie geltend zu machen.
- haben Sie die Wahl zwischen einer Reparatur oder einem Austausch des Gerätes unter Vorbehalt der Bestimmungen des Artikels L. 211-9 des franz. Verbrauchergesetzbuches.
- sind Sie verpflichtet, den Nachweis der Nichtkonformität des Gerätes innerhalb von 6 Monaten nach der Lieferung des Gerätes zu erbringen. Diese Frist ist, außer bei Gebrauchsgütern, ab dem 18. März 2016 auf 24 Monate verlängert..

Die gesetzliche Konformitätsgarantie ist unabhängig von der von *SDMO Industries* angebotenen geschäftlichen Garantie gültig. Sie können auch die Gewährleistung von versteckten Mängeln im Rahmen von Artikel 1641 des Code Civil in Anspruch nehmen. Bei einem versteckten Mangel Ihres Gerätes, den Sie nachzuweisen haben, können Sie gemäß Artikel 1644 des Code Civil zwischen einer Auflösung des Kaufs oder einer Preisminderung wählen.

Artikel des Verbrauchergesetzbuches

Artikel L211-4

Der Verkäufer ist verpflichtet, ein vertragskonformes Gut zu liefern und haftet für die Mängel, die zum Lieferzeitpunkt bestehen. Gleichfalls haftet er für Mängel auf Grund der Verpackung, der Montageanleitung oder der Installation, wenn er vertraglich dafür zuständig ist oder diese unter seiner Verantwortung realisiert wurde.

Artikel L211-5

Damit das Gut vertragskonform ist muss es:

1° Sich für den von einem vergleichbaren Gut üblicherweise erwarteten Gebrauch eignen und gegebenenfalls

- der vom Verkäufer abgegebenen Beschreibung entsprechen und die Qualitätsmerkmale, die er dem Käufer anhand eines Musters oder Modells vorgeführt hat aufweisen;
- die Qualitätsmerkmale aufweisen, die ein Käufer im Hinblick auf die öffentlichen Erklärungen des Verkäufers, Herstellers oder seines Vertreters, insbesondere in der Werbung oder auf dem Etikett, zu Recht erwarten kann;

2° Oder die Merkmale aufweisen, die in einer gemeinsamen Vereinbarung zwischen den Parteien festgelegt wurden, oder sich für den vom Käufer gewünschten speziellen Gebrauch, dem er dem Verkäufer zur Kenntnis gebracht hat und den letzterer akzeptiert hat, eignen.

Artikel L211-12

Der Geltendmachung aus einem Konformitätsmangel gilt für zwei Jahre ab Lieferung des Guts.

Artikel L.211-16

Wenn der Käufer den Verkäufer innerhalb der Dauer der ihm beim Erwerb oder der Reparatur eines beweglichen Gutes zustehenden geschäftlichen Gewährleistung zu einer von der Garantie gewährleisteten Instandsetzung auffordert, wird jede mehr als 7 Tage dauernde Stilllegung zu der noch ausstehenden Garantiezeit hinzugefügt. Diese Zeit beginnt mit der Reparaturaufforderung des Käufers oder mit der zur Reparatur Verfügung Stellung des betroffenen Gutes, wenn diese zur Verfügung Stellung nach der Reparaturaufforderung erfolgt.

Artikel des Code Civil

Artikel 1641

Der Verkäufer ist verpflichtet zur Gewährleistung des verkauften Guts auf Grund versteckter Mängel, die es zum vorgesehenen Gebrauch ungeeignet machen, oder die diesen Gebrauch derart einschränken, sodass es der Käufer nicht gekauft, oder nur zu einem niedrigeren Preis gekauft hätte, wenn er davon Kenntnis gehabt hätte.

Artikel 1648, Absatz 1

Der Käufer muss krasse Mängel innerhalb von zwei Jahren ab Entdeckung des Mangels geltend machen.

INHOUDSOPGAVE

Hoofdstuk 1.	Voorwoord	Hoofdstuk 5.	Onderhoud van de motorpomp
Hoofdstuk 2.	Instructies en veiligheidsvoorschriften (bescherming van personen)	Hoofdstuk 6.	Transport en opslag van de motorpomp
Hoofdstuk 3.	In gebruik nemen van de motorpomp	Hoofdstuk 7.	Oplossen van kleine storingen
Hoofdstuk 4.	Gebruik van de motorpomp	Hoofdstuk 8.	Technische specificaties
		Hoofdstuk 9.	Garantiebepalingen

Hoofdstuk 1. Voorwoord

LET OP	Materiële schade Lees voor ieder gebruik deze handleiding en de bijbehorende veiligheidsinstructies aandachtig. Bewaar ze tijdens de hele levensduur van het apparaat en houd u zorgvuldig aan de veiligheids-, gebruiks- en onderhoudsvoorschriften die hierin staan.

De informatie van deze handleiding is gebaseerd op de technische gegevens die beschikbaar waren bij het ter perse gaan (de afgebeelde foto's in deze handleiding hebben geen enkele contractuele waarde). Met het oog op de permanente verbetering van de kwaliteit van onze producten, kunnen deze gegevens zonder voorafgaande kennisgeving worden gewijzigd. U kunt via onze website de originele Franse gebruiksaanwijzing bestellen.

In deze handleiding worden gevaren aangegeven door de volgende twee symbolen:

	GEVAAR [Toepasselijke pictogrammen]	GEVAAR VOOR DE GEZONDHEID VAN DE BLOOTGESTELDE PERSONEN LEVENSGEVAAR (indien van toepassing) Wijst op een dreigend gevaar dat de dood of ernstige verwonding tot gevolg kan hebben. Het niet opvolgen van de aangegeven instructies kan ernstige gevolgen hebben voor de gezondheid en het leven van blootgestelde personen.

LET OP	Materiële schade [Gevaar voor apparaat] Geeft een gevaarsituatie aan. Het niet opvolgen van de aangegeven instructies kan lichte verwondingen van de blootgestelde personen of materiële schade tot gevolg hebben.

Hoofdstuk 2. Instructies en veiligheidsvoorschriften (bescherming van personen)

De instructies en veiligheidsvoorschriften moeten aandachtig worden gelezen en beslist in acht genomen om het leven of de gezondheid van mensen niet in gevaar te brengen. In geval van twijfel over het begrijpen van deze instructies, neemt u contact op met de dichtstbijzijnde vertegenwoordiger.

2.1 Betekenis van de pictogrammen op de motorpomp

GEVAAR	GEVAAR: gevaar voor elektrische spanning	AARDING	GEVAAR: gevaar voor brandwonden	Voor elk starten moet u het oliepeil controleren.
				GEVAAR: 1 - Raadpleeg de bij het apparaat geleverde documentatie. 2 - Uitstoot van giftige uitlaatgassen. Niet gebruiken in een gesloten of slecht geventileerde ruimte. 3 - Stop het apparaat alvorens brandstof bij te vullen.
1	2	3		



2.2 Algemene instructies

Laat nooit anderen het apparaat gebruiken zonder dat zij vooraf de nodige instructies hebben gekregen. Laat nooit een kind aan het apparaat zitten, zelfs niet als dit niet draait en laat het apparaat niet werken in aanwezigheid van dieren (angst, nervositeit, enz.). Houd u in alle gevallen aan de ter plaatse geldende reglementen inzake het gebruik van apparaten. De uitlaatgassen, de brandstof en de olie of de koelvloeistof (indien gebruikt) zijn giftige stoffen, neem alle noodzakelijke beschermingsmaatregelen.

2.3 Instructies voor de bescherming van het milieu



Vang de motorolie op in een hiervoor bestemde verzamelbak: laat de motorolie nooit op de grond wegstromen. Voorkom, voor zover mogelijk, dat geluiden tegen muren of andere bouwsels weerkaatsen (versterking van het volume). Als het apparaat gebruikt wordt op plaatsen met bomen of struikgewas of op begroeid terrein, en als de uitlaatdemper geen vonkenvanger heeft, verwijder dan de begroeiingen over een voldoende brede zone en let goed op dat vonken geen brand kunnen veroorzaken. Als het apparaat niet langer wordt gebruikt (levenseinde van het product), breng het dan naar een inzamelpunt voor afval.

2.4 Gevaren van uitlaatgassen

 GEVAAR	VERGIFTIGINGSGEVAAR LEVENSGEVAAR Koolmonoxide in uitlaatgassen is dodelijk als de concentratie ervan in de lucht die men inademt te groot is. Gebruik het apparaat altijd in een goed geventileerde ruimte waar de gassen zich niet kunnen ophopen.
	

Met het oog op de veiligheid en voor de goede werking van het apparaat, is een goede ventilatie verplicht (risico van vergiftiging, van oververhitting van de motor en van ongevallen of van schade aan apparatuur of omliggende goederen). Indien de apparatuur binnen in een gebouw gebruikt wordt, dan moeten de uitlaatgassen worden afgevoerd naar buiten en moet er een geschikte ventilatie zijn, om te voorkomen dat de aanwezige personen of dieren onwel worden.

2.5 Brandgevaar

 GEVAAR	BRANDGEVAAR LEVENSGEVAAR Laat het apparaat nooit werken in de nabijheid van explosieve stoffen (risico van vonken). Verwijder alle ontvlambare of explosieve producten (benzine, olie, doeken etc.) terwijl het apparaat in werking is. Dek het apparaat nooit af met welk materiaal dan ook terwijl het in werking is of onmiddellijk nadat het is uitgeschakeld: wacht altijd totdat de motor is afgekoeld (minimaal 30 min).
	

2.6 Gevaar van brandwonden

LET OP	Wacht voor alle werkzaamheden tot het apparaat is afgekoeld (ten minste 30 minuten).
	

Tijdens de werking en vlak na het stoppen, kunnen door contact met de hete olie, motor en uitlaatdemper brandwonden ontstaan.

2.7 Risico op gehoorverlies

 GEVAAR	RISICO OP GEHOORVERLIES Tijdens de werking van het apparaat is het dragen van passende gehoorbescherming verplicht.
	

2.8 Gevaren tijdens het verplaatsen, het gebruik en onderhoudswerkzaamheden

Uit veiligheidsoverwegingen moeten alle werkzaamheden uitgevoerd worden door personeel dat over de benodigde kwalificaties en het juiste gereedschap beschikt. Het onderhoud moet regelmatig en grondig gebeuren en er mogen alleen originele onderdelen worden gebruikt. Het dragen van persoonlijke beschermingsmiddelen is verplicht.



Te nemen voorzorgen voor de behandeling van olieproducten (brandstof, olie, koelvloeistof):

 GEVAAR	De vloeistoffen die in de apparaten worden gebruikt zijn gevaarlijke producten. Houd u aan de plaatselijk geldende wetgeving betreffende de behandeling van olieproducten. VERGIFTIGINGSGEVAAR Niet inademen of inslikken, ieder langdurig of herhaald contact met de huid vermijden. Draag persoonlijke beschermingsmiddelen voor alle werkzaamheden aan het apparaat (handschoenen, schoenen, bril, aangepaste kleding). Wanneer olieproducten gedurende enkele uren worden blootgesteld aan hogere temperaturen (bijvoorbeeld in een jerrycan of in een stroomaggregaat in een voertuig dat is geparkeerd in de zon), kunnen er schadelijke dampen vrijkomen die kunnen leiden tot vergiftiging of misselijkheid. GEVAAR VAN BRAND OF EXPLOSIE Vul met vloeistoffen als de motor koud is en het apparaat is gestopt. Tijdens het vullen met vloeistoffen is het verboden om dichtbij te komen met een vlam of vonken te veroorzaken, te roken of te telefoneren. Sluit na het vullen altijd zorgvuldig de dop. Veeg alle sporen van vloeistoffen weg met een schone doek en wacht tot de dampen zijn verdwenen voordat u het apparaat start.
	

Te nemen voorzorgen voor de behandeling van accu's (indien aanwezig):

 GEVAAR	GEVAAR VAN VERGIFTIGING OF EXPLOSIE Volg de voorschriften van de fabrikant van de accu. Gebruik uitsluitend geïsoleerde gereedschappen. Kom niet dichtbij met een vlam of open vuur. Ventileer voldoende tijdens het opladen.
	

3.1 Verklaring van de illustraties

De illustraties van de omslag tonen de verschillende onderdelen van het apparaat. De procedures van de handleiding verwijzen naar deze onderdelen door middel van letters en cijfers: "A1" verwijst bijvoorbeeld naar onderdeel 1 in figuur A.

Contactschakelaar	A1	Handgreep van de trekstarter	A12	Afdichting	C3
Olievuldop-peilstok	A2-B1	Aftapplug van de pomp	A13	Moer van het luchtfilterdeksel	D1
Brandstofvuldop	A3	Olieaftapplug	A14-B5	Deksel van het luchtfilter	D2
Brandstofzeefilter	A4	Bezinksel-opvangbakje	A15-C2	Vleugelmoer	D3
Zuiging van de pomp	A5-E3	Ontstekingsbougie	A16-F2	Schuimplastic element	D4
Retourdruk van de pomp	A6-E4	Uitlaatdemper	A17	Papieren element	D5
Vuldop van de pomp	A7	Luchtfilter	A18	Rubber afdichtring	D6
Pomphuis	A8-E6	Vulhals	B2	Pijpklemmen	E1
Brandstofkraan	A9	Bovenste maatstreep van de peilstok	B3	Slangverbindingen	E2
Choke	A10	Onderste maatstreep van de peilstok	B4	Zuigkorf	E5
Gashendel MAX-MIN	A11	Brandstofaftapschroef	C1	Bougiekap	F1

3.2 Eerste ingebruikname

Bij de ontvangst en inbedrijfstelling van het apparaat:

- Controleer de goede staat van het materiaal en of alle elementen van de bestelling aanwezig zijn.
- Als het apparaat een transportbeugel heeft moet u deze verwijderen.
*De transportbeugel is een metalen plaat onder de motor, dichtbij de aardingsklem. Deze is nuttig bij het transport maar verhindert daarbuiten een optimaal gebruik van het apparaat (lawaaï, trillingen).
Voor het verwijderen: til het apparaat lichtjes op en plaats het op een steun en verwijder dan de moer (1) en de beugel (2).*
- Controleer het oliepeil en het brandstofpeil en vul deze bij, indien nodig.
- Sluit indien van toepassing de accu aan, te beginnen met de positieve klem.
Respecteer de polariteit van de accuklemmen bij het aansluiten van de accu: Een omwisseling kan de elektrische uitrusting ernstig beschadigen.

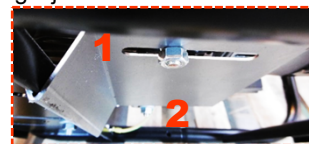

Sommige apparaten hebben een inlooperperiode nodig, neem contact op met de dichtstbijzijnde vertegenwoordiger voor meer inlichtingen.

Hoofdstuk 4. Gebruik van de motorpomp

Voor elk gebruik van het apparaat:

- Controleer of het installatie goed geïnstalleerd is en controleer of het klaar is om gestart te worden.
- Zorg ervoor dat u alle gebruiksprocedures hebt begrepen.
Om het apparaat in geval van nood te stoppen: zet de contactschakelaar van de motor op "OFF" of op "O" en sluit, indien aanwezig, de brandstofkra(a)(n)(en).

4.1 De plaats van gebruik kiezen

- Kies een schone en verluchte plaats met bescherming tegen weer en wind en waar de motorpomp niemand in de weg staat, en zorg voor bevoorrading van olie en brandstof in de nabijheid van de plaats waar de motorpomp zal worden gebruikt, met inachtneming van een zekere afstand omwille van de veiligheid.
- Plaats de motorpomp op een vlakke en horizontale ondergrond die stevig genoeg is dat hij er niet in wegzakt (en elke richting mag de helling niet groter zijn dan 10°).
- Zorg ervoor dat de motorpomp stabiel is en zich niet kan verplaatsen tijdens de werking.
Denk eraan dat de zuigslang de motorpomp in de richting van de waterbron wil trekken tijdens het pompen.
- Plaats de motorpomp zo dicht mogelijk bij de aan te zuigen vloeistof.
Hoe kleiner de verticale afstand tussen de motorpomp en vloeistofoppervlak, hoe sneller de pomp aanzuigt en hoe groter het verpompte vloeistofvolume zal zijn.

4.2 Controleer de algemene staat van de motorpomp (bouten en moeren, slangen)

Controleer vóór iedere start en na ieder gebruik het hele apparaat om storing of beschadiging te voorkomen.

- Controleer de reinheid van het apparaat, in het bijzonder bij de luchtinlaat van de motor, de ventilatieopeningen, het luchtfilter, enz.).
- Controleer alle buizen en slangen van het apparaat om zeker te zijn dat ze in goede staat zijn en niet lekken.
Het vervangen van buizen of slangen moet door een vakman worden uitgevoerd, raadpleeg de dichtstbijzijnde vertegenwoordiger.
- Trek alle bouten na waarop speling zou kunnen zitten.
Het natrekken van de cilinderkopbouten moet door een vakman worden uitgevoerd, raadpleeg de dichtstbijzijnde vertegenwoordiger.

4.3 Het peil van de motorolie controleren en bijvullen

1. Laat het apparaat na gebruik minimaal 30 minuten afkoelen
2. Verwijder de olievuldop-peilstok (A2-B1) door hem los te draaien en veeg de peilstok af.
3. Steek de olievuldop-peilstok in de vulhals (B2) zonder hem vast te draaien en trek hem er weer uit.
4. Controleer visueel het peil, dit moet liggen tussen het bovenste (B3) en het onderste (B4) merkteken van de peilstok.
Als het oliepeil te laag is: open de olievuldop, vul met behulp van een trechter bij met olie die voldoet aan de specificaties die in deze handleiding staan en sluit de olievuldop weer.
Als het oliepeil te hoog is: plaats een geschikte opvangbak en laat het teveel aan olie wegstromen.
5. Controleer opnieuw het peil voordat u de olievuldop-peilstok terugplaatst door deze weer geheel vast te schroeven.
6. Veeg het teveel aan olie weg met een schone doek en controleer of er geen lekkage is.

4.4 Het peil van de brandstof controleren en bijvullen

1. Vul de tank als de motor koud is en het apparaat is gestopt.
2. Draai de tankdop los (A3).
Verwijder bij het vullen niet het zeeffilter (A4).
3. Controleer het brandstofpeil visueel.
4. Vul indien nodig de brandstoftank met behulp van een trechter en let daarbij op dat u geen brandstof morst.
Overvul de tank niet, er mag geen brandstof in de vulpijp staan.
5. Draai de tankdop zorgvuldig weer vast.
6. Veeg alle sporen van brandstof weg met een schone doek.

4.5 Monteren van de slangen

1. Plaats de slangklemmen (E1) rondom de zuig- en persslangen.
2. Monteer slangwartels (E2) op de zuigzijde van de pomp (A5-E3) en de perszijde van de pomp (A6-E4) en zet ze vast met de slangklemmen.
Zorg er altijd voor dat de koppelingen goed afgedicht zijn (risico op slechte aanzuiging van de vloeistof).
3. Plaats een slangklem rond het andere uiteinde van de zuigslang.
4. Monteer de zuigzeef (E5) op het eind van de zuigslang en zet deze vast met de slangklem.
Als de motorpomp wordt gebruikt zonder zuigzeef kan de motorpomp ernstig beschadigen.

4.6 Starten van de motorpomp

1. Dompel de zeef (E5) volledig in de op te zuigen vloeistof: plaats de zeef op een stenen ondergrond als er risico bestaat op beknelling.
2. Draai de vuldop van de pomp (A7) los.
3. Vul het pomplichaam (A8-E6) met water voordat u de vuldop van de pomp weer vastdraait.
De vloeistof is noodzakelijk voor het op gang komen van de pomp en de smering ervan: als de pomp wordt gestart zonder water in het pomplichaam kan de motorpomp onherstelbaar beschadigen.
4. Open de brandstofkraan (A9)
5. Als de buitentemperatuur laag is of als de motorpomp koud is, zet dan de chokeknop (A10) op de stand "1/4".
6. Zet de gashendel (A11) op 1/3 van de stand "MINI".
7. Zet de contactschakelaar (A1) op "ON".
8. Trek een keer langzaam aan de handgreep van de trekstarter (A12) tot u een weerstand voelt en laat hem dan langzaam weer teruggaan.
Trek daarna snel en krachtig aan de trekstarter totdat de motor start.
Als de motorpomp niet aanslaat, herhaal dan de handeling tot hij aanslaat.
Als de pomp niet levert, zet de motorpomp dan uit en controleer het zuigcircuit.
9. Wacht tot de temperatuur van de motor begint op te lopen en zet de choke na gebruik langzaam terug op de stand "1/1".

4.7 Gebruik van de motorpomp...

Tijdens de werking:

1. Houd de motorpomp in de gaten en controleer regelmatig of het zuigcircuit en het perscircuit niet verstopt zijn (vuil, verkeerd geplaatst voertuig, enz.).
2. Pas eventueel de hoogte aan om een voldoende opbrengst te krijgen.
3. Sluit de eventueel gebruikte afsluiters voorzichtig om vloeistofschokken te voorkomen die de motorpomp zoude kunnen beschadigen.

4.8 Opbrengst regelen van de motorpomp

De opbrengst van de motorpomp is afhankelijk van verschillende factoren: het toerental van de motor, het hoogteverschil tussen de zuig- en perszijde en de kwaliteit van de te verpompen vloeistof beïnvloeden de opbrengst van de motorpomp.

Om de opbrengst van de motorpomp te vergroten :

1. Zet de gashendel (A11) op de stand "MAX".
2. Vergroot de opvoerhoogte.

Om de opbrengst van de motorpomp te verkleinen :

1. Zet de gashendel (A11) op de stand "MIN".
2. Verklein de opvoerhoogte.

$A = \text{Opvoerhoogte (m)} - B = \text{Opbrengst (L/min)}$

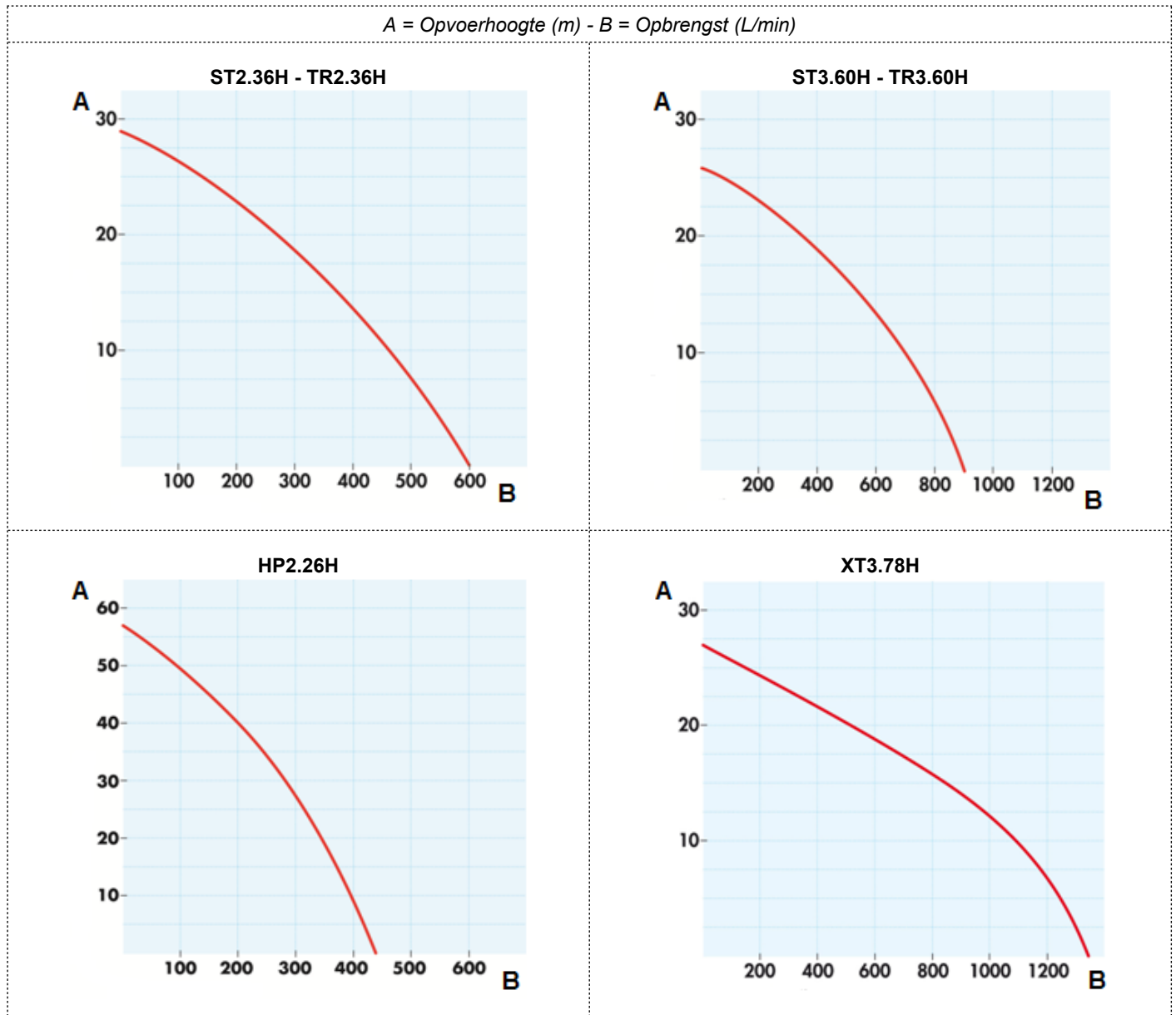

4.9 Stoppen van de motorpomp

1. Zet de gashendel (A11) terug in de beginstand.
2. Zet de schakelaar (A1) op "OFF".
De motorpomp valt stil.
3. Sluit de brandstofkraan (A9)
4. Koppel de slangen aan de zuigzijde en perszijde los en laat de vloeistof weglopen.
5. Laat de motorpomp afkoelen op een geventileerde plaats (gevaar van brand en brandwonden).
6. Tap de motorpomp en spoel deze daarna (cf. § Spoeling) indien zijn gebruik is beëindigd voor de dag.

4.10 Doorspoelen van de motorpomp

Stop de motorpomp en laat hem afkoelen. Voer daarna de volgende handelingen uit:

1. Zet de contactschakelaar (A1) op uit.
2. Laat vloeistof uit de zuig- en persslangen wegvloeien.
3. Verwijder aftapplug van de pomp (A13) om het pomplichaam (A8-E6) af te tappen en plaats hem terug na het aftappen.
4. Verwijder de vuldop van de pomp (A7) en vul het pomplichaam met schoon water.
5. Trek een keer langzaam aan de handgreep van de trekstarter (A12) tot u een weerstand voelt en laat hem dan langzaam weer teruggaan.
6. Draai de aftapplug van de pomp los en laat het water wegvloeien.
7. De vul- en aftapdoppen van de pomp weer aanschroeven.
8. Herhaal de handeling indien nodig.
9. Reinig de zuigzeef (E5) : verwijder vuil indien nodig., spoel met schoon water.

Met het oog op de veiligheid, moet het onderhoud van het stroomaggregaat regelmatig en zorgvuldig worden uitgevoerd door personen die beschikken over de benodigde ervaring en geschikt gereedschap beschikken en volgens de geldende voorschriften. De uit te voeren onderhoudswerkzaamheden zijn beschreven in de onderhoudstabel. De aangegeven frequentie geldt ter indicatie en voor aggregaten die gebruikt worden met brandstof en olie die voldoen aan de specificaties die zijn aangegeven in deze handleiding. Verkort de onderhoudsintervallen naar gelang de gebruiksomstandigheden van het stroomaggregaat dat noodzakelijk maken. De garantie is uitgesloten als het onderhoud van het stroomaggregaat niet correct is uitgevoerd.

5.1 Nut van onderhoud

Regelmatig en goed uitgevoerd onderhoud is een garantie voor veiligheid en prestaties. **De olie, de filterelementen en, indien van toepassing, de ontstekingsbougie zijn verbruiksmiddelen waarvan de goede staat een voorwaarde is voor de goede werking van het apparaat. Vervangen deze regelmatig en zo vaak als nodig is (de referentie van kant-en-klare onderhoudssets staat eventueel in de tabel met technische gegevens).** Garantie is uitgesloten in geval van niet opvolgen van de onderhoudsvoorschriften. Voor vragen of bijzonder onderhoud, neem contact op met de dichtstbijzijnde agent, die u raad kan geven en hulp kan bieden.

5.2 Tabel met onderhoudsintervallen

Uitvoeren bij het bereiken van de 1 ^e termijn:		Na: 1 ^e maand / eerste 20 uren	Elke: 3 maanden / 50 uren	Elke: 6 maanden / 100 uren	Elke: 2 jaar / 300 uren	
Apparaat	Het apparaat reinigen			X	Groot onderhoud moet door een van onze agenten worden uitgevoerd. Frankrijk: 0.806.800.107 (gespreksprijs)	
	De ontstekingsbougie vervangen			X		
Olie	Verversen	X		X		
Brandstof	Het zeeffilter reinigen		X	X		
	Het bezinksel-opvangbakje reinigen	X		X		
Luchtfiler	Het element van schuimplastic reinigen		X	X		
	Het element van papier vervangen					
	Het element van schuimplastic vervangen			X		
Referenties van de bij het onderhoud te gebruiken onderdelen:				Kant en klare onderhoudsset		

5.3 De onderhoudswerkzaamheden uitvoeren

1. Stop het apparaat en laat het ten minste 30 minuten afkoelen.
2. Maak de bougiekap(pen) los en ontkoppel de "-"-pool van de accu (indien aanwezig).
3. Voer het onderhoud zoals aangegeven in deze handleiding uit. Gebruik om elk risico op beschadiging van het apparaat te voorkomen uitsluitend originele of gelijkwaardige onderdelen.

5.3.1 Verversen van de olie

De olie moet worden gerecycled of afgevoerd volgens de geldend lokale regelgeving. Voor een efficiënter aftappen, is het raadzaam het apparaat een aantal minuten te laten draaien voor het aftappen om de olie vloeibaarder te maken.

1. Plaats een geschikte opvangbak onder de olieaftapschroef (A14-B5).
2. Verwijder de olieaftapschroef en de olievuldop-peilstok (A2-B1)..
3. Nadat alle olie is verwijderd, draait u de schroef voor het verwijderen van de olie weer vast.
4. Vul met olie die voldoet aan de technische specificaties van deze handleiding en controleer het peil.
5. Plaats de olievuldop-peilstok weer terug en zet hem vast.
6. Veeg met een schone doek alle oliesporen weg en controleer of er na het vullen geen olielekage is.

5.3.2 Het zeeffilter reinigen

1. Indien aanwezig: sluit de brandstofkraan.
2. Draai de tankdop (A3) los.
3. Verwijder het zeeffilter (A4) dat zich in de tank bevindt.
4. Spuit met een lagedrukpistool met droge perslucht van buiten naar binnen door het zeeffilter.
5. Spoel het met schone benzine en laat het drogen. Vervang het indien het beschadigd is.
6. Breng het zeeffilter terug aan, en schroef de dop van het brandstofreservoir zorgvuldig terug dicht.

5.3.3 Het bezinksel-opvangbakje reinigen

1. Sluit de brandstofkraan (A9).
2. Draai de brandstofaftapschroef (C1) los en vang de brandstof via een trechter op in een geschikte opvangbak.
3. Draai na het aftappen de aftapschroef weer vast.
4. Verwijder het bezinksel-opvangbakje (A15-C2) een de afdichtring (C3).
5. Reinig het bezinksel-opvangbakje met schone benzine en laat het volledig drogen.
6. Controleer of de afdichtring in goede staat is, vervang deze indien nodig.
7. Monteer de afdichtring en het bezinksel-opvangbakje weer.
8. Open de brandstofkraan en controleer op lekkage.
9. Veeg elk spoor van brandstof weg met een schone doek, sluit daarna de brandstofkraan.

5.3.4 Reinig of vervang het luchtfilter

LET OP	Gevaar van brand of explosie: gebruik voor het element van schuimplastic uitsluitend zeepwater en schone motorolie bij de werkzaamheden.
	

Indien de filterelementen bijzonder vuil of beschadigd zijn (gescheurd, met gaten), vervang ze dan altijd door nieuwe elementen en zeker na maximaal 3 keer reinigen.

1. Verwijder de moer (D1) en het deksel van het luchtfilter (D2).
2. Verwijder de vleugelmoer (D3) en de filterelementen (D4 en D5) om deze te reinigen.
3. Reinig het element van schuimplastic: was het met zeepwater, spoel het zorgvuldig en laat het volledig drogen.
4. Bevochtig het element van schuimplastic met een beetje schone motorolie en knijp het uit om het teveel aan olie te verwijderen (niet wringen).
Het apparaat zal kort na de start roken indien te veel olie in het schuimplastic is achtergebleven.
5. Het element van papier vervangen.
6. Controleer de goede staat van de rubberen afdichtring (D6), vervang deze indien nodig.
7. Plaats de filterelementen terug, de vleugelmoer, daarna het deksel van het luchtfilter en zijn moer.

5.3.5 Reinigen van de motorpomp

Voor een goede werking van het apparaat moet het regelmatig worden gereinigd. Als het apparaat is geïnstalleerd in een ruimte, controleer dan altijd de reinheid en de goede staat van de installatie. Als het apparaat buiten wordt gebruikt (bouwplaatsen, stoffige, modderige of beboste omgevingen, corrosieve atmosfeer, enz.), moet het frequenter worden gereinigd.

Het gebruik van een waterstraal of een hogedrukreiniger kan het apparaat ernstig beschadigen en is verboden.

1. Borstel de luchtingangen en -uitgangen van de motor en, indien van toepassing, de vonkenvanger voorzichtig schoon.
2. Reinig de motorpomp met een spons met water en een mild wasmiddel (type autoshampoo bijvoorbeeld) en spoel het daarna af met schoon water om elk spoor van het reinigingsmiddel te verwijderen.
Hardnekkige vlekken en vuil kunnen worden verwijderd met een geschikt oplosmiddel (white spirit of gelijkwaardig) en afgedroogd worden met een zachte en absorberende doek.
3. Spoel de binnenkant van de motorpomp door.
4. Controleer de goede algehele staat van de motorpomp (het ontbreken van lekkages, het vastzitten van bouten en moeren, van aansluitingen en slangen, enz.)
5. Breng een roestwerend middel aan op de beschadigde delen en vervang eventueel defecte onderdelen (gebruik alleen originele onderdelen en neem, indien nodig, contact op met een van onze agenten).

Hoofdstuk 6. Transport en opslag van de motorpomp

6.1 Omstandigheden van vervoer en verplaatsing

Behandel het apparaat voorzichtig en zonder schokken en zorg ervoor dat de plaats waar het zal worden opgeslagen of gebruikt op voorhand is klaargemaakt. Voor het vast installeren op een trailer of in een voertuig vooraf overleggen met een van onze erkende agenten.

Voor elk transport van het apparaat alle noodzakelijke voorzorgsmaatregelen nemen:

1. Zorg ervoor dat de gebruikte route vlak en berijdbaar is. Mocht het gebruik van een geaccidenteerde route onvermijdelijk zijn, dan dient de brandstof voor aanvang van de reis worden afgetapt in een jerrycan.
2. Controleer of alle bouten en moeren goed vastzitten, sluit de brandstofkraan (indien aanwezig) en koppel de startaccu (indien aanwezig) los.
3. Vervoer het apparaat te allen tijde in zijn normale gebruiksstand, leg het nooit op zijn kant. Zorg ervoor dat het materiaal niet uit het voertuig kan vallen zonder er teveel druk op toe te leggen (gevaar op schade aan het materiaal).

6.2 Omstandigheden van de opslag

1. Spoel de motorpomp door.

Tap de brandstof af en ververs de olie:

2. Stop het apparaat en laat het draaien tot het door brandstofgebrek stilvalt.
3. Zet de contactschakelaar op uit.
4. Reinig het bezinksel-opvangbakje (A15-C2).
5. Sluit de brandstofkraan (A9).
6. Ververs de olie.

Met olie smeren van de cilinder en de kleppen:

7. Vervang de ontstekingsbougie (A16-F2) en giet daarna een koffielepel nieuwe motorolie in het bougiegat.
8. Plaats een nieuwe ontstekingsbougie.
9. Trek een paar keer aan de trekstarter (A12) om de olie te verdelen in de cilinder.

Opleggen van het apparaat:

10. Reinig het apparaat, maak het droog en dek het af met een beschermhoes.
11. Sla het in de normale gebruikspositie op in een schone, droge en goed geventileerde ruimte.

Deze procedure voor de opslag of het overwinteren geldt voor het geval dat het apparaat maximaal 1 jaar niet wordt gebruikt. Als het stroomaggregaat voor een langere periode wordt opgeslagen, adviseren wij contact op te nemen met de dichtstbijzijnde agent of om het apparaat eens per jaar gedurende enkele uren te laten draaien en na afloop daarvan de opslagprocedure weer uit te voeren.

7.1 Diagnose van kleine storingen

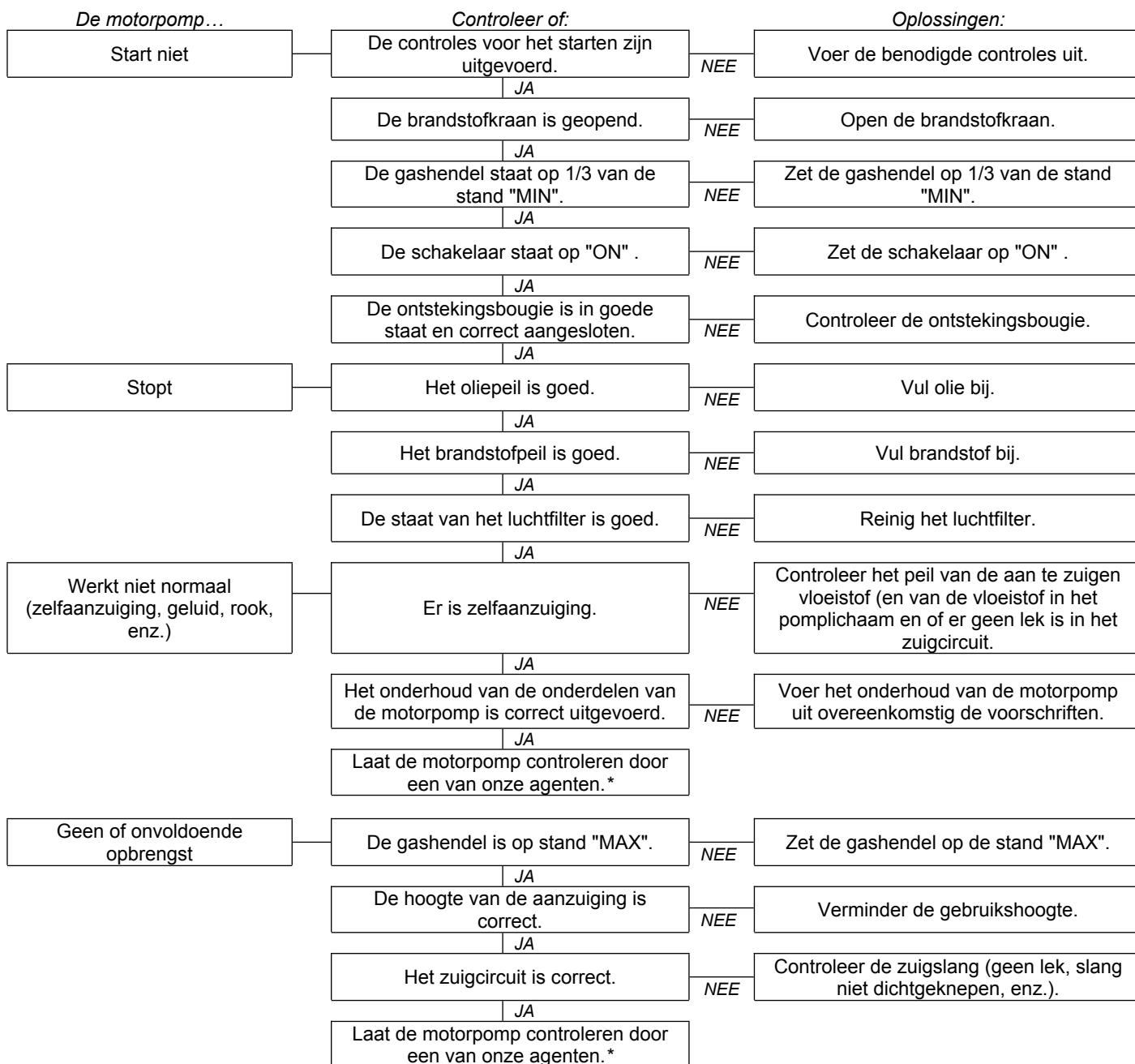

*Frankrijk: 0.806.800.107 (gespreksprijs)

7.2 De ontstekingsbougie vervangen

1. Verwijder de dop van de ontstekingsbougie (F1).
2. Reinig de bougieschacht met behulp van een spuitbus droge lucht.
3. Draai met behulp van een bougiesleutel de ontstekingsbougie (A16-F2) los en gooi deze weg.
4. Plaats een nieuwe ontstekingsbougie en draai deze met de hand vast zodat de schroefdraad niet beschadigt.
5. Zet de ontstekingsbougie met een bougiesleutel nog 1/2 omwenteling vaster om de onderlegging te pletten.

Hoofdstuk 8. Technische specificaties

8.1 Voorwaarden voor het gebruik

De vermelde prestaties van de apparaten zijn verkregen onder de referentieomstandigheden volgens ISO 8528-1 (2005): Totale atmosferische druk: 100 kPa - Omgevingstemperatuur van de lucht: 25°C (298 K) - Relatieve vochtigheid: 30 %. De prestaties van de apparaten worden ongeveer 4% verminderd voor elke temperatuurstijging van 10°C en/of ongeveer 1% voor elke toename van de hoogteligging met 100 m. De apparaten kunnen alleen stationair werken.

8.2 Identificatie van de motorpomp

De identificatieplaat van de motorpomp (een voorbeeld ziet u hieronder) is gelijmd aan de binnenkant van een van de twee zijplaten of op de chassis.

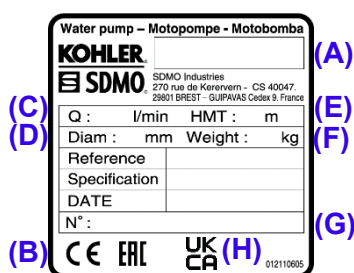

- (A) : Model
- (B) : CE/EAC-keurmerk
- (C) : Maximale opbrengst bij een opvoerhoogte van nul
- (D) : Zuig- en persdiameters
- (E) : Max. opvoerhoogte
- (F) : Massa van de motorpomp
- (G) : Serienummer
- (H) : UKCA-keurmerk

De serienummers worden gevraagd in geval van reparatie of bij het bestellen van onderdelen. Noteer hieronder de serienummers van het apparaat en van de motorpomp om ze te bewaren.

Serienummer van de motorpomp:/..... -	Merk van de motor: (bijv. Kohler)	Serienummer van de motor: (bijv. Kohler (SERIAL NO. 4001200908))
--	--	---

8.3 Karakteristieken

Model	ST 2.36 C5	ST 3.60 C5	TR 2.36 C5	TR 3.60 C5	XT 3.78 C5	
Motortype	GX120 C5	GX160 C5	GX120 C5	GX160 C5	GX240 C5	
Onderhoudsset	330150405/ 330830005	330150405/ 330830005	330150405/ 330830005	330150405/ 330830005	330150448/ 330830005	
Aanbevolen brandstof	Loodvrije benzine	Loodvrije benzine	Loodvrije benzine	Loodvrije benzine	Loodvrije benzine	
Inhoud van de brandstoftank	2 L	3,1 L	2 L	3,1 L	5,3 L	
Aanbevolen olie	10W30	10W30	10W30	10W30	10W30	
Inhoud van het oliecarter	0,6 L	0,6 L	0,6 L	1,1 L	0,6 L	
Oliebeveiliging*	O	O	O	O	O	
Bougietype	330830005	330830005	330830005	330830005	330830005	
Afmetingen L x b x h	46,8 x 36,2 x 38 cm	50,5 x 41,4 x 44,8 cm	46,8 x 36,2 x 39,8 cm	50,5 x 39,8 x 46,5 cm	69 x 48,5 x 53,2 cm	
Gewicht (zonder brandstof)	23 kg	29 kg	23 kg	29 kg	58 kg	
Type vloeistof	Schoon of helder water	Vuil water	Vuil water	Hoge druk	Zeer vuil water	
Korrelverdeling van de opgezogen vloeistof	8 mm	8 mm	8 mm	8 mm	27 mm	
Max. opvoerhoogte	29 m	26 m	29 m	26 m	27 m	
Max. zuighoogte	8 m	8 m	8 m	8 m	8 m	
Zuigdiameter	50 mm	76 mm	50 mm	76 mm	76 mm	
Persdiameter	50 mm	76 mm	50 mm	76 mm	76 mm	
Max opbrengst	L/min	600 L/min	900 L/min	600 L/min	900 L/min	1340 L/min
	m ³ /u	36 m ³ /h	54 m ³ /h	36 m ³ /h	54 m ³ /h	80,4 m ³ /h

x: onmogelijk

*Oliebeveiliging: Als er te weinig olie in het motorcarter is of als de oliedruk te laag is, stopt de oliebeveiliging de motor automatisch om beschadiging te voorkomen. In dat geval dient u het oliepeil van de motor te controleren alvorens op zoek te gaan naar andere oorzaken van storingen.

8.4 Kwaliteit van de aanbevolen brandstof

Het gebruik van een brandstof die niet conform de volgende specificaties is kan onomkeerbare schade veroorzaken die niet gedekt is door de garantie:

- Reinheid en kwaliteit: zorg ervoor dat de gebruikte benzine geen water bevat, schoon en vers is (niet bedorven noch verontreinigd). Voor de
- Octaangetal: minimum octaan van 87 (R+M)/2 of minimum octaan van 90 (RON = Research Octane Number)
- Mengsels: het gebruik van loodvrije benzine met maximaal 10 % ethylalcohol is toegestaan (Frankrijk: SP95-E10). Het gebruik van loodvrije benzine met minder dan 90 % benzine zoals E15, E20 of E85 is verboden. Mengsels van methyl-tert-butylether (MTBE) en loodvrije benzine (tot maximaal 15 volume-% MTBE) zijn goedgekeurd.

Wij adviseren daarom met klem altijd hetzelfde type brandstof te gebruiken in uw apparaat. Als het apparaat sporadisch wordt gebruikt (minder dan 1 keer per maand) moet er telkens nieuwe brandstof worden gebruikt of een stabiliserend additief worden toegevoegd in de brandstoftank.

8.5 EU-conformiteitsverklaring

Wij, SDMO Industries - 270 rue de Kerervern, 29490 GUIPAVAS / CS 40047, 29801 BREST CEDEX 9 – Frankrijk, verklaren op eigen verantwoordelijkheid dat de volgende motorpompen:

Beschrijving van het materieel:	Merk:	Commerciële benaming:	Type:	Serienummers:
Motorpomp	KOHLER-SDMO	ST 2.36 C5	3499231002957	09-2019-00000000-000 > 52-2026-99999999-999
		ST 3.60 C5	3499231002964	
		TR 2.36 C5	3499231002971	
		TR 3.60 C5	3499231002988	
		XT 3.78 C5	3499231002995	

- conform de veiligheidsdoelstellingen zijn zoals voorzien in de Laagspanningsrichtlijn- **2014/35/EU** van 26 februari 2014 door de toepassing van de geharmoniseerde norm EN 8528-13: 2016
- Voldoen aan de bepalingen van de Richtlijnen:
 - Machines - **2006/42/EG** van 17 mei 2006 door de toepassing van de geharmoniseerde norm EN ISO 8528-13: 2016
 - Elektromagnetische compatibiliteit - **2014/30/EU** van 26 februari 2014 door de toepassing van de geharmoniseerde normen EN 60034-1: 2010 (COR 2010) / EN 61000-6-1: 2007 / EN 61000-6-2: 2005 (COR 2005) / EN 61000-6-3: 2007 (AMD1 2011, AMD1/COR 12) / EN 55011: 2009 (AMD 1 2010)
 - Betreffende beperking van het gebruik van bepaalde gevaarlijke stoffen in elektrische en elektronische apparatuur - **2011/65/EU** van 8 juni 2011 door de toepassing van de geharmoniseerde norm EN IEC 63000 : 2018
 - Betreffende de geluidsemisatie in het milieu door materieel voor gebruik buitenshuis - **2000/14/EG** van 8 mei 2000 door de conformiteitsprocedure van Bijlage V:

Commerciële benaming:	Type:	Gemeten geluidsvermogeniveau:	Gegarandeerd geluidsvermogeniveau (LwA):	Maximaal motorvermogen:	Zuighoogte:
ST 2.36 C5	3499231002957	100 dB(A)	103 dB(A)	2900 W	8 m
ST 3.60 C5	3499231002964	103 dB(A)	105 dB(A)	4000 W	8 m
TR 2.36 C5	3499231002971	100 dB(A)	103 dB(A)	2900 W	8 m
TR 3.60 C5	3499231002988	103,6 dB(A)	105 dB(A)	4000 W	8 m
XT 3.78 C5	3499231002995	108 dB(A)	110 dB(A)	5300 W	8 m

Naam en adres van de persoon die gemachtigd is het technische dossier samen te stellen en te bewaren:

L. ANDRIEUX, 270 rue de Kerervern, 29490 GUIPAVAS / CS 40047, 29801 BREST CEDEX 9 – Frankrijk.
GUIPAVAS, 05/2021

L. ANDRIEUX
Directeur, SDMO Industries



COMMERCIELE GARANTIE

Uw apparaat wordt gedekt door een commerciële garantie die u wordt gegeven door *SDMO Industries* en die moet worden toegepast door de leverancier bij wie u het apparaat hebt aangeschaft, en dit in overeenstemming met de volgende bepalingen:

DUUR:

De duur van de garantie van uw apparaat is 24 maanden, gerekend vanaf de aankoopdatum.

GARANTIEVOORWAARDEN:

De garantieperiode vangt aan vanaf de aankoopdatum van het apparaat door de eerste gebruiker. Deze garantie wordt samen met het apparaat doorgegeven wanneer de eerste gebruiker er afstand van doet, zij het gratis of tegen betaling, en dit voor de duur van de resterende garantieperiode die niet kan worden verlengd.

De garantie kan alleen worden toegepast op voorlegging van een leesbare aankoopfactuur, waarop de datum van aankoop, het type van het apparaat, het serienummer, de naam, adres en stempel van de verdeler, vermeld staan. *SDMO Industries* behoudt zich het recht voor het toepassen van de garantie te weigeren in het geval waarin geen enkel document de plaats en de datum van aankoop van het stroomaggregaat bewijst. Deze garantie geeft recht op de herstelling of de vervanging van het stroomaggregaat of zijn onderdelen, die door *SDMO Industries* als defect worden aanzien na onderzoek in haar werkplaatsen; *SDMO Industries* behoudt zich het recht voor het apparaat aan te passen om aan zijn verplichtingen te voldoen. Het apparaat of de componenten die onder de garantie worden vervangen, worden opnieuw eigendom van *SDMO Industries*.

BEPERKING VAN DE GARANTIE:

De garantie is van toepassing op de apparaten die werden geïnstalleerd, gebruikt en onderhouden in overeenstemming met de documentatie die door *SDMO Industries* wordt meegeleverd, en in geval van een slechte werking van het apparaat, voortvloeiend uit ontwerp-, fabricatie- of materiaalfouten. *SDMO Industries* garandeert niet de continuïteit van de prestaties van het apparaat, noch zijn werking of bedrijfszekerheid indien het voor specifieke doeleinden wordt gebruikt. *SDMO Industries* kan in geen geval aansprakelijk worden gesteld voor onstoffelijke schade, al dan niet voortvloeiend uit materiële schade, zoals en met name, zonder dat de lijst limitatief is: exploitatieverliezen, om het even welke kosten of uitgaven die het gevolg zijn van het niet beschikbaar zijn van het apparaat, enz. De garantie beperkt zich tot de kosten, verbonden aan de herstelling of de vervanging van het apparaat of één van zijn onderdelen, verbruiksgoederen uitgesloten. De garantie dekt zo ook de kosten van de arbeid en de onderdelen, behalve de verplaatsingskosten. De kosten voor het transport van het apparaat of van een van de componenten ervan tot in de werkplaats van *SDMO INDUSTRIES* of een van zijn erkende agenten zijn ten laste van de Klant; de "retour" kosten voor het transport blijven ten laste van *SDMO Industries*. Wanneer de garantie echter niet van toepassing is, zullen de transportkosten volledig ten laste zijn van de Klant.

GEVALLEN VAN UITSLUITING VAN DE GARANTIE:

In volgende gevallen wordt de garantie uitgesloten: schade veroorzaakt door het transport van het apparaat ; verkeerde installatie of installatie die niet conform de voorschriften van *SDMO Industries* en/of de technische en veiligheidsnormen is; gebruik van producten, componenten, reserveonderdelen, brandstof of smeerstoffen die niet conform de voorschriften zijn; verkeerd gebruik of abnormaal gebruik van apparaat ; wijziging of verandering van het apparaat of van een van de componenten ervan zonder toestemming van *SDMO Industries* ; normale slijtage van het apparaat of van een van de componenten ervan; beschadiging voortkomend uit nalatigheid, onoplettendheid, gebrek aan onderhoud of uit vervuiling van het apparaat ; overmachtsituatie, toeval of oorzaken van buitenaf (natuurramp, brand, val, overstroming, bliksem, enz.) ; gebruik van het apparaat met een onvoldoende belasting; verkeerde opslag van het apparaat. Volgende componenten zijn eveneens uitgesloten van garantie: de startsystemen (accu, startmotoren, trekstarters), de filters, de riemen, de zekeringen, de onderbrekers, de lampen, de schakelaars, en alle verbruiksmaterialen en slijtgedelen.

TOEPASSINGSMODALITEITEN:

De garantie moet worden toegepast door de verdeler bij wie u uw apparaat hebt aangekocht. *SDMO Industries* verzoekt u met uw aankoopfactuur bij de hand contact op te nemen met de distributeur of, in voorkomende gevallen, de klantendienst van *SDMO Industries*. Deze staat tot uw beschikking voor uw vragen inzake de toepassingsmodaliteiten van de garantie; de gegevens ervan zijn: *SDMO Industries*, 270 rue de Kerervern - Kergaradec III - CS 40047 29801 BREST CEDEX 9 – Frankrijk – TI : Frankrijk 0.806.800.107 (gespreksprijs) – Fax : +33298416307.

WETTELIJKE GARANTIES

Informatie aan de consument, die gedefinieerd is als een natuurlijk persoon die op zichzelf optreedt en niet binnen het kader van zijn commerciële, industriële, ambachtelijke of vrije beroepsactiviteiten.

SDMO Industries is gehouden aan de defecten van de conformiteit van uw apparaat binnen de voorwaarden van artikel L. 211-4 en volgende van de consumentenwet en de verborgen gebreken van het verkochte product binnen de voorwaarden genoemd in artikel 1641 en volgende van het burgerlijk wetboek. Op grond van de conformiteitsgarantie:

- beschikt u over een termijn van 2 jaar gerekend vanaf de datum van aflevering van uw apparaat om aanspraak te maken op de wettelijke conformiteitsgarantie.
- u kunt kiezen tussen de reparatie of het vervangen van het apparaat onder voorbehoud van de voorwaarden genoemd in artikel L. 211-9 van de consumentenwet.
- u bent gevrijwaard van het leveren van het bewijs van een conformiteitsgebrek van het apparaat gedurende de 6 maanden volgend op de aflevering van het product. Deze termijn is verlengd tot 24 maanden gerekend vanaf 18 maart 2016, behalve voor tweedehands goederen.

De wettelijke conformiteitsgarantie is van toepassing onafhankelijk van de commerciële garantie van *SDMO Industries*.

U kunt ook besluiten een beroep te doen op de garantie tegen verborgen gebreken van uw apparaat binnen de voorwaarden van artikel 1641 van het burgerlijk wetboek. In het geval van een verborgen gebrek van uw apparaat waarvan u het bewijs moet leveren, kunt u kiezen tussen de ontbinding van de verkoop of voor een korting op de verkoopprijs conform artikel 1644 van het burgerlijk wetboek.

Artikelen van de consumentenwet

Artikel L211-4

De verkoper is er toe gehouden een goed te leveren conform de overeenkomst en reageert op gebreken in conformiteit die voorkomen op het moment van de levering. Hij reageert ook op de conformiteitsgebreken die een gevolg zijn van de verpakking, de montage- of installatie-instructies indien deze te zijnen laste is ten gevolge van het contract of werd uitgevoerd onder zijn verantwoordelijkheid.

Artikel L211-5

Om conform te zijn met de overeenkomst moet het goed:

1° Geschikt zijn voor het gebruik, gewoonlijk verwacht voor een vergelijkbaar goed en in voorkomend geval:

- overeenkomen met de beschrijving, gegeven door de verkoper, en de kwaliteiten bezitten die deze aan de koper voorstelde onder de vorm van een staal of een model;
- De kwaliteiten vertonen die een koper legitiem mag verwachten gezien de publieke verklaringen van de verkoper, door de producent of zijn vertegenwoordiger, meer bepaald in de publiciteit of de etikettering;

2° Of de karakteristieken vertonen, bepaald in gemeenschappelijk akkoord door de partijen, of geschikt zijn voor elk speciaal gebruik, gezocht door de koper, ter kennis gebracht van de verkoper en door deze laatste aanvaard.

Artikel L211-12

De actie, volgend uit een conformiteitsgebrek, geldt twee jaar, te rekenen vanaf de levering van het goed.

Artikel L.211-16

Wanneer de koper aan de verkoper vraagt, tijdens de duur van de commerciële garantie die hem is toegezegd bij de aankoop of de reparatie van en roerend goed, een herstelling die gedekt is door de garantie, wordt elke periode van immobilisatie van ten minste zeven dagen toegevoegd aan de resterende geldigheidsduur van de garantie. Deze periode loopt gerekend vanaf de vraag van de koper om tussenkomst of vanaf de ter beschikking stelling voor reparatie van het betrokken goed, als deze ter beschikking stelling plaatsvindt na de vraag om tussenkomst.

Artikelen van het burgerlijk wetboek

Artikel 1641

De verkoper is gehouden tot de garantie wegens verborgen fouten aan het verkochte object, die het ongeschikt maken voor het gebruik waarvoor het bestemd was, of die dit gebruik zodanig aantasten, dat de koper het niet zou gekocht hebben of aan een lagere prijs, indien hij dat geweten had.

Artikel 1648 1° alinea

De actie volgend uit de verborgen gebreken moet worden ingesteld door de koper binnen een termijn van twee jaar te rekenen vanaf de ontdekking van het gebrek.

INNEHÅLL

Kapitel 1. Inledning
 Kapitel 2. Säkerhetsanvisningar och säkerhetsföreskrifter (personskydd)
 Kapitel 3. När pumpen levereras
 Kapitel 4. Att använda motorpumpen

Kapitel 5. Underhåll av pumpen
 Kapitel 6. Transport och förvaring av pumpen
 Kapitel 7. Avhjälpning av mindre fel
 Kapitel 8. Tekniska data
 Kapitel 9. Garantiklausul

Kapitel 1. Inledning

OBS!	Materiella skador Innan du använder generatoraggregatet ska du läsa den här handboken och de medföljande säkerhetsanvisningarna noga. Bevara dem under apparatens hela livslängd och följ anvisningarna för säkerhet, drift och underhåll noggrant.

Informationen i den här handboken är baserad på de tekniska uppgifter som förelåg vid tryckningen (fotona i handboken har inget avtalsvärde). Eftersom vi är angelägna om att hela tiden förbättra våra produkters kvalitet kan informationen komma att ändras utan föregående meddelande. Vi levererar efter en enkel förfrågan via vår webbplats våra originalnyheter på franska.

I den här handboken representeras faror av följande två symboler:

	HÄLSORISK FÖR PERSONER SOM UTSÄTTS RISK FÖR DÖDSFALL (om tillämpligt) Anger en omedelbar fara som kan leda till dödsfall eller allvarliga skador. Om anvisningen för symbolen inte följs kan det få allvarliga följder för berörda personers liv och hälsa.
[Lämplig/lämpliga symbol/er]	

OBS!	Materiella skador [Utrustning som medför risk] Anger en risksituation. Om anvisningen inte följs föreligger risk för mindre allvarliga person- och materialskador.

Kapitel 2. Säkerhetsanvisningar och säkerhetsföreskrifter (personskydd)

Säkerhetsanvisningarna och säkerhetsföreskrifterna ska läsas noggrant och ska ovillkorligen följas för att man inte ska riskera liv och hälsa. Om du inte är helt säker på att du förstår dessa anvisningar, kontakta närmaste återförsäljare.

2.1 Beskrivning av symboler på pumpen

FARA	FARA: Risk för elektriska stötar	JORD	FARA: risk för brännskador	Före start kontrollera oljenivån.
				FARA: 1 - Läs dokumentationen som levereras med apparaten. 2 - Giftiga avgasutsläpp. Får ej användas i slutna eller dåligt ventilerade utrymmen. 3 - Stäng av apparaten innan du fyller på bränsle.

2.2 Allmänna råd

Låt aldrig någon som inte har fått nödvändig information om hur apparaten används sköta den. Låt aldrig barn röra apparaten ens när den är avstängd och undvik att starta apparaten om det finns djur i närheten (de kan bli skrämde). Följ alltid gällande lokala bestämmelser om hur apparaten får användas. Observera att avgaser, bränsle och olja, eller kylvätska (i förekommande fall), är giftigt och vidta lämpliga skyddsåtgärder.



2.3 Anvisningar för miljöhänsyn

Töm ut motoroljan i ett lämpligt kärl: häll/töm aldrig ut motorolja på marken.

Se så långt som möjligt till att ljudet inte kan studsas mot väggar och annan utrustning (då ljudvolymen på så sätt ökar).



Om apparaten används i skogiga eller buskbevuxna områden eller i gräsbevuxen terräng och om avgassystemets ljuddämpare saknar gnistgaller måste ett tillräckligt stort område röjas upp. Var mycket försiktig och se till att gnistor inte orsakar brand. När apparaten inte längre används (har blivit utslitet), lämna in det till en återvinningsstation.

2.4 Risker med avgaser

 FARA	RISK FÖR FÖRGIFTNING RISK FÖR DÖDSFALL
	Den koloxid som finns i avgaserna kan vara livsfarlig om koncentrationen blir alltför hög i inandningsluften. Använd alltid apparaten i ett väl ventilerat utrymme där gaser inte kan ackumuleras.

Av säkerhetsskäl och för att apparaten ska fungera bra krävs en god ventilation (risk för förgiftning, överhettning av motorn och olyckor eller skador på utrustning och egendom i närheten). Om aggregatet måste användas inomhus ska avgaserna alltid ledas ut och ventilationen vara tillräckligt god så att människor och djur i närheten inte påverkas.

2.5 Brandrisk



 FARA	BRANDRISK RISK FÖR DÖDSFALL
	Använd aldrig apparaten där det finns explosiva varor (risk för gnistbildning). Avlägsna allt som är lättantändligt och explosionsfarligt (bensin, olja, tyg etc.) när apparaten är i funktion. Täck aldrig över apparaten när den är igång, eller precis efter att den har stannats: vänta alltid tills motorn har svalnat (minst 30 min).

2.6 Risk för brännskador

OBS!	
	Före alla åtgärder måste apparaten svalna (minst 30 minuter).

När apparaten är igång och strax efter det att den har stannat kan den varma oljan, motorn och avgassystemets ljuddämpare orsaka brännskador vid kontakt.

2.7 Risk för hörselskador



 FARA	
	RISK FÖR HÖRSELSKADOR Bär alltid lämpliga hörselskydd när apparaten är igång.

2.8 Risker vid underhåll, användning och reparationer

Av säkerhetsskäl ska alla typer av åtgärder utföras av personal som har de kunskaper som krävs och som har tillgång till lämpliga verktyg. Underhåll ska genomföras regelbundet och noggrant. Använd endast originaldelar. Använd alltid personlig skyddsutrustning.



Försiktighetsåtgärder vid hantering av oljeprodukter (bränsle, olja, kylvätska):

 FARA	De vätskor som används i apparaterna är farliga produkter. Följ gällande bestämmelser för hantering av oljeprodukter.
	RISK FÖR FÖRGIFTNING De får inte andas in eller förtäras och undvik långvarig eller upprepad hudkontakt. Använd alltid personlig skyddsutrustning vid arbete på apparaten (handskar, skyddsskor, skyddsglasögon, lämplig overall eller motsvarande). När oljeprodukter under flera timmar utsätts för höga temperaturer (till exempel när dunkar eller generatoraggregat förvaras i ett fordon som står parkerat i solen) kan det bildas farliga ångor som innebär risk för förgiftning och illamående. RISK FÖR BRAND ELLER EXPLOSION Fyll på vätskor i apparaten när motorn är kall. Under påfyllningen är det förbjudet att röka, ringa telefonsamtal eller använda något som kan orsaka lågor eller gnistor. Stäng alltid pluggen ordentligt efter avslutad påfyllning. Ta bort alla spår av vätska med en ren trasa och vänta tills ångorna har försvunnit innan du startar apparaten.

Försiktighetsåtgärder vid hantering av batteri (i förekommande fall):

 FARA	
	RISK FÖR FÖRGIFTNING ELLER EXPLOSION Följ batteritillverkarens anvisningar. Använd endast isolerade verktyg. Håll eld och flammor på avstånd. Vädra alltid tillräckligt vid laddning.

3.1 Bildtext

På bilderna på omslaget visas märkningar för apparatens olika delar. Metoderna som beskrivs i handboken hänvisar till märkningar bestående av bokstäver och siffror: "A1" hänvisar till exempel till märkning 1 på bild A.

Strömbrytare	A1	Startreglage	A12	Lock	C3
Oljepåfyllningsplugg med mätsticka	A2-B1	Pumpens avtappningsplugg	A13	Mutter till luftfiltrets kåpa	D1
Bränsletankens plugg	A3	Oljeavtappningsplugg	A14-B5	Luffiltrets kåpa	D2
Bränslesilfilter	A4	Uppsamlingskärl	A15-C2	Vingmutter	D3
Pumpens inlopp	A5-E3	Tändstift	A16-F2	Gummielement	D4
Pumpens utlopp	A6-E4	Avgassystemets ljuddämpare	A17	Papperselement	D5
Påfyllningsplugg till pumpen	A7	Luftfilter	A18	Gummipackning	D6
Pumphus	A8-E6	Påfyllningshals	B2	Slangklämmor	E1
Bränslekran	A9	Mätstickans övre gräns	B3	Slangkopplingar	E2
Choke	A10	Mätstickans undre gräns	B4	Sil	E5
Gasreglage MAX-MINI	A11	Bränsleavtappningsskruv	C1	Tändstiftshatt	F1

3.2 Första idrifttagande

När apparaten tas emot och driftsätts:

- Kontrollera att utrustningen är i gott skick och att alla delar följer med i leveransen.
- Om apparaten har en transportsäkring, ta bort den.
*Transportsäkringen är en metallplatta som sitter under motorn, nära jordanslutningsstiftet. Den ska användas enbart under transport eftersom den stör apparatens funktion (ger upphov till oljud och vibrationer).
Ta bort den på följande sätt: Lyft apparaten och placera den på en kloss. Ta sedan bort muttern (1) och plattan (2).*
- Kontrollera olje- och bränslenivån och fyll på vid behov.
- I förekommande fall, anslut batteriet. Börja med pluspolen.
Var noga så att du ansluter rätt kabel till rätt pol på batteriet. Kasta inte om polariteten: En sådan växling kan medföra allvarliga skador på den elektriska utrustningen.

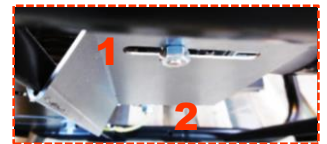

Vissa apparater behöver köras in. Kontakta närmaste återförsäljare för mer information.

Kapitel 4. Att använda motorpumpen

Innan apparaten används:

- Kontrollera att apparaten är korrekt installerad och klar för start.
- Kontrollera att du har förstått all information om hur man använder aggregatet.
Vid behov av att nödstanna apparaten: placera motorns strömbrytare i läge "OFF" eller "O", och stäng i förekommande fall bränslekranen/kranarna.

4.1 Välja placering

- Välj en ren, välventilerad plats skyddad från dåligt väder, som inte hindrar passerande människor och fordon, och se till att det finns olja och bensin för påfyllning i närheten av den plats där pumpen används, men håll ett visst säkerhetsavstånd.
- Placera pumpen på en jämn och horisontell yta med tillräckligt bärighet för pumpen (ytan får inte luta mer än 10° åt något håll).
- Se till att pumpen står stabilt och inte kan flytta på sig när den är igång.
Glöm inte att insugsslangen har tendens att dra pumpen mot vattenkällan vid pumpningen.
- Placera pumpen så nära den vätska som ska sugas upp som möjligt.
Ju mindre det vertikala avståndet är mellan pumpen och vätskeytan desto snabbare går det att få igång pumpen och desto större vätskevolym pumpas ut.

4.2 Kontrollera att pumpen är i gott allmänskick (skruvar och muttrar, slangar)

För att undvika att fel eller skador uppstår, kontrollera hela apparaten innan du sätter igång den och efter att du har använt det.

- Kontrollera att apparaten är ren, framförallt områden där luft sugas in (motorns luftintag, ventilationsöppningar, luftfilter etc).
- Kontrollera att apparatens alla rör och slangar är i gott skick och att de inte läcker.
Byte av rör eller slangar ska utföras av en specialist. Kontakta närmaste återförsäljare.
- Skruva åt alla skruvar som skulle kunna lossna.
Åtdragningen av topplocksbularna ska utföras av en specialist. Kontakta närmaste återförsäljare.

4.3 Kontrollera och fylla på olja

1. Om apparaten har använts ska den svalna i minst 30 minuter
2. Skruva loss oljepåfyllningspluggen med mätsticka A2-B1) och torka av mätstickan.
3. Sätt i oljepåfyllningspluggen med mätsticka i påfyllningsröret (B2) utan att vrida på den och dra sedan ut den igen.
4. Kontrollera nivån okulärt, den ska vara mellan den övre (B3) och den nedre gränsen på mätstickan (B4).
Om oljenivån är för låg: öppna påfyllningspluggen, fyll på olja av den typ som anges här i handboken med hjälp av en tratt och stäng sedan påfyllningspluggen igen.
Om oljenivån är för hög: använd ett lämpligt kärl och utför en delvis avtappning.
5. Kontrollera oljenivån igen innan du sätter tillbaka oljepåfyllningspluggen med mätsticka och skruvar i den hela vägen.
6. Torka bort överflödig olja med en ren trasa och kontrollera att det inte förekommer några läckor.

4.4 Kontrollera och fylla på bränsle

1. Fyll på apparaten när motorn är kall.
2. Skruva loss bränsletankens lock (A3).
Ta inte bort silfiltret (A4) när du ska fylla på.
3. Kontrollera bränslenivån.
4. Fyll vid behov på bränsletanken med hjälp av en tratt, var försiktig så att du inte spiller ut bränslet.
Fyll inte på för mycket bränsle i tanken. Det ska inte finnas bränsle i påfyllningsröret.
5. Dra åt bränsletankens lock ordentligt.
6. Gör rent och ta bort alla spår av bränsle med en ren trasa.

4.5 Montera slangarna

1. Placera slangklämmorna (E1) runt insugs- och utloppsslangarna.
2. Montera slangkopplingarna (E2) på pumpens inlopp (A5-E3) och på pumpens utlopp (A6-E4) och fäst dem med klämmorna.
Kontrollera alltid att anslutningarna är täta (risk för dålig sugförmåga).
3. Placera en slangklämma runt den andra änden av insugsslangen.
4. Montera insugssilen (E5) i änden på insugsslangen och fäst den med slangklämman.
Pumpen kan skadas allvarligt om den används utan insugssil.

4.6 Starta pumpen

1. Sänk ner silen helt (E5) i den vätska som ska sugas upp: om det finns risk för tilltäppning, placera silen på en stenbädd.
2. Lossa pumpens påfyllningsplugg (A7).
3. Fyll på pumphuset (A8-E6) med vatten innan du skruvar tillbaka påfyllningspluggen på pumpen.
Det måste finnas vätska i pumphuset för att pumpen ska kunna startas och för att pumpen ska smörjas: Om det inte finns vatten i pumphuset innan du startar den kan pumpen skadas allvarligt och oavhjälpigt.
4. Öppna bränslekranen (A9).
5. Om yttertemperaturen är låg eller om pumpen är kall, placera chokereglaget (A10) i läget "1".
6. För gasreglaget (A11) till 1/3 av "MINI"-läget.
7. Placera kontakten (A1) i läget "ON".
8. Dra en gång långsamt i startreglaget (A12) tills du känner motstånd och släpp tillbaka det försiktigt.
Dra sedan snabbt och kraftfullt tills motorn startar.
Om pumpen inte startar, upprepa förfarandet tills den startar.
Om det inte kommer något flöde ur pumpen, stoppa pumpen och kontrollera insugskretsen.
9. Vänta tills motorn börjar bli varm. Återställ sedan choken gradvis, om du har använt den, till läget "1".

4.7 Använda pumpen

När apparaten är igång:

1. Övervaka pumpen och kontrollera regelbundet att insugs- och utloppskretsarna inte täpps till (främmande föremål, felparkerat fordon etc.).
2. Justera eventuellt uppföringshöjden så att flödet blir tillräckligt.
3. Stäng de ventiler som eventuellt används med mjuka rörelser så att det inte uppstår vätskeslag som skadar pumpen.

4.8 Ställa in pumpflödet

Pumpflödet påverkas av flera parametrar: motorvarvtalet, uppfodringshöjden för insug och utlopp samt kvaliteten på den vätska som pumpas påverkar pumpflödet.

Öka pumpflödet:

1. Ställ gasreglaget (A11) på "MAX".
2. Öka uppfodringshöjden.

Minska pumpflödet:

1. Ställ gasreglaget (A11) på "MIN".
2. Minska uppfodringshöjden.

$A = \text{uppfodringshöjd (m)}$ - $B = \text{flöde (l/min)}$

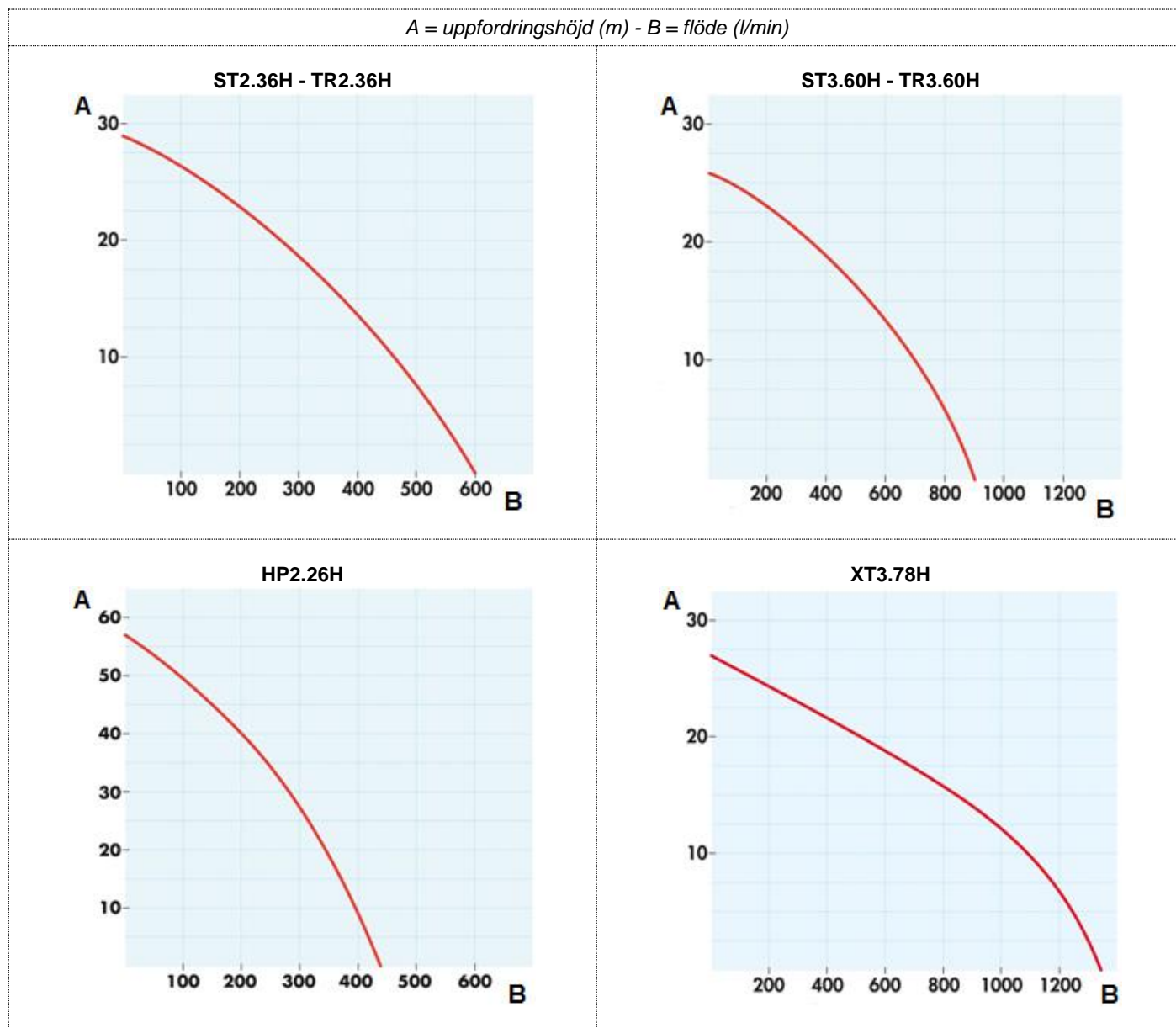

4.9 Stänga av pumpen

1. För tillbaka gasreglaget (A11) till ursprungsläget.
2. Placera strömbrytaren (A1) på "OFF".
Pumpen stannar.
3. Stäng bränslekranen (A9).
4. Koppla loss insugs- och utloppsslangarna och låt vätskan rinna ut.
5. Låt pumpen kallna. Se till att platsen är välventilerad (risk för brand eller brännskador).
6. Töm pumpen och skölj sedan ur den om den inte ska användas mer under dagen.

4.10 Rengöra pumpen

Efter det att pumpen har stoppats och sedan svalnat:

1. Ställ strömbrytaren (A1) i stoppläget.
2. Töm insugs- och utloppsslangarna och låt vätskan rinna ut.
3. Ta bort pumpens avtappningsplugg (A13) och töm pumphuset (A8-E6). Sätt tillbaka pluggen när pumpen är tom.
4. Ta bort pumpens påfyllningsplugg (A7) och fyll pumphuset med rent vatten.
5. Dra långsamt flera gånger i startreglaget (A12) tills det tar emot och släpp tillbaka reglaget försiktigt.
6. Lossa pumpens avtappningsplugg och låt vattnet rinna ut.
7. Skruva tillbaka påfyllnings- och avtappningspluggarna på pumpen.
8. Upprepa proceduren vid behov.
9. Rengör insugssilen (E5): Ta bort smuts vid behov och spola rent med vatten.

Av säkerhetsskäl är det viktigt med noggrant och regelbundet underhåll av generatoraggregatet. Underhållsarbetet ska utföras av en person som har nödvändiga kunskaper, har tillgång till de verktyg som behövs och följer de gällande bestämmelserna. De underhållsåtgärder som ska utföras beskrivs i underhållstabellen. Där anges intervallen för generatoraggregat som drivs med bränsle och olja i enlighet med de specifikationer som finns i den här handboken. Förkorta underhållsintervallen i enlighet med användningsvillkoren för generatoraggregatet och de aktuella behoven. Garantin upphör att gälla om underhåll av generatoraggregatet inte har utförts på rätt sätt.

5.1 Nödvändig påminnelse

Regelbundet och korrekt utfört underhåll garanterar säkerheten och prestandan. **Oljan, filterelementen och, i förekommande fall, tändstiftet är förbrukningsdelar som måste vara i gott skick för att apparaten ska fungera bra. Byt dem regelbundet och så ofta som behövs (artikelnumret för de färdiga servicesatserna anges i tabellen med tekniska specifikationer, i förekommande fall).** Garantin gäller inte vid underlåtenhet att följa anvisningarna för underhåll. Vid frågor eller mer avancerade åtgärder, kontakta närmaste återförsäljare för att få råd eller hjälp att åtgärda felet.

5.2 Tabell över serviceintervall

Åtgärder som ska utföras när 1:a intervallet har löpt ut:		Efter: 1:a månaden/de 20 första timmarna	Efter: 3 månader eller 50 timmar	Efter: 6 månader eller 100 timmar	Efter: 2 år/300 timmar	
Apparat	Rengör apparaten			X	Allmän genomgång ska utföras av någon av våra återförsäljare. Frankrike: 0.806.800.107 (gällande samtalstaxa)	
	Byt tändstiftet			X		
Olja	Byt	X		X		
Bränsle	Rengör silfiltret		X	X		
	Rengör uppsamlingskärlet	X		X		
Luftfilter	Rengör gummidelen		X	X		
	Byt pappersdelen					
	Byt ut gummidelen			X		
Förteckning över produkter som är aktuella vid underhåll:				Färdig underhållssats		

5.3 Serviceåtgärder

1. Stäng av apparaten och vänta minst en halvtimme så att den hinner svalna.
2. Koppla loss tändstiftshatten och koppla loss batteriets minuspol (i förekommande fall).
3. Utför underhåll enligt anvisningarna i den här handboken. Använd endast originaldelar eller motsvarande för att undvika att apparaten slits i förtid eller fungerar sämre.

5.3.1 Byt olja

Oljan ska återvinnas eller kasseras enligt gällande lokala bestämmelser. För att tömningen ska gå snabbt och smidigt rekommenderar vi att du låter apparaten gå i några minuter före tömningen så att oljan blir lättflytande.

1. Placera ett lämpligt kärl under oljeavtappningsskruven (A14-B5).
2. Ta bort oljeavtappningsskruven och oljepåfyllningspluggen/mätstickan (A2-B1).
3. När avtappningen är slutförd skruvar du fast oljeavtappningsskruven.
4. Fyll på olja av den typ som anges i tekniska data i den här handboken och kontrollera sedan oljenivån.
5. Sätt dit oljepåfyllningspluggen med mätsticka och skruva åt den.
6. Kontrollera att det inte läcker ut olja efter påfyllningen och torka upp eventuella oljespår med en ren trasa.

5.3.2 Rengör silfiltret

1. I förekommande fall: stäng bränslekranen.
2. Lossa tanklocket (A3).
3. Ta bort silfiltret (A4) som sitter i tanken.
4. Använd en tryckluftspistol med lågt tryck och blås på silfiltret från utsidan till insidan.
5. Skölj det med ren bensin och låt det torka. Byt ut det om det är skadat.
6. Sätt dit silfiltret och skruva fast bränsletankens lock ordentligt.

5.3.3 Rengör uppsamlingskärlet

1. Stäng bränsleventilen (A9).
2. Ta fram ett lämpligt kärl och en tratt, och skruva loss bränsleavtappningsskruven (C1).
3. När avtappningen är slutförd skruvar du tillbaka avtappningsskruven.
4. Ta bort uppsamlingskärlet (A15-C2) och dess tätning (C3).
5. Rengör uppsamlingskärlet med ren bensin. Låt det sedan torka helt.
6. Kontrollera att tätningen är i gott skick, byt den vid behov.
7. Sätt tillbaka tätningen och uppsamlingskärlet.
8. Öppna bränslekranen och kontrollera att den inte läcker.
9. Torka upp alla spår av bränsle med en ren trasa och stäng sedan bränslekranen.

5.3.4 Rengör eller byt luftfiltret

OBS!	Risk för brand eller explosion: Använd endast tvålvatten och ren motorolja under arbetet med gummidelen.
	

Om filterelementen är mycket smutsiga eller skadade (trasiga) måste de ovillkorligen bytas. De ska alltid bytas efter max. tre rengöringar.

1. Ta bort muttern (D1) och luftfiltrets kåpa (D2).
2. Ta bort vingmuttern (D3) och filterelementen (D4 och D5) och rengör dem.
3. Rengör gummidelen: tvätta den med tvålvatten, skölj den noga och låt den torka helt.
4. Doppa gummidelen i lite ren motorolja och krama sedan försiktigt ur det mesta av oljan (vrid inte).
Apparaten kommer att ryka första gången den startas om det är för mycket olja i filterelementet.
5. Byt pappersdelen.
6. Kontrollera att tätningen av gummi är i gott skick (D6), byt den vid behov.
7. Sätt tillbaka filterelementen och vingmuttern och därefter luftfiltrets kåpa med tillhörande mutter.

5.3.5 Rengör pumpen

För att den ska fungera ordentligt måste apparaten rengöras regelbundet. Om apparaten används inomhus måste du alltid kontrollera att den är ren och att installationen är felfri. Om apparaten används utomhus (på byggarbetsplatser, platser som är dammiga, leriga eller våta, i korrosiv atmosfär osv.) måste den rengöras ofta.

Det är förbjudet att spruta vatten på apparaten eller rengöra den med högtryckstvätt eftersom allvarliga skador kan uppstå.

1. Borsta försiktigt motorns luftintag och luftutblås och i förekommande fall gnistgallret.
2. Använd en svamp och rengör pumpen med vatten blandat med mildt rengöringsmedel (till exempel bilschampo). Skölj sedan med rent vatten tills alla rester av rengöringsmedlet är avsköljda.
Envisa fläckar och ingrodd smuts kan tas bort med hjälp av lämpligt lösningsmedel (lacknafta eller liknande) och torkas med en mjuk trasa med god uppsugningsförmåga.
3. Spola ur pumpen invändigt.
4. Kontrollera att pumpen är i gott allmänskick (inget läckage, ordentligt åtdragna skruvar, kopplingar och slangar etc.)
5. Täck skadade delar med rostskyddsmedel och byt vid behov defekta delar (använd endast originaldelar och kontakta vid behov en återförsäljare).

Kapitel 6. Transport och förvaring av pumpen

6.1 Villkor för transport och handhavande

Hantera apparaten varsamt och se till att det utrymme där den ska stå har förberetts för detta. Rådfråga en av våra auktoriserade återförsäljare innan utrustningen sätts fast på släpvagn eller inuti ett fordon.

Vidtag alla nödvändiga försiktighetsåtgärder innan apparaten transporteras:

1. Säkerställ att färdvägen är jämn och körbar. Om en ojämn väg ändå måste användas ska bränslet tömmas i en dunk före avfärd.
2. Kontrollera att skruvarna är ordentligt åtdragna, stäng bränslekranen (i förekommande fall) och koppla ifrån batteriet (i förekommande fall).
3. Transportera apparaten endast i normal driftposition, aldrig liggande på sidan. Utrustningen ska inte kunna falla av transportfordonet men inte spännas fast så hårt att skador kan uppstå på utrustningen.

6.2 Villkor för förvaring

1. Spola av pumpen.

Töm ut bränslet och oljan:

2. Starta apparaten och låt den gå tills den stannar på grund av bränslebrist.
3. Ställ strömbrytaren i stoppläget.
4. Rengör uppsamlingskärlet (A15-C2).
5. Stäng bränsleventilen (A9).
6. Byt olja.

Olja in i cylindern och ventilerna:

7. Ta bort tändstiftet (A16-F2) och håll i cirka en tesked ny motorolja i hålet.
8. Sätt dit ett nytt tändstift.
9. Dra flera gånger i startreglaget (A12) så att oljan fördelas i cylindrarna.

Göra iordning apparaten inför förvaring:

10. Rengör apparaten, låt den torka och täck över den med ett skyddsöverdrag.
11. Förvara den i normal arbetsställning på en ren, torr och välventilerad plats.

Denna metod för förvaring eller avställning för säsongen ska följas om apparaten inte ska användas under max. ett år. För längre avställningsperioder bör du kontakta närmaste återförsäljare eller köra apparaten några timmar per år och följa anvisningarna för förvaring.

7.1 Felsökning av små fel

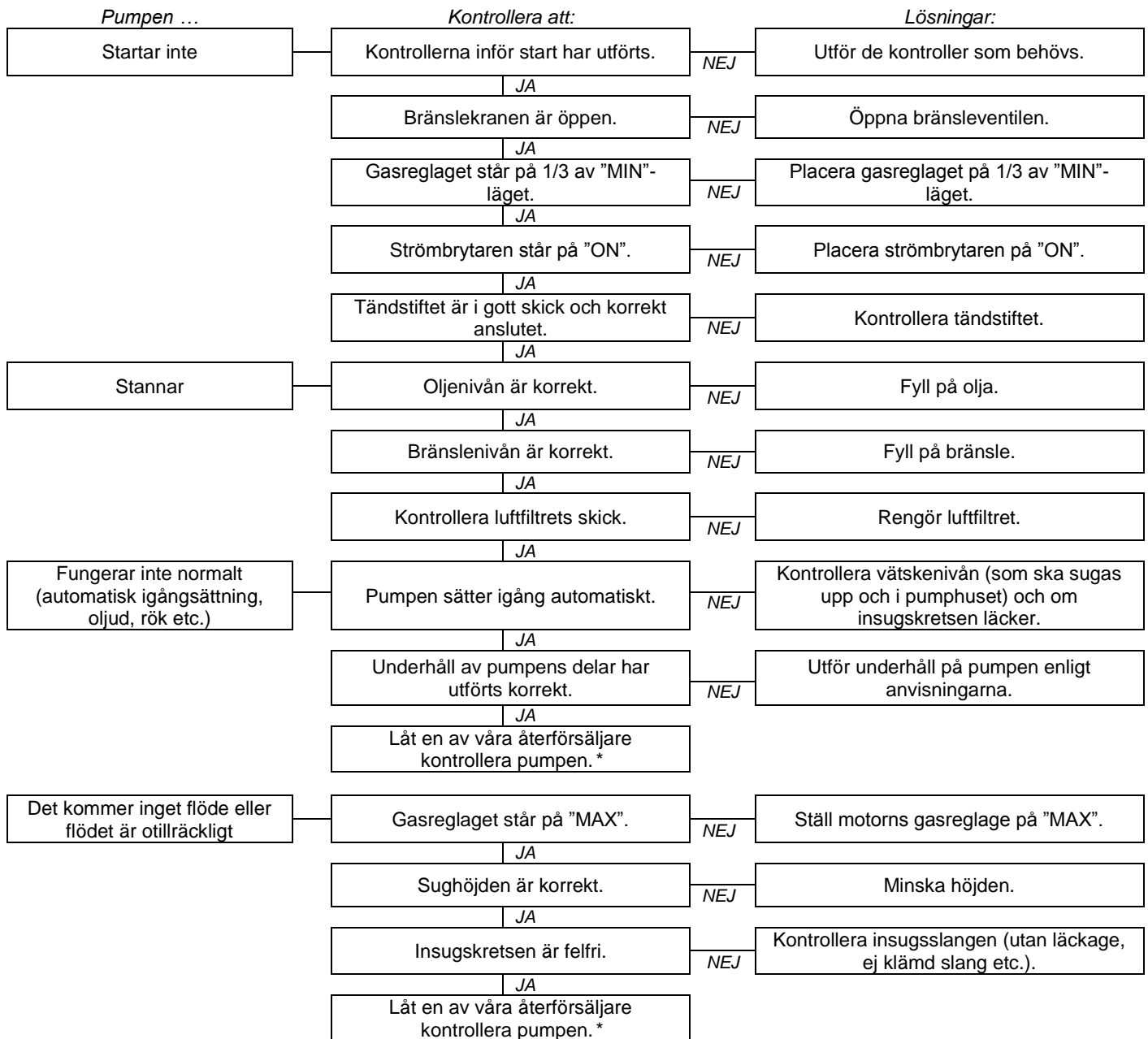

*Frankrike: 0.806.800.107 (gällande samtalstaxa)

7.2 Byt tändstiftet

1. Ta bort tändstiftshatten (F1).
2. Rengör tändstiftsbrunnen med tryckluft.
3. Använd en tändstiftsnyckel och lossa tändstiftet (A16-F2) och kasta det sedan.
4. Sätt dit det nya tändstiftet och dra åt det för hand så att inte gängorna skadas.
5. Dra åt tändstiftet ett halvt varv med en tändstiftsnyckel så att brickan trycks ihop.

Kapitel 8. Tekniska data

8.1 Användningsvillkor

De specifikationer som anges för apparaterna har uppmätts under referensvillkoren enligt ISO 8528-1(2005):

Totalt barometertryck: 100 kPa - Omgivande lufttemperatur: 25 °C (298 K) - Relativ luftfuktighet: 30 %.

Apparatens prestanda sjunker cirka 4 % varje gång temperaturen höjs 10 °C och/eller cirka 1 % varje gång höjden ökar med 100 m. Apparaterna fungerar endast när de står stilla.

8.2 Identifiering av pumpen

Pumpens märkskylt (se exempel nedan) är fastlimmad på insidan av en av de båda listerna eller på chassit.

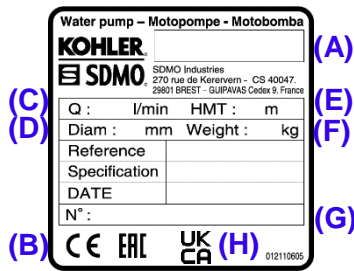

- (A) : Modell
- (B) : CE/EAC-märkning
- (C) : Högsta flöde vid uppfodringshöjd noll
- (D) : Diameter på inlopp och utlopp
- (E) : Högsta uppfodringshöjd
- (F) : Pumpens vikt
- (G) : Serienummer
- (H) : UKCA-märkning

Du kommer att ombes att uppge serienummer vid felsökning och vid beställning av reservdelar. Spara pumpens och motorns serienummer genom att ange dem nedan.

Pumpens serienummer:	Motorns märke: (T.ex. Kohler)	Motorns serienummer: (T.ex. Kohler (SERIAL NO. 4001200908))
...../..... -

8.3 Karakteristika

Modell	ST 2.36 C5	ST 3.60 C5	TR 2.36 C5	TR 3.60 C5	XT 3.78 C5
Motortyp	GX120_C5	GX160_C5	GX120_C5	GX160_C5	GX240_C5
Underhållssats	330150405 /330830005	330150405/ 330830005	330150405/ 330830005	330150405/ 330830005	330150448/ 330830005
Rekommenderat bränsle	Blyfri bensin	Blyfri bensin	Blyfri bensin	Blyfri bensin	Blyfri bensin
Bränsletankens volym	2 L	3,1 L	2 L	3,1 L	5,3 L
Rekommenderad olja	10W30	10W30	10W30	10W30	10W30
Oljetrågets volym	0,6 L	0,6 L	0,6 L	1,1 L	0,6 L
Oljekontroll*	O	O	O	O	O
Tändstiftstyp	330830005	330830005	330830005	330830005	330830005
Mått (l x b x h)	46,8 x 36,2 x 38 cm	50,5 x 41,4 x 44,8 cm	46,8 x 36,2 x 39,8 cm	50,5 x 39,8 x 46,5 cm	69 x 48,5 x 53,2 cm
Vikt (utan bränsle)	23 kg	29 kg	23 kg	29 kg	58 kg
Typ av vätska	Klart eller lätt grumlat vatten	Grumlat vatten	Grumlat vatten	Högt tryck	Mycket grumlat vatten
Partikelstorlek i uppsugen vätska	8 mm	8 mm	8 mm	8 mm	27 mm
Högsta uppfodringshöjd	29 m	26 m	29 m	26 m	27 m
Högsta sughöjd	8 m	8 m	8 m	8 m	8 m
Insugsdiameter	50 mm	76 mm	50 mm	76 mm	76 mm
Utloppsdiameter	50 mm	76 mm	50 mm	76 mm	76 mm
Maximalt flöde	L/min m ³ /h	600 L/min 36 m ³ /h	900 l/min 54 m ³ /h	600 l/min 36 m ³ /h	900 l/min 54 m ³ /h
					1340 l/min 80,4 m ³ /h

x: omöjligt

*Oljekontroll: Vid brist på olja i oljetråget eller lågt oljetryck stoppar oljekontrollen motorn automatiskt för att förhindra skador. Om det händer ska du kontrollera oljenivån i motorn och vid behov fylla på innan du börjar leta efter en annan orsak till stoppet.

8.4 Rekommenderad bränslekvalitet

Om man använder bränsle som inte uppfyller kraven i denna handbok kan det uppstå irreparabla skador som inte omfattas av garantin.

- Renhet och kvalitet: Försäkra dig om att det inte är vatten i bensinen och att den är ren och färsk (varken för gammal eller förorenad). Pour les
- Oktantal: Minst 87 oktan (R+M)/2 eller minst 90 oktan (RON = Research Octane Number)
- Blandningar: Blyfri bensin som innehåller upp till 10 % etylalkohol får användas (i Frankrike: SP95-E10). Användning av blyfri bensin med mindre än 90 % bensin, t.ex. E15, E20 och E85, är inte tillåten. Blandningar av metyl-tert-butyleter (MTBE) och blyfri bensin är godkända (upp till 15 volymprocent MTBE).

Det rekommenderas starkt att man alltid använder samma typ av bränsle under hela apparatens livstid. Om apparaten används sällan (mindre än en gång per månad) ska nytt bränsle användas vid varje tillfälle eller så ska en stabiliserande tillsatts tillföras i bränsletanken.

8.5 EU-försäkran om överensstämmelse

Vi, SDMO Industries – 270 rue de Kerervern, 29490 GUIPAVAS / CS 40047, 29801 BREST CEDEX 9 – Frankrike, försäkrar på vårt eget ansvar att följande pumpar:

Beskrivning av utrustningen:	Märke:	Handelsnamn:	Typ:	Serienummer:
Pump	KOHLER-SDMO	ST 2.36 C5	3499231002957	09-2019-00000000-000 > 52-2026-99999999-999
		ST 3.60 C5	3499231002964	
		TR 2.36 C5	3499231002971	
		TR 3.60 C5	3499231002988	
		XT 3.78 C5	3499231002995	

- Uppfyller säkerhetskraven i lågspänningsdirektivet – **2014/35/EU** av den 26 februari 2014 genom tillämpning av den harmoniserade standarden EN ISO 8528-13: 2016
- Uppfyller bestämmelserna i direktiven:
 - Maskindirektivet – **2006/42/EG** från den 17 maj 2006 genom tillämpning av den harmoniserade standarden EN ISO 8528-13: 2016
 - Elektromagnetisk kompatibilitet – **2014/30/EU** av den 26 februari 2014 genom tillämpning av de harmoniserade standarderna EN 60034-1: 2010 (COR 2010) / EN 61000-6-1: 2007 / EN 61000-6-2: 2005 (COR 2005) / EN 61000-6-3: 2007 (AMD1 2011, AMD1/COR 12) / EN 55011: 2009 (AMD 1 2010)
 - Om begränsning av användning av vissa farliga ämnen i elektrisk och elektronisk utrustning – **2011/65/EU** från 8 juni 2011 genom tillämpning av den harmoniserade standarden EN IEC 63000 : 2018
 - Vad gäller buller i miljön från utrustning som är avsedd att användas utomhus – **2000/14/EG** från 8 maj 2000 genom efterlevnad av bilaga V:

Handelsnamn:	Typ:	Uppmätt ljudeffektnivå:	Garanterad ljudeffektnivå (L _{WA}):	Maximal motoreffekt:	Sughöjd:
ST 2.36 C5	3499231002957	100 dB(A)	103 dB(A)	2900 W	8 m
ST 3.60 C5	3499231002964	103 dB(A)	105 dB(A)	4000 W	8 m
TR 2.36 C5	3499231002971	100 dB(A)	103 dB(A)	2900 W	8 m
TR 3.60 C5	3499231002988	103,6 dB(A)	105 dB(A)	4000 W	8 m
XT 3.78 C5	3499231002995	108 dB(A)	110 dB(A)	5300 W	8 m

Namn och adress till den person som har mandat att upprätta och bevara den tekniska dokumentationen:

L. ANDRIEUX, 270 rue de Kerervern, 29490 GUIPAVAS / CS 40047, 29801 BREST CEDEX 9 – Frankrike.

GUIPAVAS, den 05/2021

L. ANDRIEUX
VD, SDMO Industries



EXTRA GARANTI

Apparaten omfattas av en extra garanti från *SDMO Industries*. Garantin gäller hos den återförsäljare där apparaten är köpt, enligt följande:

GARANTITID:

Garantin för apparaten gäller i 24 månader, räknat från inköpsdatumet.

VILLKOR FÖR GARANTINS TILLÄMPNING:

Garantin börjar gälla från det datum då den första användaren köper apparaten. Garantin överförs tillsammans med apparaten när den första användaren överlåter den, vare sig det är mot ersättning eller inte. Då överförs återstoden av garantitiden, och den kan inte förlängas.

Garantin gäller endast mot uppvisande av läslig faktura för inköp, som anger inköpsdatum, typ av apparat, serienummer, namn, adress och stämpel från återförsäljaren. *SDMO Industries* förbehåller sig rätten att upphäva garantin om det saknas dokument som kan styrka plats och datum för inköp av apparaten. Den här garantin berättigar till reparation eller byte av apparaten eller dess delar, i de fall de bedöms som felaktiga av *SDMO Industries* experter i företagets verkstäder; *SDMO Industries* förbehåller sig rätten att ändra delar av apparaten för att kunna uppfylla sitt åtagande. Apparaten eller den/de delar som ersätts enligt garantin återgår i *SDMO Industries* ägo.

BEGRÄNSNING AV GARANTIN:

Garantin gäller för apparater som har installerats, använts och underhållits enligt dokumentationen från *SDMO Industries* och vid funktionsstörningar i apparaten, som beror på konstruktionsfel, tillverkningsfel eller materialfel. *SDMO Industries* garanterar inte apparatens prestanda, funktion eller tillförlitlighet om den används för vissa särskilda ändamål. *SDMO Industries* kan under inga omständigheter hållas ansvarigt för immateriell skada, vare sig den följer av materiella skador eller inte, till exempel men inte begränsat till följande: förlust i verksamhet, kostnader eller utgifter av något slag, som uppstår pga. att apparaten inte kan användas etc. Garantin begränsas till kostnaden för reparation eller byte av apparaten eller någon av dess delar, exklusive förbrukningsvaror. Garantin omfattar även kostnader för arbete och delar, men inte resekostnader. Transportkostnaderna för apparaten eller någon av dess delar till *SDMO INDUSTRIES* verkstad eller någon av företagets godkända representanter ska betalas av kunden; kostnaderna för transporten "tillbaka" åligger *SDMO Industries*. Om garantin inte kan tillämpas står kunden för alla transportkostnader.

FALL DÅ GARANTIN INTE GÄLLER:

Garantin gäller inte i följande fall: skador kopplade till transport av apparaten; felaktig installation eller installation som inte följer anvisningarna från *SDMO Industries* och/eller de tekniska normerna och säkerhetsbestämmelserna; användning av produkter, delar, reservdelar, bränsle eller smörjmedel, som inte följer anvisningarna; felaktig eller onormal användning av apparaten; ändring eller ombyggnad av apparaten eller någon av dess delar, utan föregående godkännande från *SDMO Industries*; normalt slitage av apparaten eller någon av dess delar; skador orsakade av försumlighet, bristande övervakning, underhåll eller rengöring av apparaten; vid force majeure, oförutsedda händelser eller yttre omständigheter (naturkatastrofer, brand, stötar, översvämning, blixtnedslag etc.); användning av apparaten med otillräcklig laddning; felaktiga lagerförhållanden. Följande delar ingår inte i garantin: startsystem (batterier, startanordningar, startreglage), filter, remmar, säkringar, strömbrytare, lampor, omkopplare och alla förbruknings- och förslitningsdelar.

GARANTIANSPRÅK:

Garantin gäller hos den återförsäljare där apparaten har köpts. *SDMO Industries* ber dig att ta fram fakturan från inköpet av maskinen och kontakta återförsäljaren, eller i förekommande fall, kundtjänst hos *SDMO Industries*. De hjälper dig gärna om det är något du undrar beträffande villkoren för garantin. Du når dem på följande adress: *SDMO Industries*, 270 rue de Kerervern - Kergaradec III - CS 40047 29801 BREST CEDEX 9 – France – Telefon: Frankrike 0.806.800.107 (gällande samtalstaxa) – Fax: +33298416307.

LAGSTADGADE GARANTIER

Information till konsumenter, som definieras som alla fysiska personer som agerar i egenskap av privatperson och inte inom ramen för sin kommersiella, industriella, hantverksmässiga eller frilansande yrkesutövning.

SDMO Industries ansvarar för att din apparat överensstämmer med specifikationerna enligt villkoren i artikel L. 211-4 och framåt i den franska konsumentlagen och dolda fel hos varan enligt villkoren i artiklarna 1641 och framåt i den franska civillagen.

Beträffande garanti om avtalsenlighet för varan:

- Under 2 år från och med det datum då apparaten levererades har du rätt att utnyttja den lagstadgade garantin om avtalsenlighet.
- Du kan välja mellan att få apparaten reparerad eller utbytt enligt villkoren i artikel L. 211-9 i den franska konsumentlagen.
- Om felet upptäcks inom 6 månader efter det att apparaten levererades behöver du inte lämna in bevis på dess bristande överensstämmelse med avtalet. Från och med den 18 mars 2016 har du 24 månader på dig att rapportera felet. Detta gäller dock inte begagnade produkter.

Den lagstadgade garantin om avtalsenlighet gäller oberoende av den extra garanti som SDMO Industries lämnar.

Du har också rätt att åberopa garantin för dolda fel i apparaten enligt bestämmelserna i artikel 1641 i den franska civillagen. Om apparaten har ett dolt fel som du måste bevisa kan du välja om du vill häva köpet eller få ett reducerat pris på varan i enlighet med artikel 1644 i civillagen.

Artiklar i den franska konsumentlagen

Artikel L211-4

Säljaren ska leverera varan i enlighet med avtalet och ansvarar för eventuella fel i varan vid leveranstillfället. Säljaren ansvarar även för all bristande överensstämmelse som beror på emballering, monteringsinstruktioner eller installation om installationen utfördes av säljaren eller under säljarens ansvar.

Artikel L211-5

För att uppfylla avtalet måste varan:

1: Kunna användas på det sätt man kan förvänta sig av en motsvarande vara och, i de fall då detta är aktuellt:

- stämma överens med den beskrivning som säljaren har lämnat och ha samma egenskaper som den vara som säljaren har förevisat köparen som prov eller modell;
- ha de kvaliteter som köparen rimligen kan förvänta sig efter de offentliga uttalanden om varans särskilda egenskaper som gjorts av säljaren, tillverkaren eller dennes representant, i synnerhet i reklam eller på etiketter;

2: Eller ha de egenskaper som parterna har avtalat eller vara lämplig för de särskilda ändamål som köparen har efterfrågat och informerat säljaren om och som säljaren har godtagit.

Artikel L211-12

Anspråk till följd av bristande överensstämmelse måste framställas inom två år från leveransen av varan.

Artikel L.211-16

Om köparen under giltighetstiden för och enligt villkoren i den garanti som lämnades i samband med köp eller reparation av varan, begär att säljaren ska reparera varan och reparationen innebär att köparen under minst sju dagar inte kan nyttja varan ska garantitiden förlängas med motsvarande period. Denna period räknas från den dag då köparen begär att felet ska åtgärdas eller lämnar in den aktuella varan för reparation, om inlämningen sker efter att begäran om åtgärd har gjorts.

Artiklar från den franska civillagen

Artikel 1641

Säljaren är bunden av garantin för dolda fel hos varan när detta fel gör att varan inte går att använda till det den är avsedd för eller, om felet hade varit känt hade köparen fått avstå från att köpa varan eller kräva prisavdrag.

Artikel 1648, 1:a stycket

Kunden ska väcka talan inom två år från det att det dolda felet upptäcktes.

SISÄLLYSLUETTELO

Luku 1. Johdanto
 Luku 2. Käyttö- ja turvaohjeet (henkilövahinkojen välttäminen)
 Luku 3. Moottoripumpun käyttöönotto
 Luku 4. Konepumpun käyttö

Luku 5. Moottoripumpun huolto
 Luku 6. Moottoripumpun kuljetus ja varastointi
 Luku 7. Pienempien vikojen ratkaisu
 Luku 8. Tekniset tiedot
 Luku 9. Takuuehdot

Luku 1. Johdanto

HUOMIO	Aineelliset vahingot Lue tämä käyttöohje ja turvaohjeet huolellisesti ennen käyttöä. Säilytä ohjeet koko laitteen käyttöajan ja noudata aina tarkoin ohjeissa annettuja turva-, käyttö- ja huolto-ohjeita.

Tämän käyttöohjeen sisältämät tiedot perustuvat ohjeen painohetkellä käytettävissä olleisiin teknisiin tietoihin (valokuvat ovat vain suuntaa antavia). Jos katsomme voivamme parantaa pysyvästi tuotteittemme laatua, näitä tietoja voidaan muuttaa ennalta ilmoittamatta. Internet-sivujemme kautta pyydettyessä toimitamme alkuperäiset ranskankieliset käyttöohjeet.

Tässä oppaassa vaarat on merkitty kahdella seuraavalla symbolilla:

	VAARA ALTISTUMINEN AIHEUTTAA VAARAA IHMISTEN TERVEYDELLE KUOLEMANVAARA (jos asiaankuuluva) Ilmaisee välitöntä vaaraa, joka voi aiheuttaa hengenvaaran tai vakavan loukkaantumisen. Merkin huomioimatta jättäminen saattaa aiheuttaa vakavaa terveydellistä haittaa tai jopa kuoleman.
[Asiaankuuluva kuvake/kuvakkeet]	

HUOMIO	Aineelliset vahingot [Laitteeseen liittyvä vaara] Merkki vaarallisesta tilanteesta. Ellei varoitusta noudateta, seurauksena voi olla lieviä henkilövahinkoja tai aineellisia vahinkoja.

Luku 2. Käyttö- ja turvaohjeet (henkilövahinkojen välttäminen)

Turvaohjeet ja -säännöt on luettava huolellisesti, ja niitä on noudatettava ehdottomasti hengenvaaran ja loukkaantumisten välttämiseksi. Jos sinulla on kysyttävää ohjeista, ota yhteys lähimpään toimipisteeseemme.

2.1 Moottoripumpussa olevien kuvamerkkien merkitykset

VAARA	VAARA: Sähköiskun vaara	MAADOITUS	VAARA: Palovammavaara	Ennen käynnistämistä tarkista öljytaso.
1	2	3		

VAARA:
 1 - Lue laitteen mukana toimitetut asiakirjat.
 2 - Myrkyllisiä pakokaasupäästöjä. Älä käytä suljetussa tai huonosti ilmastoidussa tilassa.
 3 - Pysäytä laite ennen kuin lisää polttonestettä.

2.2 Yleisiä ohjeita



Laitetta saavat käyttää vain henkilöt, jotka ovat saaneet siihen tarpeellisen opastuksen. Älä koskaan anna lapsen koskea laitteeseen, vaikka se olisi sammutettu, ja vältä laitteen käyttämistä eläinten läheisyydessä (esim. pelon ja hermostumisen välttämiseksi). Huomioi aina laitteen käyttöä koskevat voimassa olevat paikalliset säädökset. Pakokaasut, polttoneste ja öljy tai jäähdytysneste (käytetään), ovat myrkyllisiä aineita. Toimi kaikkien tarvittavien suojatoimenpiteiden mukaisesti.

2.3 Ympäristönsuojelu

Tyhjennä moottoriöljy tarkoitukseen varattuun astiaan. Älä koskaan tyhjennä tai kaada moottoriöljyä maahan. Mikäli mahdollista, vältä kaikkuvia seiniä tai muita rakennelmia (melutaso moninkertaistuu).



Jos laitetta käytetään alueella, jossa on puita, pensaita tai ruohikkoa, eikä sen äänenvaimentimessa ole kipinäsuojaa, varo, etteivät kipinät sytytä tulipaloa. Raivaa koneelle riittävän suuri käyttöalue. Kun laitetta ei enää käytetä (tuotteen käyttöajan lopussa), vie se jätteenkeräyspisteeseen.

2.4 Pakokaasuihin liittyvät riskit

 VAARA	MYRKYTYSVAARA KUOLEMANVAARA Pakokaasujen sisältämä hiilimonoksidi voi aiheuttaa kuoleman, jos sitä on liikaa hengitetyssä ilmassa. Käytä laitetta aina hyvin tuuletetussa ympäristössä, jottei kaasua pääse kerääntymään.
	

Hyvä tuuletus on välttämätöntä, jotta laite toimisi oikein ja turvallisesti (myrkytysvaara, moottorin ylikuumentumisvaara ja onnettomuuksien tai ympäristön materiaalien vaurioiden riski). Jos konetta on käytettävä sisätiloissa, pakokaasut on ehdottomasti poistettava ulos. Lisäksi on huolehdittava riittävästä tuuletuksesta, jotta pakokaasut eivät aiheuta haittaa läsnä oleville ihmisille tai eläimille.

2.5 Tulipalovaara



 VAARA	TULIPALOVAARA KUOLEMANVAARA Älä koskaan käytä laitetta alueella, jossa on räjähdysherkkiä aineita (kipinävaara). Pidä kaukana kaikki helposti syttyvät tai räjähtävät aineet (bensini, öljy, rätit, jne.) laitetta käyttäessäsi. Älä koskaan peitä laitetta millään materiaalilla käytön aikana tai heti pysäytyksen jälkeen. Odota, kunnes moottori on jäähtynyt (vähintään 30 minuuttia).
	

2.6 Palovammavaara

HUOMIO	Tarkasta ennen kaikkia huoltotoimenpiteitä, että laite on jäähtynyt (vähintään 30 minuuttia).
	

Voit saada palovammoja, jos kosketat kuumaa öljyä, moottoria tai kaasunpoiston äänenvaimenninta käytön aikana tai heti sammuttamisen jälkeen.

2.7 Kuulovammavaara



 VAARA	KUULOVAMMAVAARA Laitteen ollessa käynnissä on ehdottomasti käytettävä sopivia kuulosuojaimia.
	

2.8 Riskit käsittelyn, käytön ja huollon yhteydessä



Turvallisuussyistä toimenpiteitä suorittavalla henkilöllä on oltava aina kyseessä olevien töiden edellyttämä pätevyys ja asianmukaiset työkalut. Huolto on suoritettava säännöllisesti ja erittäin huolellisesti, ja siinä saa käyttää ainoastaan alkuperäisosa. Käsineiden käyttäminen on pakollista.



Öljytuotteiden käsittelyä koskevat varotoimenpiteet:

 VAARA	Yksiköiden käyttämät nesteet ovat vaarallisia tuotteita. Noudata voimassa olevia paikallisia määräyksiä öljytuotteiden käsittely. MYRKYTYS- TAI RÄJÄHDYSVAARA Noudata voimassa olevia öljytuotteiden käsittelyä koskevia paikallisia lakimääräyksiä. Moottorin on oltava kylmä ja laitteen sammutettu täytön aikana. Tupakointi, avotulen teko ja kipinöiden muodostaminen on kielletty säiliön täyttämisen aikana. Tarkasta aina täytön jälkeen, että polttoainesäiliön korkki on suljettu oikein. Puhdista kaikki polttoainejäämät puhtaalla liinalla ja odota ennen laitteen käynnistämistä, että höyryt haihtuvat. Kun polttoaine altistuu useiden tuntien ajan korkealle lämpötilalle (astiat tai generaattorikoneisto on autossa, joka on esimerkiksi pysäköity auringonpaisteeseen), myrkyllisiä höyryjä saattaa vapautua ja aiheuttaa myrkytysvaaran tai pahoinvointia. Laitteessa käytetyt nesteet, kuten öljyt ja polttoaineet, ovat vaarallisia aineita. Niitä ei saa hengittää tai niellä, välttää pitkäaikaiselta tai toistuvaa ihokontaktia.
	

Akkujen käsittelyä koskevat varotoimenpiteet:

 VAARA	MYRKYTYS- TAI RÄJÄHDYSVAARA Noudata akun valmistajan ohjeistusta. Käytä ainoastaan eristettyjä työkaluja. Pidä etäällä liekeistä ja avotulesta. Latauksen aikana on aina tuulettettava riittävästi.
	

3.1 Kuvien selitykset

Kannen kuvissa esitetään laitteen eri osat. Käsikirjan ohjeissa viitataan seuraaviin kirjain- ja numeromerkintöihin: "A1" viittaa esimerkiksi kuvan A kohtaan 1.

Kytkin	A1	Itsepalautuvan käynnistimen kahva	A12	Tiiviste	C3
Öljyn täyttötulppa ja mittatikku	A2-B1	Pumpun tyhjennystulppa	A13	Ilmansuodattimen kannen mutteri	D1
Polttoainesäiliön korkki	A3	Öljyn tyhjennystulppa	A14-B5	Ilmansuodattimen kansi	D2
Polttoaineen sihtisuodatin	A4	Sakkakuppi	A15-C2	Siipimutteri	D3
Pumpun imupuoli	A5-E3	Sytytystulppa	A16-F2	Vaahtomuovipanos	D4
Pumpun painepuoli	A6-E4	Äänenvaimennin	A17	Paperipanos	D5
Pumpun täyttötulppa	A7	Ilmansuodatin	A18	Kumitiiviste	D6
Pumpun runko	A8-E6	Täyttökaula	B2	Putkien kiinnityspannat	E1
Polttoainehana	A9	Mittatikun yläraja	B3	Letkun liitospaleet	E2
Rikastin	A10	Mittatikun alaraja	B4	Suodatin	E5
Kaasuvipu MAX-MINI	A11	Polttoaineen tyhjennysruuvi	C1	Sytytystulpan suojus	F1

3.2 Ensimmäinen käyttökerta

Laitteen vastaanotto ja käyttöönnotto:

1. Tarkasta, että laitteisto on kunnossa ja että kaikki osat on toimitettu.
2. Jos laitteessa on kuljetuslaippa, vedä se ulos.
*Kuljetuslaippa on metallilevy, joka sijaitsee moottorin alapuolella, lähellä maadoitusliitäntää. Se on hyödyllinen kuljetuksessa, mutta se häiritsee laitteen optimaalista käyttöä (melu, värinä).
Irrotus: nosta laitetta hieman, aseta se kiilan päälle ja irrota mutteri (1) ja laippa (2).*
3. Tarkista öljyn ja polttoaineen määrä, ja lisää niitä tarvittaessa.
4. Tarvittaessa kytke akku aloittamalla plus-navasta.
Kun kytket akun, varmista, että akun navat menevät oikeinpäin: Jos navat ovat väärinpäin, sähkölaitteisto voi vaurioitua vakavasti.

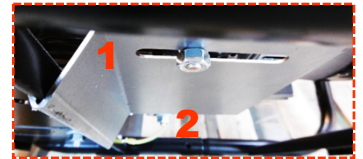

Jotkin laitteet tarvitsevat totutusjakson. Kysy lisätietoja lähimmästä toimipisteestämme.

Luku 4. Konepumpun käyttö

Ennen laitteen käyttöä:

1. Tarkasta, että laite on asennettu kunnolla ja varmista, että se on valmis käynnistymään.
2. Varmista, että olet ymmärtänyt kaikki käyttöohjeet.
Laitteen hätäpysäytys: aseta moottorin kytkin asentoon "OFF" tai "O" ja sulje polttoainehanat, jos varusteena.

4.1 Valitse käyttöpaikka

1. Valitse puhtas, tuuletettu ja huonolta säältä suojassa oleva paikka, joka ei estä ihmisten tai ajoneuvojen kulkua ja järjestä moottoripumpun käyttöpaikan läheisyyteen mahdollisuus öljyn ja polttoaineen täytölle ottaen kuitenkin huomioon turvallinen välimatka.
2. Sijoita moottoripumppu tasaiselle, vaakasuoralle ja riittävän kestäväälle alustalle, jotta moottoripumppu ei romahda alas (moottoripumppu ei saa missään tapauksessa kallistua mihinkään suuntaan yli 10°:ta).
3. Tarkasta, että moottoripumppu on vakaa eikä pääse liikkumaan toimiessaan.
Muista, että imuputki pyrkii yleensä vetämään moottoripumppua vesilähdettä kohti pumppauksen aikana.
4. Sijoita moottoripumppu mahdollisimman lähelle imettävää nestettä.
Mitä pienempi on moottoripumpun ja nesteen pinnan välinen pystysuuntainen etäisyys, sitä nopeammin moottoripumppu käynnistyy ja sitä enemmän nestettä pumpataan.

4.2 Moottoripumpun kunnan yleinen tarkastus (ruuvit, letkut)

Tarkista laitteen kaikki osat vikojen ja vaurioiden välttämiseksi ennen jokaista käynnistyskertaa ja jokaisen käyttökerran jälkeen.

1. Tarkista, että laite on puhtas, ja kiinnitä erityistä huomiota ilmanottoalueisiin (esimerkiksi moottorin ilmanotto, tuuletusaukot, ilmasuodatin).
2. Tarkista laitteen kaikki letkut ja putket ja varmista, että ne ovat hyväkuntoisia eivätkä ne vuoda.
Letkujen ja putkien vaihto on jätettävä asiantuntijan tehtäväksi. Ota yhteyttä lähimpään toimipisteeseemme.
3. Kiristä kaikki löysät ruuvit.
Sylierinkannen tulppien kiristys on jätettävä asiantuntijan tehtäväksi. Ota yhteys lähimpään toimipisteeseemme.

4.3 Tarkasta ja täydennä öljytaso

1. Jos laitetta on käytetty, anna sen jäähtyä vähintään 30 minuuttia
2. Irrota öljyn täyttökorkki (A2-B1) kiertämällä se irti ja pyyhi mittatikku.
3. Aseta öljyn täyttökorkki täyttökaulaan (B2) kiertämättä sitä ja vedä se sitten pois.
4. Tarkasta taso silmämääräisesti. Tason on oltava öljyn mittatikuksen ylärajan (B3) ja alarajan (B4) välissä.
Jos öljyä on liian vähän: avaa öljyn täyttökorkki ja lisää tässä käsikirjassa ilmoitettujen teknisten tietojen mukaista öljyä suppilon avulla. Sulje sitten öljyn täyttötulppa.
Jos öljyä on liian paljon: ota sopiva astia ja tee osittainen tyhjennys.
5. Tarkasta taso uudestaan ennen kuin asetat öljyn täyttökorkin paikalleen ja kierrät sen kunnolla kiinni.
6. Kuivaa öljytahrat puhtaalla liinalla ja varmista, ettei vuotoja ole.

4.4 Tarkasta ja täydennä polttonestetaso

1. Moottorin on oltava kylmä ja laitteen sammutettu täytön aikana.
2. Kierrä polttoainesäiliön (A3) korkki auki.
Älä irrota sihtisuodatinta (A4), kun lisää polttoainetta.
3. Tarkasta polttonesteen määrä silmämääräisesti.
4. Täytä polttoainesäiliö tarvittaessa suppilon avulla. Varo läikyttämästä polttoainetta.
Älä kaada säiliötä liian täyteen. Täyttökaulassa ei saa olla polttoainetta.
5. Kierrä polttoainesäiliön korkki huolellisesti kiinni.
6. Puhdista kaikki polttoainetahrat puhtaalla liinalla.

4.5 Putkien asennus

1. Aseta kiinnityspannat (E1) imu- ja paineletkujen ympäri.
2. Asenna letkun liitoskappaleet (E2) pumpun imupuolelle (A5-E3) ja pumpun painepuolelle (A6-E4) ja kiinnitä ne kiinnityspannoilla.
Varmista aina liitosten tiiviys (muutoin nesteeseen imu voi heikentyä).
3. Aseta kiinnityspanna imuletkun toisen pään ympäri.
4. Asenna imusuodatin (E5) imuletkun päähän ja kiinnitä se kiinnityspannalla.
Jos laitetta käytetään ilman imusuodatinta, moottoripumppu voi vaurioitua pahasti.

4.6 Moottoripumpun käynnistys

1. Upota suodatin (E5) kokonaan imettävään nesteeseen: mikäli on olemassa tukkeutumisriski, aseta suodatin kivilevyn päälle.
2. Ruuvaa auki pumpun täyttötulppa (A7).
3. Täytä pumpun runko (A8-E6) vedellä ennen kuin kierrät pumpun täyttötulpan kiinni.
Nestettä tarvitaan pumpun käynnistystä ja voitelua varten: jos pumpun runkoon ei ole lisätty vettä ennen pumpun käynnistystä, käynnistäminen voi aiheuttaa moottoripumppuun merkittäviä vaurioita, joita ei voida korjata.
4. Sulje polttoainehana (A9).
5. Jos ulkolämpötila on alhainen tai jos moottoripumppu on kylmä, aseta rikastimen kahva (A10) asentoon "↖".
6. Siirrä kaasuvipu (A11) 1/3:aa asentoon "MINI".
7. Aseta kytkin (A1) asentoon "ON".
8. Vedä kerran hitaasti itsepalautuvan käynnistimen kahvasta (A12) kunnes tunnet vastuksen ja anna sen sitten palautua hitaasti.
Vedä sen jälkeen nopeasti ja voimakkaasti itsepalautuvasta käynnistimestä, kunnes moottori käynnistyy.
Jos moottoripumppu ei käynnistynyt, toista toimenpidettä, kunnes se käynnistyy.
Jos pumpun virtaus ei käynnisty, pysäytä moottoripumppu ja tarkasta imupiiri.
9. Odota, että moottorin lämpötila alkaa nousta, ja jos rikastinta on käytetty, aseta se sitten hitaasti asentoon "|||".

4.7 Moottoripumpun käyttö

Toiminnan aikana:

1. Valvo moottoripumppua ja tarkasta säännöllisesti, ettei mikään tuki imu- ja painepiirikokonaisuutta (vierasesine, virheellisesti pysäköity ajoneuvo jne.).
2. Säädä nostokorkeus tarvittaessa riittävän virtauksen varmistamiseksi.
3. Sulje mahdollisesti käytössä olevat venttiilit varovasti. Näin voidaan välttää mahdollinen paineisku, joka voi vaurioittaa moottoripumppua.

4.8 Moottoripumpun virtauksen säätö

Moottoripumpun virtaus riippuu useista parametreista: moottorin kierrosluku, imu- ja painepuolen nostokorkeus sekä pumpattavan nesteen laatu vaikuttavat moottoripumpun virtaukseen.

Moottoripumpun virtauksen suurentaminen:

1. Aseta kaasuvipu (A11) asentoon "MAX".
2. Suurena nostokorkeutta.

Moottoripumpun virtauksen pienentäminen:

1. Aseta kaasuvipu (A11) asentoon "MIN".
2. Pienennä nostokorkeutta.

$A = \text{nostokorkeus (m)}$ - $B = \text{virtaus (l/min)}$

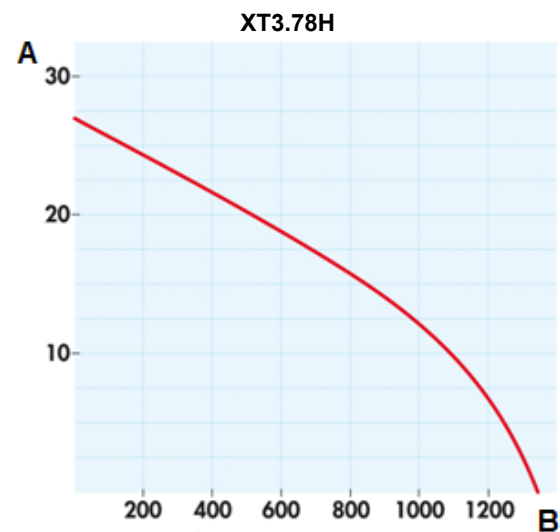
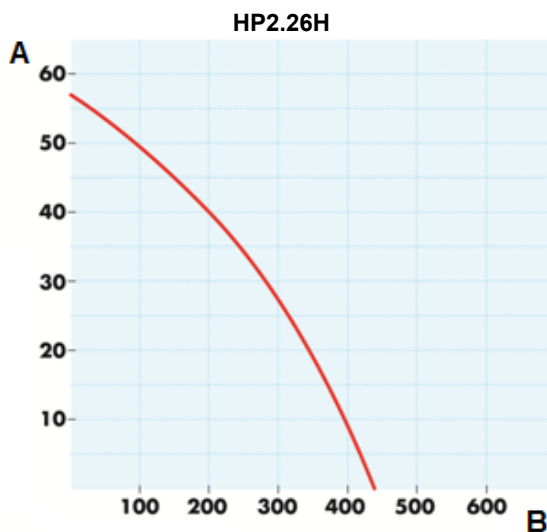
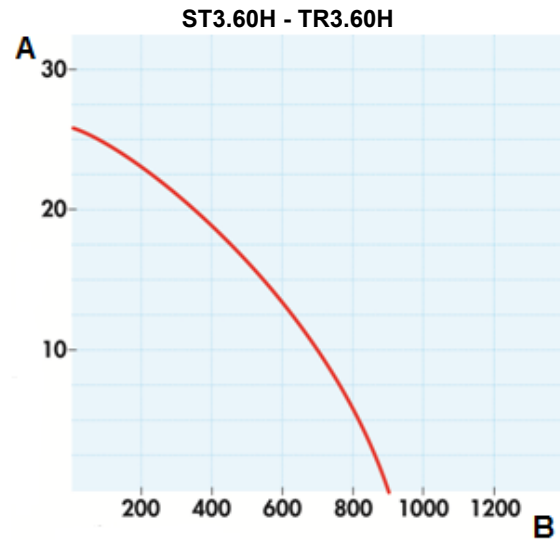
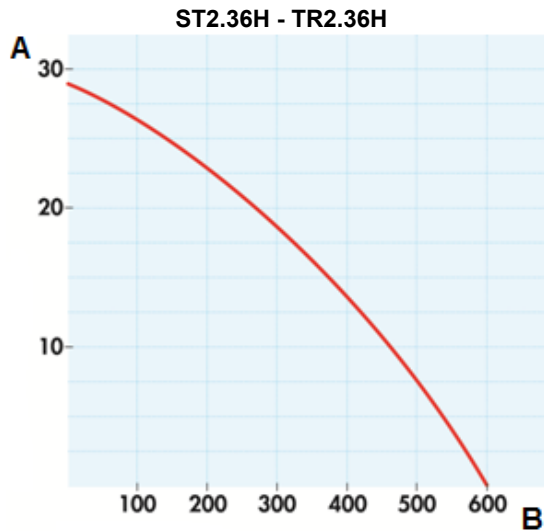

4.9 Moottoripumpun pysäytys

1. Siirrä kaasuvipu (A11) alkuasentoon.
2. Aseta kytkin (A1) asentoon "OFF".
Moottoripumppu pysähtyy.
3. Sulje polttoainehana (A9)
4. Irrota imu- ja paineputket ja anna nesteen valua ulos.
5. Anna moottoripumpun jäähtyä ja varmista asianmukainen ilmanvaihto (tulipalon tai palovammojen vaara).
6. Tyhjennä moottoripumppu ja huuhtelee se, jos sitä ei enää käytetä kyseisen päivän aikana.

4.10 Moottoripumpun huuhtelu

Moottoripumpun pysäyttämisen ja jäähdytyksen jälkeen:

1. Aseta kytkin (A1) pysäytysasentoon.
2. Tyhjennä imu- ja paineletkut antamalla nesteen valua ulos.
3. Irrota pumpun tyhjennystulppa (A13), jotta saat tyhjennettyä pumpun rungon (A8-E6). Aseta tulppa takaisin paikalleen, kun tyhjennys on valmis.
4. Irrota pumpun täyttötulppa (A7) ja täytä pumpun runko puhtaalla vedellä.
5. Vedä monta kertaa hitaasti itsepalautuvan käynnistimen kahvasta (A12), kunnes tunnet vastuksen, ja anna sen sitten palautua hitaasti.
6. Kierrä pumpun tyhjennystulppa auki ja anna veden valua ulos.
7. Kierrä pumpun täyttö- ja tyhjennystulpat kiinni.
8. Toista toimenpide tarvittaessa.
9. Puhdista imusuodatin (E5): poista epäpuhtaudet tarvittaessa, huuhtelee puhtaalla vedellä.

Luku 5. Moottoripumpun huolto

Turvallisuussyistä laite on huollettava säännöllisesti ja huolellisesti voimassa olevien paikallisten lakimääräysten mukaisesti. Huollon saa suorittaa vain henkilö, jolla on riittävästi kokemusta ja tarvittavat työkalut huoltotöiden suorittamiseen. Suoritettavat huoltotoimenpiteet on kuvattu huoltotaulukossa. Niiden tiheys on suuntaa antava ja ne soveltuvat koneistoille, jotka käyttävät tämän käsikirjan laatuvaatimusten mukaista polttoainetta ja öljyä. Lyhennä huoltoväliä generaattorikoneiston käyttöolosuhteiden ja tarpeiden mukaan. Takuu ei ole voimassa, jos generaattorikoneistoa ei ole huollettu oikein.

5.1 Hyödyllinen muistutus

Säännöllinen ja huolellisesti tehty huolto parantaa laitteen käyttöturvallisuutta ja suorituskykyä. **Öljy, suodatinpanokset ja mahdollinen sytytystulppa ovat kulutustarvikkeita. Niiden hyvä kunto on edellytys sille, että laite toimii moitteettomasti. Vaihda ne säännöllisesti ja aina tarvittaessa (käyttövalmiiden huoltosarjojen viittaus on esitetty teknisten tietojen taulukossa).** Takuu ei ole voimassa, jos huoltosuosituksia ei noudateta. Jos sinulla on jotakin kysyttävää tai haluat teettää jonkin tietyn työn, saat apua ottamalla yhteyttä lähimpään myyntipisteeseen.

5.2 Huoltovälitaulukko

Toimenpide 1. määräajan umpeuduttua:		<i>Kun on kulunut:</i> 1. kuukausi / 20 ensimmäistä tuntia	<i>Joka:</i> 3 kuukauden tai 50 käyttötunnin välein	<i>Joka:</i> 6 kuukauden tai 100 käyttötunnin välein	<i>Joka:</i> 2 vuotta tai 300 tuntia
Laite	Puhdista laite			X	Yleishuollon saa suorittaa ainoastaan valmistajan edustaja. Ranska: 0.806.800.107 (puhelun hinta)
	Sytytystulpan vaihto			X	
Öljy	Öljynvaihto	X		X	
Polttoaine	Sihtisuodattimen puhdistus		X	X	
	Sakkakupin puhdistus	X		X	
Ilmansuodatin	Vaahtomuoviosan puhdistus		X	X	
	Paperiosan vaihto			X	
<i>Huollon yhteydessä käytettävien osien viitenumerot:</i>				Käyttövalmis huoltosarja	

5.3 Huoltotoimenpiteiden suorittaminen

1. Pysäytä laite ja odota vähintään 30 minuuttia, jotta laite jäähtyy.
2. Irrota sytytystulppien suojus ja kytkä irti akun (jos varusteena) « – » -napa.
3. Tee huolto tässä käsikirjassa annettujen ohjeiden mukaan ja laitteen vaurioitumisen välttämiseksi käytä ainoastaan alkuperäisosaia tai niiden vastineita.

5.3.1 Öljyn vaihto

Öljy on kierrätettävä tai hävitettävä voimassa olevien paikallisten lakimääräysten mukaisesti. Jotta tyhjentäminen sujuisi mahdollisimman tehokkaasti, laitteen kannattaa antaa käydä muutama minuutti ennen tyhjennystä, jotta öljy muuttuu juoksevammaksi.

1. Aseta sopiva astia öljyn tyhjennysruuvien (A14-B5) alle.
2. Irrota öljyn tyhjennysruuvi ja mittatikulla varustettu öljyn täyttötulppa (A2-B1).
3. Kun kaikki öljy on valunut pois, kierrä öljyn tyhjennysruuvi takaisin kiinni.
4. Lisää tämän käsikirjan teknisten tietojen mukaista öljyä ja tarkasta öljymäärä sen jälkeen.
5. Aseta öljyn täyttötulppa paikoilleen ja kiristä se.
6. Pyyhi kaikki öljytahrat puhtaalla liinalla ja tarkasta, ettei täytön jälkeen esiinny öljyvuotoja.

5.3.2 Sihtisuodattimen puhdistus

1. Jos varusteena: sulje polttoainehana.
2. Kierrä säiliön tulppa (A3) auki.
3. Irrota säiliön sisällä oleva sihtisuodatin (A4).
4. Puhalla pienpaineilmapistoolilla ilmaa sihtisuodattimeen ulkopuolelta sisäänpäin.
5. Huuhtelee se puhtaalla bensinillä ja kuivaa se sitten. Vaihda vahingoittunut suodatin.
6. Aseta sihtisuodatin paikalleen ja kierrä polttoainesäiliön tulppa kunnolla kiinni.



5.3.3 Sakkakupin puhdistus

1. Sulje polttoainehana (A9).
2. Ota sopiva astia ja suppilo, aseta ne paikoilleen ja kierrä polttoaineen tyhjennysruuvi (C1) auki.
3. Kierrä polttoaineen tyhjennysruuvi takaisin kiinni tyhjennyksen jälkeen.
4. Irrota sakkakuppi (A15-C2) ja sen tiiviste (C3).
5. Puhdista sakkakuppi puhtaalla bensiinillä ja kuivaa se kokonaan huolellisesti.
6. Tarkista, että tiiviste on hyvässä kunnossa. Vaihda se tarvittaessa.
7. Asenna tiiviste ja sakkakuppi takaisin.
8. Avaa polttoainehana ja tarkasta, ettei ole vuotoja.
9. Pyyhi polttoainetahrat puhtaalla liinalla ja sulje sitten polttoainehana.

5.3.4 Ilmansuodattimen puhdistus tai vaihto

HUOMIO	
	Tulipalo- tai räjähdysvaara: Käytä vaahtomuoviosalle tehtävissä toimenpiteissä ainoastaan saippuavettä ja puhdasta moottoriöljyä.

Jos suodatinosat ovat erittäin likaisia tai ne ovat vaurioituneet (rikkinäisiä, repaleisia), vaihda ne ehdottomasti uusiin. Vaihda osat joka tapauksessa vähintään 3 puhdistuskerran välein.

1. Irrota ruuvi (D1) ja ilmansuodattimen kansi (D2).
2. Irrota siipimutteri (D3) ja suodatinpanokset (D4 ja D5) puhdistamista varten.
3. Puhdista vaahtomuoviosa: pese se saippuavedellä, huuhtelee huolellisesti ja anna kuivua kokonaan.
4. Kasta vaahtomuoviosa puhtaaseen öljyyn ja poista ylimääräinen öljy kevyesti painamalla (varo, ettei se repeä).
Laitte savuttaa ensimmäisellä käynnistyskerralla, jos vaahtomuoviosaan on jäänyt liikaa öljyä.
5. Vaihda paperiosa.
6. Tarkista, että kumitiiviste on hyvässä kunnossa (D6). Vaihda se tarvittaessa.
7. Aseta suodatinpanokset, siipimutteri ja sitten ilmansuodattimen kansi ja sen mutteri takaisin paikoilleen.

5.3.5 Moottoripumpun puhdistus

Jotta laite toimii oikein, se on puhdistettava säännöllisesti. Jos laite on asennettu sisätiloihin, huolehdi siitä, että asennelma on aina puhtas ja hyvässä kunnossa. Jos laitetta käytetään ulkona (työmailla, pölyisissä, likaisissa tms. paikoissa, korrosiivisissa olosuhteissa jne.), se on puhdistettava useammin.

Vesisuihkun tai painepesurin käyttö voi vaurioittaa laitetta vakavasti ja se on sen vuoksi kiellettyä.

1. Harjaa varovasti moottorin ilmanottoaukot ja ilmanpoistoaukot sekä kipinäsuoja (jos varusteena).
2. Puhdista moottoripumppu sienellä ja vedellä, johon on lisätty mietoa pesuainetta (esimerkiksi autoshampoo) ja huuhtelee moottoripumppu sitten puhtaalla vedellä, jotta siihen ei jää pesuainejäämiä.
Tiukassa olevat tahrat on puhdistettava sopivalla puhdistusaineella (mineraalitärpätti tai vastaava) ja pinta on kuivattava pehmeällä ja imukykyisellä liinalla.
3. Huuhtelee moottoripumppu sisäpuolelta.
4. Tarkasta, että moottoripumppu on yleisesti hyvässä kunnossa (ei vuotoja, ruuvit, liitokset ja letkut on kiristetty kunnolla jne.)
5. Levitä ruosteenestoainetta voittuneisiin osiin ja vaihda tarvittaessa vialliset osat (käytä ainoastaan alkuperäisiä ja ota tarvittaessa yhteys toimipisteeseemme).

Luku 6. Moottoripumpun kuljetus ja varastointi

6.1 Kuljetus- ja varastointiolosuhteet

Käsittele laitetta varovasti välttämättä tarpeetonta voimankäyttöä ja nykimistä sekä huolehtien etukäteen sen säilytys- tai käyttöpaikasta. Ennen pysyvää asennusta vaunuun tai ajoneuvon sisällä, ota yhteys valtuutettuun toimipisteeseemme.

Enne laitteen kuljettamista noudata kaikkia välttämättömiä varotoimenpiteitä:

1. Huolehdi, että valitut reitit ovat tasaisia ja ajokelpoisia. Jos on kuitenkin ajettava epätasaisia teitä, tyhjennä polttoaine astiaan ennen kuin lähdet reitille.
2. Varmista, että kiinnityskappaleet ovat tiukasti kiinni, sulje polttoainehana (jos varusteena) ja irrota akku (jos varusteena).
3. Laitte on kuljetettava tavallisessa käyttöasennossaan. Älä aseta sitä koskaan kyljelleen. Huolehdi, että laite ei putoa kuljetusajoneuvosta, älä kuitenkaan kiinnitä sitä liian tiukasti (laitte saattaa rikkoutua).

6.2 Säilytysolosuhteet

1. Huuhtele moottoripumppu.

Polttoaineen tyhjentäminen ja öljyn vaihtaminen:

2. Käynnistä laite ja anna sen käydä, kunnes se pysähtyy polttoaineen loppumiseen.
3. Aseta kytkin pysäytysasentoon.
4. Puhdista sakkakuppi (A15-C2).
5. Sulje polttoainehana (A9).
6. Vaihda öljy.

Sylinterin ja venttiilien öljyäminen:

7. Irrota sytytystulppa (A16-F2) ja kaada sitten sen aukkoon noin pikkulusikallinen uutta moottoriöljyä.
8. Aseta uusi sytytystulppa paikalleen.
9. Vedä itsepalautuvan käynnistimen kahvasta (A12) useita kertoja, jotta öljy levittyy tasaisesti sylinteriin.

Laitteen laittaminen säilöön:

10. Puhdista laite, kuivaa se ja peitä sitten suojahupulla.
11. Laita se sitten normaalissa käyttöasennossa puhtaaseen, kuivaan ja hyvin ilmastoituun säilytyspaikkaan.

Tätä säilytysmenettelyä on noudatettava, jos laite on pois käytöstä enintään vuoden. Jos laite on pois käytöstä pidempään, suositellaan, että olet yhteydessä lähimpään toimipisteeseen tai käynnistät laitteen muutamaksi tunniksi joka vuosi ja noudatat varastointimenettelyä.

Luku 7. Pienempien vikojen ratkaisu

7.1 Pienempien vikojen diagnostiikka

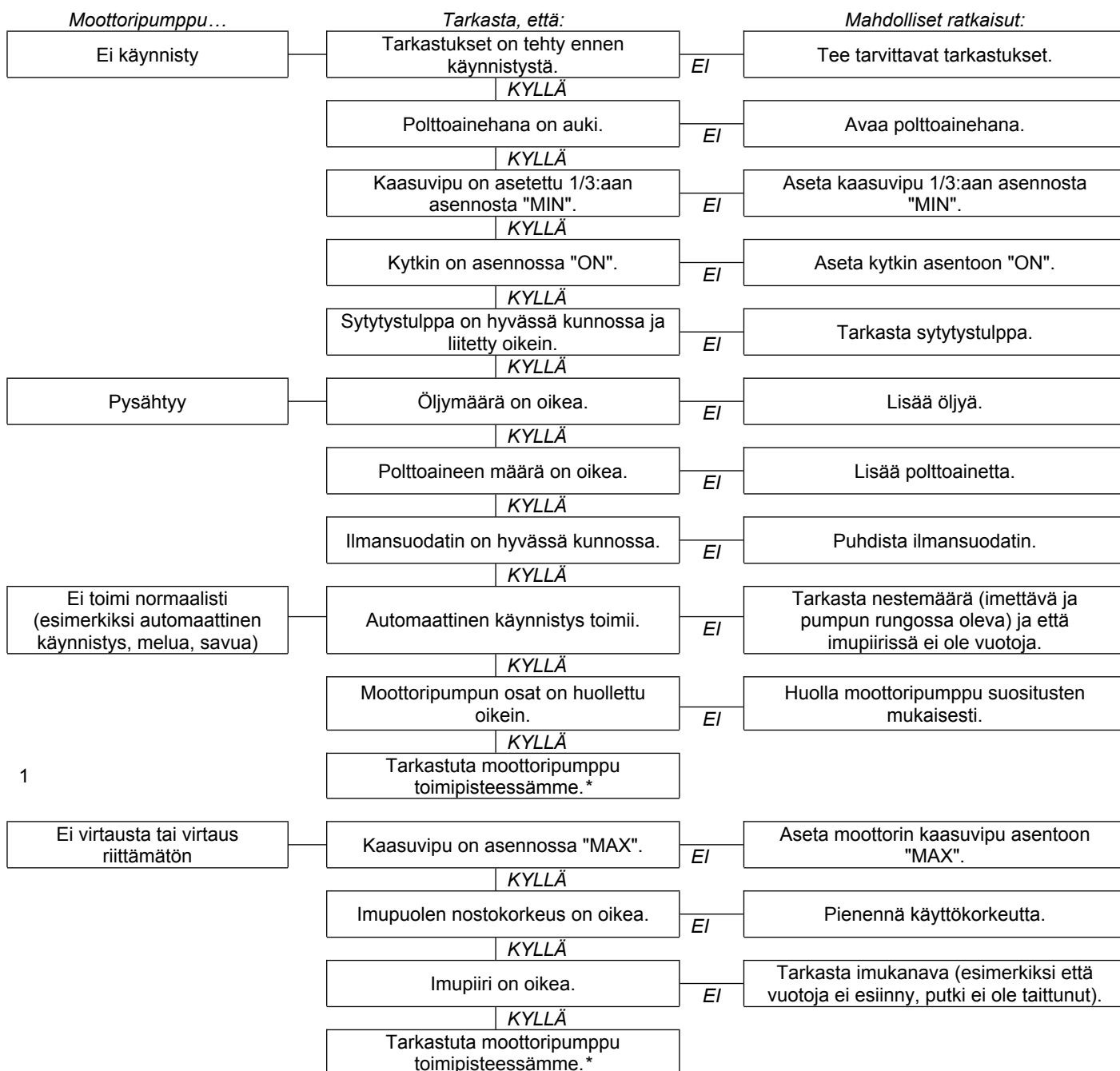

*Ranska: 0.806.800.107 (puhelun hinta)

7.2 Sytytystulpan vaihto

1. Irrota sytytystulppa (F1).
2. Puhdista sytytystulpan karkiväli paineilmalla.
3. Ruuvaa sytytystulppa auki sytytystulppa-avaimella (A16-F2) ja hävitä sytytystulppa.
4. Aseta uusi sytytystulppa paikalleen ja kierrä se kiinni käsin, jotta kiertteet eivät murru.
5. Asennettuasi sytytystulpan kiristä sytytystulppa-avaimella 1/2 kierrosta, jotta aluslevy puristuu paikalleen.

Luku 8. Tekniset tiedot

8.1 Käyttöolosuhteet

Laitteiden mainitut suoritusarvot saavutetaan ISO 8528-1(2005) -standardin mukaisissa suositusolosuhteissa:

Ilmanpaine yhteensä: 100 kPa - Ympäristön ilmanlämpötila: 25° C (298 K) - Suhteellinen kosteus: 30 %.

Laitteiden suoritusarvot vähenevät noin 4 % aina, kun lämpötila kohoaa 10 °C ja/tai noin 1 % aina, kun korkeus lisääntyy 100 m. Laitteet voivat toimia vain paikallaan.

8.2 Moottoripumpun tunnistetiedot

Moottoripumpun tyyppikilpi (esimerkki alla) on kiinnitetty toisen paneelin sisäpuolelle tai runkoon.

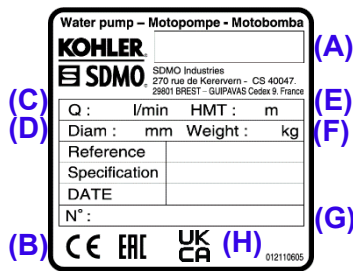

- (A) : Malli
 (B) : CE-/EAC-merkintä
 (C) : Enimmäisvirtaus kun nostokorkeus nolla
 (D) : Imu- ja painepuolen halkaisijat
 (E) : Suurin nostokorkeus
 (F) : Moottoripumpun paino
 (G) : Sarjanumero
 (H) : UKCA-merkintä

Sarjanumeroita kysytään vikatapauksissa tai varaosia tilattaessa. Kirjoita alle muistiin moottoripumpun ja moottorin sarjanumerot.

Moottoripumpun sarjanumero:	Moottorin merkki: (esim. Kohler)	Moottorin sarjanumero: (esim. Kohler (SARJANRO. 4001200908))
...../..... -

8.3 Ominaisuudet

Malli	ST 2.36 C5	ST 3.60 C5	TR 2.36 C5	TR 3.60 C5	XT 3.78 C5	
Moottorin tyyppi	GX120_C5	GX160_C5	GX120_C5	GX160_C5	GX240_C5	
Huoltosarja	330150405/ 330830005	330150405/ 330830005	330150405/ 330830005	330150405/ 330830005	330150448/ 330830005	
Polttoainesuositus	Lyijytön bensiini	Lyijytön bensiini	Lyijytön bensiini	Lyijytön bensiini	Lyijytön bensiini	
Polttoainesäiliön tilavuus	2 L	3,1 L	2 L	3,1 L	5,3 L	
Öljysuositus	10W30	10W30	10W30	10W30	10W30	
Öljypohjan tilavuus	0,6 L	0,6 L	0,6 L	1,1 L	0,6 L	
Öljyturvajärjestelmä*	O	O	O	O	O	
Sytytystulpan tyyppi	330830005	330830005	330830005	330830005	330830005	
Mitat P x L x K	46,8 x 36,2 x 38 cm	50,5 x 41,4 x 44,8 cm	46,8 x 36,2 x 39,8 cm	50,5 x 39,8 x 46,5 cm	69 x 48,5 x 53,2 cm	
Paino (ilman polttoainetta)	23 kg	29 kg	23 kg	29 kg	58 kg	
Nesteen tyyppi	Puhdas tai hieman epäpuhdas vesi	Epäpuhdas vesi	Epäpuhdas vesi	Korkeapaine	Paljon epäpuhtauksia sisältävä vesi	
Imettävän nesteen partikkelikoko	8 mm	8 mm	8 mm	8 mm	27 mm	
Suurin nostokorkeus	29 m	26 m	29 m	26 m	27 m	
Suurin imukorkeus	8 m	8 m	8 m	8 m	8 m	
Imupuolen halkaisija	50 mm	76 mm	50 mm	76 mm	76 mm	
Painepuolen halkaisija	50 mm	76 mm	50 mm	76 mm	76 mm	
Enimmäisvirtaus	l/min	600 L/min	900 L/min	600 L/min	900 L/min	1340 L/min
	m ³ /h	36 m ³ /h	54 m ³ /h	36 m ³ /h	54 m ³ /h	80,4 m ³ /h

x: mahdoton

*Öljyturvajärjestelmä: Jos moottorin sisäkammioista puuttuu öljyä tai jos öljynpaine on heikko, öljyturvajärjestelmä pysäyttää moottorin automaattisesti vaurioiden välttämiseksi. Tarkista siinä tapauksessa moottoriöljyn määrä ja tarvittaessa lisää öljyä, ennen kuin alat etsiä vian syytä muualta.

8.4 Polttoainelaadun suositus

Seuraavien teknisten tietojen vastaisen polttoaineen käyttö altistaa peruuttamattomille vaurioille, joita takuu ei kata:

- Puhtaus ja laatu: tarkasta, että käytetyssä bensiinissä ei ole vettä ja että se on puhdasta ja uutta (ei vanhentunutta eikä likaantunutta). Kun kyseessä on:
- Oktaaniluku: vähintään 87-oktaaninen (R+M)/2 tai 90-oktaaninen (RON = Research Octane Number)
- Sekoitukset: enintään 10 % etanolia sisältävän lyijyttömän bensiinin käyttö on sallittu (Ranska: SP95-E10). Älä käytä alle 90 % bensiiniä sisältävää lyijytöntä bensiiniä, kuten E15, E20 tai E85. Metyyliertiäributyylieetterin (MTBE) ja lyijyttömän bensiinin sekoitukset hyväksytään (tilavuudesta korkeintaan 15 % on MTBE:tä).

Suosittelme ehdottomasti käyttämään aina tyyppiltään samaa polttoainetta laitteen koko käyttöajan ajan. Jos laitetta käytetään harvoin (harvemmin kuin kerran kuukaudessa), käytä joka käytön yhteydessä aina uutta polttoainetta tai lisää polttoainesäiliöön stabiloivaa lisäainetta.

8.5 EU-vaatimustenmukaisuustodistus

SDMO Industries - 270 rue de Kerervern, 29490 GUIPAVAS / CS 40047, 29801 BREST CEDEX 9 – France, vakuuttaa, että moottoripumput:

Laitteiston kuvaus:	Merkki:	Kauppanimi:	Tyyppi:	Sarjanumero:
Moottoripumppu	KOHLER-SDMO	ST 2.36 C5	3499231002957	09-2019-00000000-000 > 52-2026-99999999-999
		ST 3.60 C5	3499231002964	
		TR 2.36 C5	3499231002971	
		TR 3.60 C5	3499231002988	
		XT 3.78 C5	3499231002995	

1. Täyttävät ennalta määritetyt pienjännitedirektiivin turvallisuusvaatimukset - **2014/35/EY** 26.2.2014 soveltamalla yhdenmukaistettua normia EN ISO 8528-13: 2016

2. Täyttävät määräykset direktiiveistä:

- Koneet - **2006/42/EY**, 17.5.2018 soveltamalla yhdenmukaistettua normia EN 8528-13: 2016
- Sähkömagneettinen yhteensopivuus - **2014/30/UE** 26.2.2014, soveltamalla yhdenmukaistettua normia EN 60034-1: 2010 (COR 2010) / EN 61000-6-1: 2007 / EN 61000-6-2: 2005 (COR 2005) / EN 61000-6-3: 2007 (AMD1 2011, AMD1/COR 12) / EN 55011: 2009 (AMD 1 2010)
- Tiettyjen vaarallisten aineiden käytön rajoittamisesta sähkö- ja elektroniikkalaitteissa - **2011/65/UE** annettu 8 päivänä kesäkuuta 2011 soveltamalla yhdenmukaistettua normia EN IEC 63000 : 2018
- Ulkona käytettävien laitteiden melupäästöt ympäristöön - **2000/14/EY**, 8.5.2000, liitteen V vaatimustenmukaisuusmenettelyllä:

Kauppanimi:	Tyyppi:	Mitattu melutehotaso:	Taattu melutehotaso (LwA):	Moottorin enimmäisteho:	Imukorkeus:
ST 2.36 C5	3499231002957	100 dB(A)	103 dB(A)	2900 W	8 m
ST 3.60 C5	3499231002964	103 dB(A)	105 dB(A)	4000 W	8 m
TR 2.36 C5	3499231002971	100 dB(A)	103 dB(A)	2900 W	8 m
TR 3.60 C5	3499231002988	103,6 dB(A)	105 dB(A)	4000 W	8 m
XT 3.78 C5	3499231002995	108 dB(A)	110 dB(A)	5300 W	8 m

Sen henkilön nimi ja osoite, jolla on lupa luoda tekniset tiedot ja ylläpitää niitä:

L. ANDRIEUX, 270 rue de Kerervern, 29490 GUIPAVAS / CS 40047, 29801 BREST CEDEX 9 – France.
GUIPAVAS, 05/2021

L. ANDRIEUX
Toimitusjohtaja, SDMO Industries



KAUPALLINEN TAKUU

Laitteella on *SDMO Industriesin* myöntämä seuraavin ehdoin voimassa oleva kaupallinen takuu, jota soveltaa jälleenmyyjä, jolta laite on hankittu:

VOIMASSAOLO:

Laitteen takuu on voimassa 24 kuukautta ostopäivästä luettuna.

TAKUUN SOVELTAMISEN EHDOT:

Takuu astuu voimaan laitteen ensimmäisen käyttäjän ostopäivästä alkaen. Takuu siirtyy laitteen mukana, kun ensimmäinen käyttäjä luovuttaa koneiston eteenpäin, joko ilmaiseksi tai maksua vastaan, ja takuu on voimassa niin kauan kun takuu-aikaa on jäljellä.

Takuu-aikaa ei ole mahdollista pidentää.

Takuuta voidaan soveltaa ainoastaan esittämällä lukukelpoinen takuukuitti, jossa on ostopäivä, laitteen tyyppi, sarjanumero, nimi ja osoite sekä jälleenmyyjän leima. *SDMO Industries* pidättää oikeuden kieltäytyä takuun soveltamisesta, jos mistään dokumentista ei käy ilmi laitteen ostopaikkaa ja -päivämäärää. Takuu myöntää oikeuden *SDMO Industriesin* korjaamallaan asiantuntijan toimesta vialliseksi toteaman laitteen tai sen osien korjaamiseen tai vaihtamiseen. *SDMO Industries* pidättää oikeuden muuttaa laitteen varusteita velvoitteidensa täyttämiseksi. Laitteesta tai sen takuunalaisena vaihdettavista osista tulee uudestaan *SDMO Industriesin* omaisuutta.

TAKUUN RAJOITTAMINEN:

Takuu on voimassa sellaisille laitteille, jotka on asennettu ja joita käytetään ja huolletaan *SDMO Industriesin* asiakirjojen mukaan, ja silloin, kun laitteen vika johtuu suunnittelu-, valmistus- tai materiaalivirheestä. *SDMO Industries* ei takaa laitteen suorituskykyä, sen toimintaa tai luotettavuutta käytettäessä laitetta tiettyihin tarkoituksiin. *SDMO Industries* ei ole missään tapauksessa vastuussa aineettomista vahingoista, vaikka ne olisivat seurausta aineellisista vahingoista, kuten esimerkiksi ja erityisesti, kuitenkin seuraavaksi mainittuihin mitenkään rajoittumatta: tulonmenetykset, laitteen käyttämättömyydestä millään tavalla aiheutuneet kulut tai menot, jne. Takuu rajoittuu ainoastaan laitteen korjauskustannuksiin tai jonkun sen osan vaihtokustannuksiin lukuun ottamatta kulutushyödykkeitä. Takuu kattaa näin ollen tehdystä työstä ja osista koituneet kustannukset, mutta ei matkakuluja. Laitteen tai jonkun sen osan kuljetuskustannukset johonkin *SDMO INDUSTRIESIN* korjaamoon tai johonkin valtuutettuun korjaamoon, ovat asiakkaan vastuulla. Palautuksesta aiheutuvat kuljetuskustannukset ovat *SDMO Industriesin* vastuulla. Joka tapauksessa ja silloin, kun takuuta ei sovelleta, kuljetuskustannukset jäävät kokonaisuudessaan asiakkaan maksettavaksi.

TAKUUN ULKOPUOLELLE JÄÄVÄT TAPAUKSET:

Takuu ei ole voimassa seuraavissa tapauksissa: laitteen kuljetuksesta aiheutuneet vauriot; virheellisestä asennuksesta tai *SDMO Industriesin* suositusten ja/tai teknisten määräysten ja turvallisuussuositusten vastaisesta asennuksesta johtuvat vauriot; suositusten vastaisten tuotteiden, osien, varaosien, polttoaineiden tai voiteluaineiden käytöstä johtuvat vauriot; laitteen virheellisestä käytöstä tai epänormaalista käytöstä johtuvat vauriot; laitteen tai sen osien muokkaamisesta tai muuntamisesta johtuvat vauriot, silloin kun *SDMO Industries* ei ole myöntänyt lupaa kyseisiin muokkaamisiin ja muutoksiin; laitteen tai sen osien normaali kuluminen; laitteen valvonnan, huollon tai puhdistuksen laiminlyönnistä johtuvat vauriot; force majeure -tilanteet, ennalta arvaamattomat tapahtumat tai luonnonmullistukset (luonnonkatastrofi, tulipalo, tulva, salamanisku jne.); laitetta on käytetty ilman riittävää latausta; laitetta on säilytetty huonoissa olosuhteissa. Seuraavat osat eivät myöskään kuulu takuun piiriin: käynnistysjärjestelmät (akut ja käynnistimet), suodattimet, hihnat, sulakkeet, katkaisimet, lamput, kytkimet ja kaikki kulutustarvikkeet ja kuluvat osat.

SOVELTAMISTAVAT:

Takuuta soveltaa jälleenmyyjä, jolta laite on hankittu. Takuuasioiden yhteydessä *SDMO Industries* pyytää sinua ottamaan esiin ostokuittisi ja ottamaan yhteyttä jälleenmyyjään tai tarvittaessa *SDMO Industriesin* asiakaspalveluun. Asiakaspalvelu vastaa takuun soveltamiseen liittyviin kysymyksiin. Yhteystiedot: *SDMO Industries*, 270 rue de Kerervern - Kergaradec III - CS 40047 29801 BREST CEDEX 9 – France – Puhelin: (Ranska) 0.806.800.107 (puhelun hinta) – Faksi: +33298416307.

OIKEUDELLISET TAKUUT

Tiedot kuluttajalle, joka on määritetty luonnolliseksi henkilöksi ja jonka harjoittama toiminta ei kuulu kaupallisen, teollisen, käsiteollisen tai vapaan toiminnan puitteisiin.

SDMO Industries on vastuussa laitteen vaatimustenmukaisuudesta kuluttajain artiklan L. 211-4 ja sitä seuraavien artiklojen vaatimusten mukaisesti sekä myydyn tavarain piilevistä virheistä siviililain artiklan 1641 ja sitä seuraavien artiklojen vaatimusten mukaisesti. Vaatimustenmukaisuuden takuun nojalla:

- Sinulla on kaksi vuotta aikaa vedota lakisääteiseen vaatimuksenmukaisuustakuuseen laitteen toimitushetkestä luettuna.
- Voit valita laitteen korjauksen tai vaihdon kulutuslain artiklan L. 211-9 puitteissa.
- Sinun ei tarvitse esittää todisteita laitteen vaatimuksenmukaisuuden puutteista ensimmäisten kuuden kuukauden aikana tavarain toimituksesta. Tämä määräaika muuttuu 24 kuukaudeksi 18. maaliskuuta 2016 alkaen. Se ei koske kuitenkaan käytettyä tuotetta.

Lakisääteistä vaatimuksenmukaisuustakuuta sovelletaan erillään SDMO Industriesin myöntämästä kaupallisesta takuusta. Lisäksi voit valita, haluatko toteuttaa laitteen piileviä vikoja koskevan takuun siviililain artiklan 1641 määritysten mukaisesti. Jos laitteessa on piilevä vika, joka sinun on todistettava, voit valita kaupan purkamisen tai myyntihinnan alennuksen siviililain artiklan 1644 mukaisesti.

Kuluttajain artiklat

Artikla L211-4

Myyjä on velvollinen toimittamaan sopimuksen mukaisen tavarain ja vastaamaan toimitushetkelle olemassa olevista vaatimuksenmukaisuuden puutteista. Se vastaa myös vaatimuksenmukaisuuden puutteista, jotka ovat aiheutuneet pakkauksesta tai asennus- tai käyttöohjeista, kun se on määritetty sen tehtäväksi sopimuksen puitteissa tai se katsotaan siihen velvolliseksi.

Artikla L211-5

Jotta tavara on sopimuksen mukainen, sen täytyy:

1° Olla sopiva käyttöön, johon senkaltaisia tavaroita yleensä käytetään, ja tarvittaessa:

- vastattava myyjän antamaa kuvausta ja olla ominaisuuksiltaan sellainen kuin ostajalle on esitetty näytteen tai mallin muodossa;
- olla ominaisuuksiltaan sellainen, jollaisen ostaja voi oikeutetusti odottaa sen olevan ottaen huomioon myyjän, valmistaja tai sen edustajan antamat julkiset ilmoitukset etenkin mainoksissa ja pakkausmerkinnöissä;

2° Tai olla ominaisuuksiltaan sellainen kuin osapuolten kesken on yhteisymmärryksessä määritetty tai olla sopiva kaikkeen asiakkaan haluamaan erityiskäyttöön, joka on tuotu myyjän tietoon ja jonka myyjä on hyväksynyt.

Artikla L211-12

Vaatimuksenmukaisuuden puutteesta seurauksena oleva kanne vanhenee kahden vuoden kuluttua tavarain toimituksesta lukien.

Artikla L.211-16

Kun ostaja vaatii myyjältä kaupallisen takuun mukaista toimintakunnon palauttamista takuun, joka on myönnetty sille irtaimiston hankinnan tai korjauksen yhteydessä, voimassaolon aikana, kaikki vähintään seitsemän päivää kestävät seisontajaksot lisätään voimassa olevaan takuu-aikaan. Tämä ajanjakso alkaa ostajan esittämästä vaatimuksesta tai kyseisen tavarain korjattavaksi toimittamisesta, jos toimittaminen tapahtuu vaatimuksen tekemisen jälkeen.

Siviililain artiklat

Artikla 1641

Myyjä on velvollinen takuuseen myydyn tavarain piilevien vikojen mukaisesti, kun tavara ei sovellu aiottuun käyttötarkoitukseen tai kun viat heikentävät käyttöä niin paljon, että ostaja ei olisi hankkinut tavaraa tai olisi maksanut siitä pienemmän hinnan, jos viat olisivat olleet tiedossa.

Artiklan 1648 alakohta 1

Ostaja voi nostaa kanteen myöhemmin ilmenevistä puutteista kahden vuoden kuluessa vian ilmenemisestä lukien.

СОДЕРЖАНИЕ

Глава 1.	Введение
Глава 2.	Правила техники безопасности (защита персонала)
Глава 3.	Приемка мотопомпы
Глава 4.	Эксплуатация насоса

Глава 5.	Техническое обслуживание мотопомпы
Глава 6.	Транспортировка и хранение мотопомпы
Глава 7.	Устранение незначительных неисправностей
Глава 8.	Технические условия
Глава 9.	Условия гарантии

Глава 1. Введение

ВНИМАНИЕ!	Материальный ущерб
	Перед началом эксплуатации внимательно ознакомьтесь с этим руководством, а также с приведенными инструкциями по технике безопасности. Сохраняйте руководство и инструкции в течение всего времени эксплуатации агрегата и неукоснительно соблюдайте содержащиеся там требования по технике безопасности, эксплуатации и техническому обслуживанию.

Содержащаяся в руководстве информация основана на технических характеристиках, имеющих на момент печати (представленные в руководстве фотографии не имеют никакой договорной силы). Поскольку мы постоянно стремимся повышать качество нашей продукции, ее технические характеристики могут быть изменены без предварительного уведомления. По запросу через интернет-сайт мы поставляем наши оригинальные руководства на французском языке.

В настоящем руководстве опасности представлены двумя следующими символами:

	ОПАСНО
[Соответствующие пиктограммы]	РИСК ДЛЯ ЗДОРОВЬЯ ЛЮДЕЙ, НАХОДЯЩИХСЯ В ОПАСНОЙ ЗОНЕ ОПАСНО ДЛЯ ЖИЗНИ (если применимо) Указывает на большую опасность, которая может привести к смерти или к тяжелым травмам. Несоблюдение указанных предписаний может повлечь тяжелые последствия для жизни и здоровья.

ВНИМАНИЕ!	Материальный ущерб
	[Опасное оборудование] Указывает на опасную ситуацию. Несоблюдение указанных предписаний может повлечь легкие травмы или материальный ущерб.

Глава 2. Правила техники безопасности (защита персонала)

Внимательно прочитайте правила техники безопасности и обязательно их выполняйте, чтобы не подвергать опасности жизнь или здоровье людей. В случае сомнений в правильности понимания указаний обратитесь к ближайшему представителю фирмы.

2.1 Значение пиктограмм, имеющих на мотопомпе

ОПАСНОСТЬ	ОПАСНО: опасность поражения электрическим током	ЗАЗЕМЛЕНИЕ	ОПАСНО: опасность ожога	Перед каждым запуском проверьте уровень масла.
				<p>ОПАСНОСТЬ:</p> <ol style="list-style-type: none"> 1 – Обратитесь к документации, приложенной к агрегату. 2 - Выбросы токсичных отработанных газов. Не эксплуатируйте в замкнутом или плохо вентилируемом помещении. 3 - Перед заправкой топливом, остановите двигатель агрегата.

2.2 Общие указания

Никогда не позволяйте пользоваться электроагрегатом лицам, не дав им заранее необходимых инструкций. Не позволяйте детям касаться электроагрегата, даже остановленного, и не допускайте работы электроагрегата вблизи животных (испуг, нервное поведение и т. п.).

При всех обстоятельствах соблюдайте действующие местные правила по эксплуатации агрегатов. Отработавшие газы, топливо и масло или охлаждающая жидкость (если используется) являются токсичными продуктами, примите все необходимые меры защиты.



2.3 Указания по мерам защиты окружающей среды

Слейте моторное масло в предназначенный для этих целей резервуар: не сливайте и не выливайте моторное масло на землю.

Насколько это возможно, постарайтесь исключить отражение звука от стен или других конструкций (шум от работы установки при этом усиливается).



В случае использования агрегата с глушителем без искрогасителя в местах, поросших деревьями, кустарником, или на травяных площадках, следует расчистить достаточно большое пространство и следить за тем, чтобы искры не вызвали пожар. Когда агрегат выведен из эксплуатации (исчерпание ресурса изделия), отправьте его в центр сбора отходов.

2.4 Опасность, связанная с отработавшими газами

 ОПАСНОСТЬ	ОПАСНОСТЬ ОТРАВЛЕНИЯ ОПАСНО ДЛЯ ЖИЗНИ
	Окись углерода, содержащаяся в отработавших газах, при повышенной концентрации в воздухе может привести к смертельному исходу. Всегда используйте агрегат в хорошо проветриваемом месте, где отработавшие газы не могут скапливаться.

В целях безопасности и для исправной работы агрегата необходимо обеспечивать высокую степень вентиляции (опасность интоксикации, перегрева двигателя и несчастных случаев или ущерба для окружающего оборудования и имущества). При необходимости проведения работ в здании обязательно обеспечьте отвод отработавших газов наружу, а также установите соответствующую систему вентиляции так, чтобы исключить поражение людей и животных, находящихся в здании.

2.5 Опасность пожара



 ОПАСНОСТЬ	ОПАСНОСТЬ ПОЖАРА ОПАСНО ДЛЯ ЖИЗНИ
	Никогда не включайте агрегат вблизи взрывоопасных материалов (опасность попадания искр). Удалите все воспламеняющиеся и взрывоопасные материалы (горючее, масло, ветошь и т. д.) от места работы агрегата. Никогда не накрывайте агрегат каким-либо материалом во время работы или сразу после его остановки: дождитесь пока двигатель не охладится (не менее 30 минут).

2.6 Опасность ожогов

ВНИМАНИЕ	
	Перед началом любых работ по обслуживанию — дождитесь охлаждения агрегата (не менее 30 минут).

В ходе работы и сразу после остановки агрегата прикосновение к горячему маслу, корпусу двигателя и глушителю может вызвать сильные ожоги.

2.7 Риск потери слуха



 ОПАСНОСТЬ	
	РИСК ПОТЕРИ СЛУХА При работе агрегата обязательно используйте специализированные средства защиты слуха.

2.8 Опасности при обращении, эксплуатации и техническом обслуживании



В целях безопасности все операции должны выполняться персоналом, обладающим необходимыми знаниями и опытом и имеющим надлежащие инструменты и оснастку. Техническое обслуживание следует проводить регулярно и добросовестно с использованием только оригинальных запчастей. Использование средств индивидуальной защиты обязательно.



Меры предосторожности, принимаемые при обращении с нефтепродуктами (топливо, масло, охлаждающая жидкость):

 ОПАСНО!	Рабочие жидкости электроагрегатов представляют опасность. Выполняйте требования действующих местных нормативных актов в части обращения с нефтепродуктами.
	ОПАСНОСТЬ ОТРАВЛЕНИЯ Не вдыхайте и не глотайте их, а также избегайте любого продолжительного или повторяющегося контакта с кожей. Перед любым обслуживанием электроагрегата надевайте средства индивидуальной защиты (перчатки, обувь, очки, защитную одежду). Когда нефтепродукты подвергаются воздействию высокой температуры в течение нескольких часов (например, канистры или генераторная установка в автомобиле, припаркованном на солнце), могут выделяться вредные пары, что может вызвать отравление или общее ухудшение самочувствия. ОПАСНОСТЬ ПОЖАРА ИЛИ ВЗРЫВА Заправка электроагрегата должна выполняться, когда двигатель не работает и остыл. Во время заправки рабочих жидкостей запрещается курить, пользоваться телефоном, находиться рядом с источниками открытого огня, провоцировать образование искр. После заправки всегда аккуратно закрывайте пробку. Удалите все следы жидкости чистой тканью и дождитесь, пока пары рассеются, прежде чем включать электроагрегат.

Меры предосторожности при обращении с аккумуляторными батареями (если установлены):

 ОПАСНО!	ОПАСНОСТЬ ОТРАВЛЕНИЯ ИЛИ ВЗРЫВА
	Следуйте указаниям производителя аккумуляторной батареи. Используйте только электрически изолированные инструменты. Держите электроагрегат вдали от открытого огня. Выполняйте зарядку аккумуляторной батареи в хорошо проветриваемом помещении.

3.1 Условные обозначения и иллюстрации

Сопроводительные иллюстрации используются для идентификации различных компонентов электроагрегата. При описании операций в руководстве даются ссылки в виде букв и номеров: « А1 » например, это ссылка на позицию 1 рисунка А.

Переключатель	A1	Рукоятка шнурового стартера	A12	Прокладка	C3
Пробка-щуп горловины для заправки двигателя маслом	A2-B1	Сливная пробка насоса	A13	Гайка крышки воздушного фильтра	D1
Пробка топливного бака	A3	Пробка отверстия для слива масла	A14-B5	Крышка воздушного фильтра	D2
Сетчатый топливный фильтр	A4	Стакан отстойника	A15-C2	Барашковая гайка	D3
Всасывающее отверстие насоса	A5-E3	Свеча зажигания	A16-F2	Элементы из пеноматериала	D4
Нагнетательное отверстие насоса	A6-E4	Глушитель выпускного тракта	A17	Элемент из бумаги	D5
Пробка заливочного отверстия насоса	A7	Воздушный фильтр	A18	Резиновая прокладка	D6
Корпус насоса	A8-E6	Заправочная горловина	B2	Хомуты крепления шлангов	E1
Топливный кран	A9	Верхний предел маслоизмерительного щупа	B3	Соединения для шланга	E2
Воздушная заслонка	A10	Нижний предел маслоизмерительного щупа	B4	Фильтр	E5
Рычаг газа MAX-MINI	A11	Винт для слива топлива	C1	Колпачок свечи зажигания	F1

3.2 Первый ввод в эксплуатацию

При приемке и вводе агрегата в эксплуатацию:

1. Убедитесь в нормальном состоянии оборудования и всех органов управления.
2. Если агрегат снабжен прижимом для транспортировки, расположенным под двигателем, удалите этот прижим.

Прижим для транспортировки, это металлическая пластина, установленная под двигателем, рядом с выводом заземления. Необходимый для транспортировки, он, в то же время, мешает оптимальной эксплуатации агрегата (шум, вибрация).

Чтобы удалить его: слегка приподнимите агрегат и установите его на подкладку, затем снимите гайку (1) и прижим (2).

3. Проверьте уровни масла и топлива, при необходимости приведите их в норму.
4. При необходимости, подключите аккумуляторную батарею, начиная с плюсового вывода.

Соблюдайте соответствие полярности аккумуляторной батареи при ее подключении: обратный порядок может привести к серьезным повреждениям в электрической цепи.

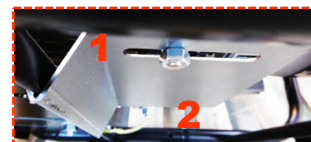

Для некоторых агрегатов необходим период обкатки; за более детальной информацией обращайтесь к ближайшему представителю фирмы.

Глава 4. Эксплуатация насоса

Перед любым использованием электроагрегата:

1. Проверьте правильность установки электроагрегата и его готовность к запуску.
2. Убедитесь, что правильно поняли все операции использования.
Для экстренной остановки агрегата: установите переключатель двигателя в положение «OFF» («ВЫКЛ») или «O» и закройте топливный(е) кран(ы), при их наличии.

4.1 Выбор места эксплуатации

1. Выберите чистое, проветриваемое и защищенное от атмосферных осадкой место, где нет проходов для людей и проездов для автомобилей, и предусмотрите в нем хранение масла и топлива вблизи места использования мотопомпы, но на безопасном расстоянии от нее.
2. Установите мотопомпу на ровной горизонтальной поверхности, достаточно прочной, чтобы мотопомпа не вдавливалась в землю (наклон не должен превышать 10 градусов в любом направлении).
3. Удостоверьтесь, что насос установлен стабильно и не сможет сместиться во время работы.
Не забывайте, что шланг всасывания тянет насос к источнику воды во время работы.
4. Также следует расположить насос по возможности ближе источнику воды.
Чем меньше вертикальное расстояние между насосом и поверхностью воды, тем быстрее будет работа насоса и больше объем выкаченной жидкости.

4.2 Проверить общее состояние мотопомпы (резьбовые соединения, шланги)

Перед каждым запуском и после каждого использования, осмотрите весь агрегат для предотвращения любой неисправности или его разрушения.

1. Проверьте чистоту агрегата, в частности зону впуска воздуха (воздухозаборник двигателя, вентиляционные отверстия, воздушный фильтр и т. д.).
2. Проверьте все трубопроводы и шланги, чтобы убедиться в их нормальном состоянии и отсутствии утечек.
Заменять трубопроводы и шланги должен специалист – обратитесь в ближайшему представителю фирмы.
3. Подтягивайте резьбовые соединения, затяжка которых ослабла.
Подтягивать болты головки блока цилиндров должен специалист – обратитесь в ближайшему представителю фирмы.

4.3 Проверка и приведение в норму уровня масла в двигателе

1. Если электроагрегат был в работе, — дайте ему остыть в течение не менее 30 минут.
2. Извлеките пробку-щуп из маслозаливной горловины (A2-B1), вывернув ее, и протрите маслоизмерительный щуп.
3. Вставьте пробку щуп в маслозаливную горловину (B2), не заворачивая ее, затем снова извлеките ее.
4. Проверьте уровень визуально, — он должен быть между верхней (B3) и нижней риски щупа (B4).
Если уровень масла слишком низок: откройте пробку маслозаливной горловины, с помощью воронки долейте масло
Если уровень масла слишком высок: приготовив подходящую емкость, выполните частичный слив масла.
5. Снова проверьте уровень масла, затем установите пробку-щуп маслозаливной горловины на место, завернув ее до упора.
6. Удалите подтеки масла чистой ветошью и удостоверьтесь в отсутствии утечек.



4.4 Проверка и приведение в норму уровня топлива

1. Заправка электроагрегата должна выполняться при остановленном и холодном двигателе.
2. Отверните пробку топливного бака (A3).
Не вынимайте сетчатый фильтр из бака (A4) при заправке бензином.
3. Визуально проверьте уровень топлива.
4. При необходимости долейте топливо с помощью воронки, не снимая сетчатый фильтр и стараясь не расплескать топливо.
Не переполняйте топливный бак, внутри заправочной горловины не должно быть топлива.
5. Тщательно завинтите пробку топливного бака.
6. Удалите следы топлива чистой ветошью.

4.5 Монтаж трубопроводов

1. Установите крепежные хомуты (E1) на всасывающий и нагнетательный шланги.
2. Установите штуцеры для шлангов (E2) на всасывающую линию насоса (A5-E3) и на нагнетательную линию насоса (A6-E4) и закрепите их хомутами.
Обязательно проверить герметичность стыков (во избежание плохого всасывания жидкости).
3. Установите хомут на другой конец всасывающего шланга.
4. Установите всасывающий сетчатый фильтр (E5) на конец всасывающего шланга и закрепите его хомутом.
Работа без всасывающего сетчатого фильтра может привести к тяжелым повреждениям мотопомпы.

4.6 Запуск мотопомпы

1. Полностью погрузите сетчатый фильтр (E5) в перекачиваемую жидкость: при риске засорения установите сетчатый фильтр на каменное основание.
2. Отверните пробку заправочной горловины насоса (A7).
3. Заполните корпус насоса (A8-E6) водой и заверните пробку заправочной горловины насоса.
Наличие жидкости необходимо для начального заполнения насоса и его смазки: отсутствие воды в корпусе насоса перед его запуском может привести к тяжелому и необратимому повреждению приводного насоса.
4. Откройте топливный кран (A9).
5. При низкой температуре наружного воздуха или при холодном приводном насосе переведите тягу привода воздушной заслонки (A10) в положение «1».
6. Установите рычаг газа (A11) на 1/3 положения «MINI».
7. Переведите переключатель (A1) в положение «ON».
8. Потяните один раз медленно за рукоятку шнурового стартера (A12) до тех пор, пока не почувствуете возросшее сопротивление, после чего дайте шнуру плавно вернуться на место.
Затем потяните за пусковой шнур резко и сильно, пока двигатель не запустится.
Если приводной насос не запустился, повторяйте эту операцию вплоть до его запуска.
Если подача воды не началась, остановите приводной насос и проверьте систему всасывания.
9. Дождитесь, когда температура двигателя начнет подниматься, затем, если использовалась воздушная заслонка, медленно переведите ее в положение «».

4.7 Использование мотопомпы

Во время работы:

1. Наблюдайте за мотопомпой и регулярно проверяйте, чтобы не были закупорены все части всасывающего и нагнетательного контуров (постороннее тело, неправильно установленный автомобиль и т. п.).
2. При необходимости, скорректируйте высоту подъема, чтобы обеспечить достаточную подачу.
3. Плавно закрывайте используемые запорные устройства, во избежание гидравлических ударов, которые могут повредить мотопомпу.

4.8 Регулировка подачи мотопомпы

Подача мотопомпы зависит от нескольких параметров: на подачу мотопомпы влияют частота вращения двигателя, высота подъема жидкости при всасывании и нагнетании, а также качество перекачиваемой жидкости.

Чтобы увеличить подачу мотопомпы:

1. Установите рычаг газа (A11) в положение «MAX».
2. Увеличьте высоту подъема.

Чтобы уменьшить подачу мотопомпы:

1. Установите рычаг газа (A11) в положение «MIN».
2. Уменьшите высоту подъема.

$A = \text{Высота подъема(м)}$ - $B = \text{Подача (л/мин)}$

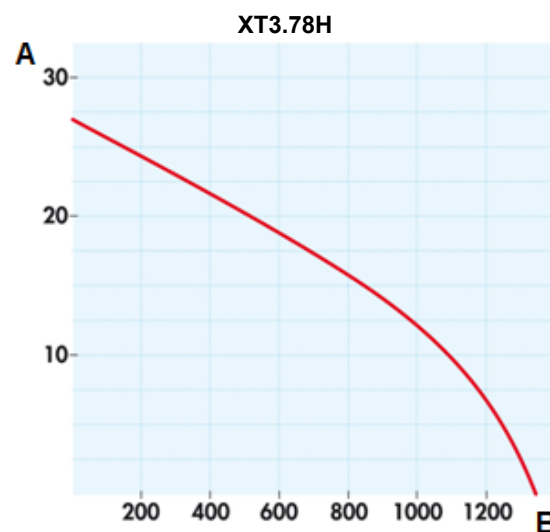
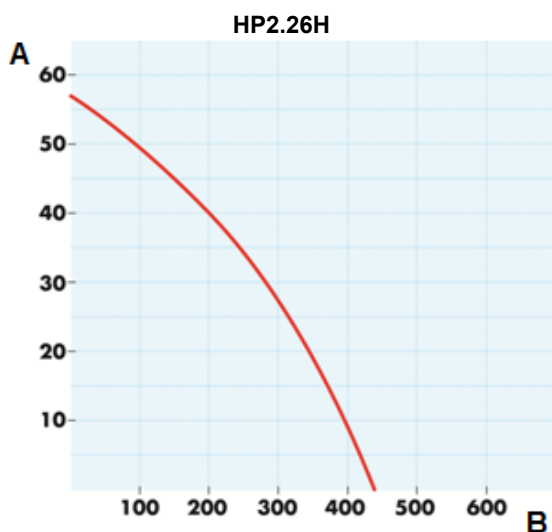
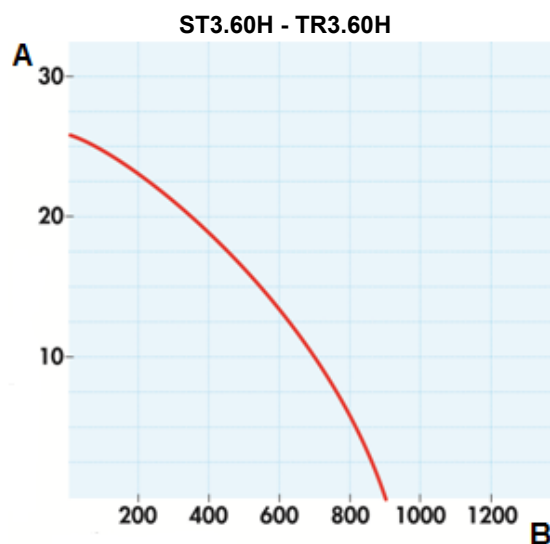
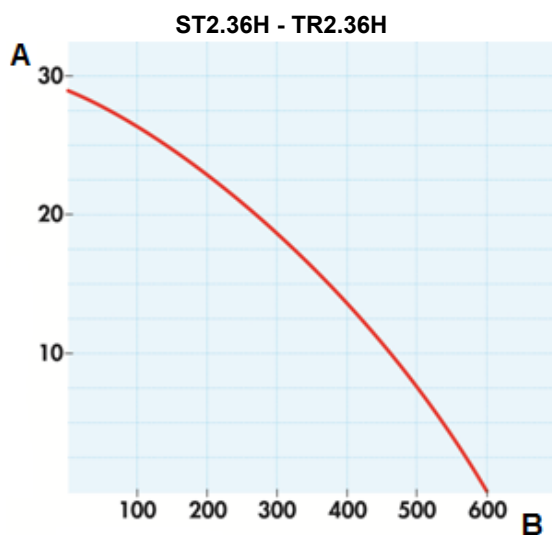

4.9 Остановка мотопомпы

1. Верните рычаг газа (A11) в его исходное положение.
2. Установите переключатель (A1) в положение «OFF».
Приводной насос останавливается.
3. Закройте топливный кран (A9)
4. Отсоедините всасывающую и нагнетательную трубы и дайте жидкости вытечь.
5. Дайте приводному насосу остыть, обеспечив для него надлежащую вентиляцию (опасность возникновения пожара или ожогов).
6. Опорожните насос и промойте его, если он не будет больше использоваться в течении дня.

4.10 Промывка мотопомпы

После останова и охлаждения мотопомпы:

1. Установите переключатель (A1) в положение останова.
2. Спустите воду из всасывающего и нагнетательного шлангов.
3. Снимите пробку сливного отверстия помпы (A13), чтобы опорожнить корпус помпы (A8-E6), затем установите ее на место после полного слива жидкости.
4. Снимите пробку заливного отверстия помпы (A7) и заполните корпус помпы чистой водой.
5. Медленно потяните несколько раз рукоятку шнурового стартера (A12) до появления существенного сопротивления, плавно возвращая ее в исходное положение.
6. Отверните пробку сливного отверстия помпы и дайте воде вытечь.
7. Завинтите пробки заливки и слива насоса.
8. При необходимости повторить операцию.
9. Очистите всасывающий сетчатый фильтр (E5): при необходимости удалите загрязнения, промойте чистой водой.

Глава 5. Техническое обслуживание мотопомпы

В целях безопасности электроагрегат подлежит регулярному и тщательному техническому обслуживанию, выполняемому опытным оператором с применением необходимой оснастки и с соблюдением требований действующих нормативных актов. Подлежащие выполнению операции технического обслуживания описаны в таблице технического обслуживания. Периодичность техобслуживания электроагрегатов, работающих на топливе и на масле, дана для справки в соответствии с техническими требованиями, приведенными в настоящем руководстве. Сокращайте периоды между техническими обслуживаниями в зависимости от условий эксплуатации электроагрегата и по необходимости. В частности, гарантия не действует, если техническое обслуживание электроагрегата выполнялось неправильно.

5.1 Напоминание

Регулярное и добросовестное обслуживание является залогом безопасности и производительности. **Масло, фильтры и, наконец, свеча являются расходными материалами, надлежащее состояние которых является обязательным условием работоспособности агрегата. Заменяйте их регулярно, а также по необходимости (ссылки на готовые к использованию ремкомплекты приведены в таблице с техническими характеристиками).** В частности, при невыполнении указаний по техническому обслуживанию гарантия утрачивает силу. По всем вопросам или особым операциям, обращайтесь к ближайшему представителю фирмы, который сможет устранить неисправность и дать Вам совет. (Франция: 0.825.801.100 – 0,15 Евро/минута).

5.2 Таблица периодичности технического обслуживания

Операции, выполняемые при достижении 1 ^{ого} срока:		По истечении: 1-го месяца или первых 20 часов	Через каждые: 3 месяцев или 50 часов	Через каждые: 6 месяцев или 100 часов	Через каждые: 2 года / 300 часов	
Агрегат	Очистка агрегата			X	Общее обследование, выполняемое одним из наших представителей. Франция: 0.806.800.107 (платный вызов)	
	Замена свечи зажигания			X		
Масло	Замена	X		X		
Топливо	Очистка сетчатого фильтра		X	X		
	Очистка стакана отстойника	X		X		
Воздушный фильтр	Очистка элемента из пеноматериала		X	X		
	Замена бумажного элемента			X		
	Замена элемента из пеноматериала			X		
Обозначения деталей и материалов, используемых при техническом обслуживании:				Готовый у применению комплект для технического обслуживания		

5.3 Выполнение операций технического обслуживания

1. Остановите агрегат и выждите не менее 30 минут до его охлаждения.
2. Снимите колпачок(ки) свечи(чей) зажигания и отключите вывод "-" стартерной батареи (если она есть).
3. Выполните техническое обслуживание в соответствии с указаниями настоящего руководства, во избежание опасности разрушения агрегата используйте только оригинальные или эквивалентные им детали и материалы.

5.3.1 Замените масло

Масло должно утилизироваться или устраниваться в соответствии с действующими местными нормативными актами. Для более эффективной замены масла рекомендуется предварительно дать агрегату поработать несколько минут, чтобы повысить текучесть масла перед его сливом.

1. Установите подходящую емкость под винт для слива масла (A14-B5).
2. Отверните винт для слива масла и пробку-щуп маслозаливного отверстия (A2-B1).
3. После полного слива масла заверните на место винт для слива масла.
4. Выполните заправку маслом в соответствии с техническими условиями, приведенными в настоящем руководстве, затем проверьте уровень масла.
5. Установите на место и завинтите пробку-щуп отверстия для заливки масла.
6. Убедитесь в отсутствии утечек масла после заправки и вытрите чистой ветошью все следы масла.

5.3.2 Очистка сетчатого фильтра

1. При наличии: Закройте топливный кран.
2. Открутите пробку бака (A3).
3. Снимите сетчатый фильтр (A4), находящийся внутри топливного бака.
4. С помощью пистолета с сухим сжатым воздухом низкого давления продуйте сетчатый фильтр снаружи вовнутрь.
5. Промойте его чистым бензином и высушите. Если элемент поврежден, замените его.
6. Установите сетчатый фильтр на место и тщательно заверните пробку топливного бака.

5.3.3 Очистите стакан отстойника

1. Закройте топливный кран (A9).
2. Подготовьте надлежащую канистру и воронку, отвинтите сливной винт топлива (C1).
3. По окончанию слива, завинтите обратно сливной винт.
4. Снимите стакан отстойника (A15-C2) и его прокладку (C3).
5. Используйте чистый бензин, промойте стакан-отстойник от отложений и тщательно высушите его.
6. Убедитесь в исправном состоянии прокладки, при необходимости замените ее.
7. Установите прокладку и стакан отстойника на место.
8. Откройте топливный кран и убедитесь в отсутствии утечек.
9. Удалите все следы топлива чистой ветошью, затем снова закройте топливный кран.

5.3.4 Очистите или замените воздушный фильтр

ВНИМАНИЕ	
	Опасность пожара или взрыва: для операции очистки элемента из пеноматериала используйте только мыльную воду и чистое моторное масло.

Если фильтрующие элементы сильно загрязнены или повреждены (порваны или продырявлены), обязательно замените их новыми элементами и не реже чем после каждых трех очисток.

1. Снимите гайку (D1) и крышку воздушного фильтра (D2).
2. Снимите барашковую гайку (D3), после чего извлеките фильтрующие элементы(D4 & D5) для очистки.
3. Очистите элемент из пеноматериала: отмойте его мыльной водой, тщательно промойте и дайте полностью высохнуть.
4. Пропитайте элемент из пеноматериала небольшим количеством чистого моторного масла и осторожно сожмите его, чтобы удалить избыток масла (не скручивайте его).
Если в элементе останется слишком много масла, при первом запуске двигатель будет дымить.
5. Замените бумажный элемент.
6. Убедитесь в исправном состоянии резиновой прокладки (D6), при необходимости замените ее.
7. Установите на место фильтрующие элементы, заверните барашковую гайку, затем крышку воздушного фильтра и гайку ее крепления.

5.3.5 Очистка мотопомпы

Для обеспечения работоспособности, агрегат следует регулярно чистить. В случае, когда агрегат установлен в помещении, следует регулярно проверять чистоту и надлежащее состояние помещения установки. В случае, когда агрегат установлен вне помещения (на стройплощадке, в зонах повышенной запыленности, в местах с большим количеством грязи, в окружении деревьев, в зонах с агрессивной атмосферой и т. д.), его следует очищать чаще.

Использование агрегата для мойки водой под высоким давлением может привести к серьезной поломке агрегата и в связи с этим категорически запрещено.

1. Легкими движениями щетки пройдитесь по отверстиям забора и выброса воздуха двигателя а также по искрозащитному экрану (при наличии).
2. Протрите мотопомпу влажной губкой, смоченной в растворе мягкого моющего средства (типа автомобильного шампуня) после чего ополосните чистой водой, чтобы удалить все следы моющего средства.
Пятна и стойкие загрязнения могут быть устранены соответствующим растворителем (уайт-спиритом или аналогичным составом) с последующим вытиранием мягкой впитывающей тканью.
3. Промойте внутренность мотопомпы.
4. Проверьте общее состояние мотопомпы (отсутствие утечек, нормальная затяжка резьбовых креплений, штуцеров, шлангов и т. п.)
5. Нанесите на поврежденные части антикоррозийный состав и, при необходимости, замените неисправные детали (используйте только оригинальные запасные части и, при необходимости, обращайтесь к нашему представителю).

Глава 6. Транспортировка и хранение мотопомпы

6.1 Условия транспортировки и такелажных работ

Погрузка/выгрузка электроагрегата должна осуществляться с осторожностью и без рывков, место для его хранения или эксплуатации должно быть предварительно подготовлено. Перед началом установки на прицеп или внутри транспортного средства предварительно проконсультируйтесь с нашими специалистами.

Перед транспортировкой электроагрегата примите все необходимые меры предосторожности:

1. Убедитесь, что на выбранном маршруте ровные и пригодные для проезда дороги. Однако, если другой вариант пути отсутствует, перед началом транспортировки обязательно слейте топливо в бидон.
2. Проверьте затяжку резьбовых соединений, закройте топливный кран (при наличии) и отсоедините аккумуляторную батарею (при наличии).
3. Электроагрегат следует транспортировать только в нормальном рабочем положении, запрещается укладывать его на бок. Убедитесь, что оборудование не упадет с транспортного средства, что оно закреплено надежно, но при этом без излишнего давления (существует риск повреждения оборудования).

6.2 Условия хранения

1. Промойте мотопомпу.

Слейте топливо и замените масло :

2. Запустите электроагрегат и оставьте двигатель работать до остановки из-за выработки топлива.
3. Установите переключатель в положение остановки.
4. Очистите стакан отстойника (A15-C2).
5. Закройте топливный кран (A9).
6. Замените масло.

Смажьте цилиндр и клапана:

7. Снимите свечу зажигания (A16-F2) , затем, через свечное отверстие, залейте примерно чайную ложку свежего моторного масла.
8. Установите на место новую свечу зажигания.
9. Несколько раз потяните за ручку шнурового стартера, (A12) чтобы распределить масло по цилиндру.

Поставьте агрегат на хранение:

10. Очистите агрегат, просушите его и накройте его защитным чехлом.
11. Расположите его на хранение в положении нормального использования в сухом, чистом и хорошо проветриваемом помещении.

Приведенную ниже процедуру постановки на хранение или консервации на зиму следует применять, если агрегат не будет использоваться не более 1 года. В случае более длительных сроков хранения — рекомендуется обратиться к ближайшему представителю фирмы или ежегодно запускать агрегат на несколько часов и затем повторно выполнять все этапы процедуры постановки на хранение.

7.1 Диагностика незначительных неисправностей

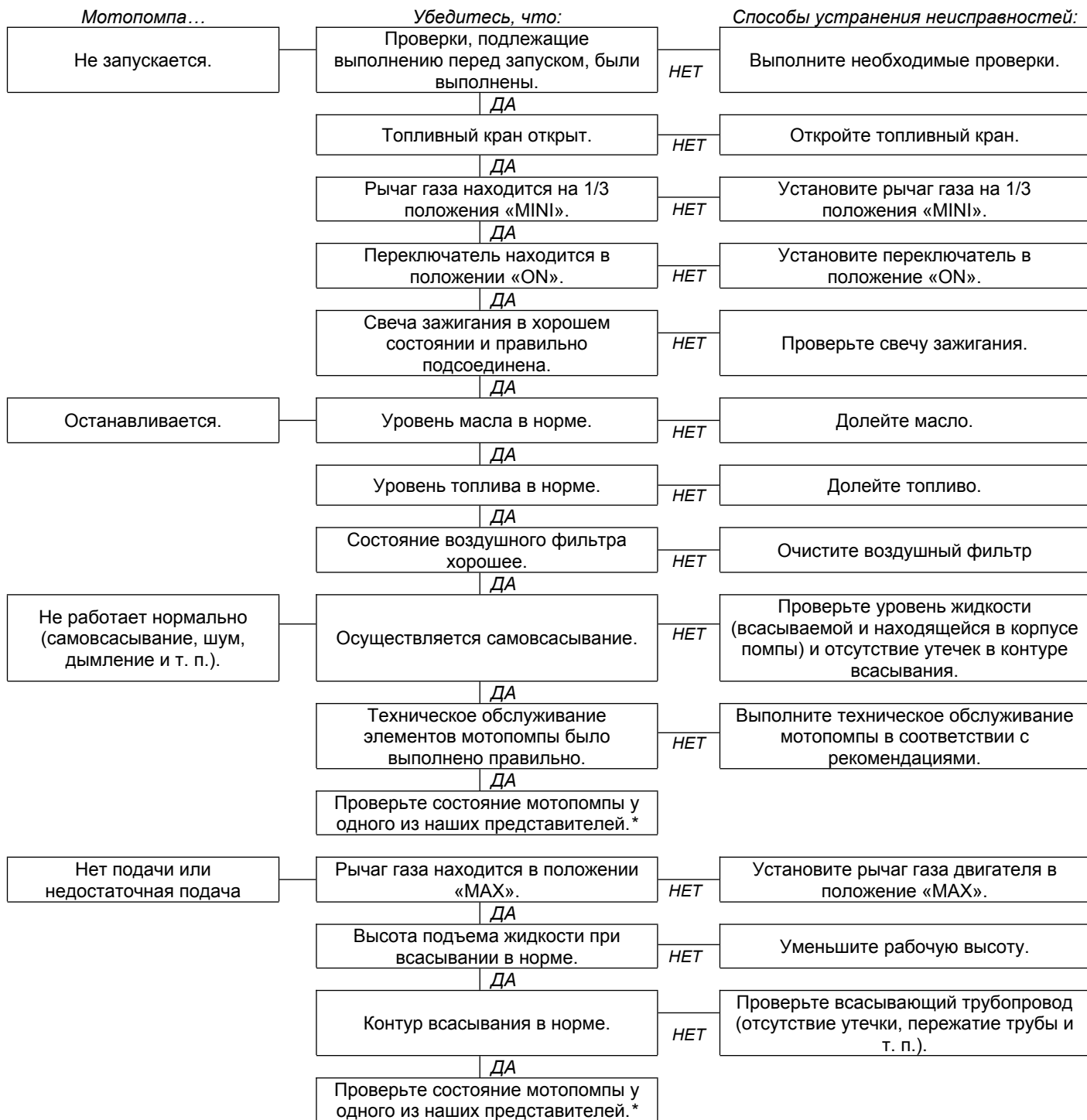

*Франция: 0.806.800.107 (платный вызов)

7.2 Замените свечу зажигания.

1. Снимите колпачок свечи зажигания (F1).
2. С помощью баллончика с сухим сжатым воздухом очистите резьбовое гнездо для свечи.
3. При помощи свечного ключа выверните свечу зажигания (A16-F2) и отправьте ее в отходы.
4. Установите новую свечу зажигания и заверните ее от руки, чтобы не повредить резьбу.
5. Доверните свечу с помощью свечного ключа на 1/2 оборота, чтобы сжать шайбу.

Глава 8. Технические условия

8.1 Условия эксплуатации

Указанные характеристики агрегатов получены в условиях, соответствующих стандарту ISO 8528-1(2005):
 Абсолютное атмосферное давление: 100 кПа - Температура окружающего воздуха: 25 °С (298 К) - Относительная влажность: 30%.
 Характеристики агрегатов снижаются примерно на 4% при увеличении температуры на каждые 10 °С и/или примерно на 1% при увеличении высоты над уровнем моря на каждые 100 м. агрегаты могут работать только в стационарных условиях.

8.2 Идентификация мотопомпы

Идентификационная табличка мотопомпы (пример ниже) приклеена внутри одного из двух бандажей или на раме.

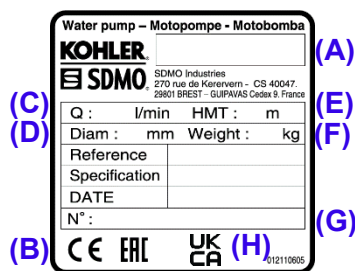

- (A) : Модель
- (B) : Маркировка ЕС/ЕАС
- (C) : Максимальная подача при нулевом напоре
- (D) : Диаметры всасывания и нагнетания
- (E) : Максимальная высота подъема
- (F) : Масса мотопомпы
- (G) : Серийный номер
- (H) : Маркировка UKCA

Серийные номера будут требоваться при устранении неисправностей или при заказе запасных частей. Для сохранности, запишите ниже серийные номера мотопомпы и двигателя.

Серийный номер мотопомпы:	Марка двигателя: (Например, Kohler)	Серийный номер двигателя: (Например, Kohler (Серийный номер: 4001200908))
...../..... - -

8.3 Характеристики

Модель	ST 2.36 C5	ST 3.60 C5	TR 2.36 C5	TR 3.60 C5	XT 3.78 C5	
Тип двигателя	GX120_C5	GX160_C5	GX120_C5	GX160_C5	GX240_C5	
Комплект для технического обслуживания	330150405 /330830005	330150405/ 330830005	330150405/ 330830005	330150405/ 330830005	330150448/ 330830005	
Рекомендуемое топливо	Неэтилированный бензин	Неэтилированный бензин	Неэтилированный бензин	Неэтилированный бензин	Неэтилированный бензин	
Емкость топливного бака	2 л	3,1 л	2 л	3,1 л	5,3 л	
Рекомендованное масло	10W30	10W30	10W30	10W30	10W30	
Емкость картера двигателя	0,6 л	0,6 л	0,6 л	1,1 л	0,6 л	
Устройство безопасности системы смазки*	О	О	О	О	О	
Тип свечи зажигания	330830005	330830005	330830005	330830005	330830005	
Размеры Д x Ш x В	46,8 x 36,2 x 38 см	50,5 x 41,4 x 44,8 см	46,8 x 36,2 x 39,8 см	50,5 x 39,8 x 46,5 см	69 x 48,5 x 53,2 см	
Масса (без топлива)	23 кг	29 кг	23 кг	29 кг	58 кг	
Тип жидкости	Чистые и малозагрязненные воды	Загрязненные воды	Загрязненные воды	Высокое давление	Очень загрязненные воды	
Гранулометрический состав жидкости	8 мм	8 мм	8 мм	8 мм	27 мм	
Максимальная высота подачи	29 м	26 м	29 м	26 м	27 м	
Максимальная высота всасывания	8 м	8 м	8 м	8 м	8 м	
Диаметр поверхности всасывания	50 мм	76 мм	50 мм	76 мм	76 мм	
Диаметр нагнетания	50 мм	76 мм	50 мм	76 мм	76 мм	
Максимальная подача	л/мин	600 л/мин	900 л/мин	600 л/мин	900 л/мин	1340 л/мин
	м ³ /ч	36 м ³ /ч	54 м ³ /ч	36 м ³ /ч	54 м ³ /ч	80,4 м ³ /ч

X: невозможно

*Устройство безопасности системы смазки: При отсутствии масла в картере двигателя или при слишком низком давлении масла устройство безопасности системы смазки автоматически останавливает двигатель во избежание любых повреждений. В таком случае проверьте уровень масла в картере двигателя и, если необходимо, приведите его в норму, прежде чем приступать к поиску иной причины неисправности.

8.4 Рекомендуемое качество топлива

Использование топлива, не соответствующего следующим техническим условиям, может вызвать необратимые повреждения оборудования, которые не покрываются гарантией:

- Степень чистоты и качество: Убедитесь, что используемый бензин не содержит воды, является пригодным для использования и свежим (не просроченным и не загрязненным). Для
- Октановое число: Мин. 87 (ОЧИ+ОЧМ)/2 или мин. 90 (ОЧИ = Исследовательское октановое число)
- Примеси : Допускается эксплуатация неэтилированного бензина, содержащего до 10 % этилового спирта (Франция: АИ95-Б10). Запрещается эксплуатация неэтилированного бензина, содержащего менее 90 % бензина типа Б15, Б20 или Б85. Допускаются примеси метил-трет-бутил-эфира (МТБЭ) и неэтилированного бензина (до макс. 15 % МТБЭ объема).

Кроме того, настоятельно рекомендуется использовать один и тот же тип топлива в течение всего срока службы агрегата. Если агрегат используется редко (менее 1 раза в месяц), используйте каждый раз новое топливо или добавляйте в топливный бак стабилизатор.

8.5 Декларация соответствия стандартам ЕС

Компания SDMO Industries - 270 rue de Kerervern, 29490 GUIPAVAS / CS 40047, 29801 BREST CEDEX 9 – France, под свою ответственность заявляет, что следующие приводные насосы:

Описание оборудования:	Марка:	Коммерческое наименование:	Тип:	Серийный номер:
Приводной насос	KOHLE-SDMO	ST 2.36 C5	3499231002957	09-2019-00000000-000 > 52-2026-99999999-999
		ST 3.60 C5	3499231002964	
		TR 2.36 C5	3499231002971	
		TR 3.60 C5	3499231002988	
		XT 3.78 C5	3499231002995	

1. Соответствуют требованиям безопасности в соответствии с Директивой о низковольтном оборудовании **2014/35/ЕС** от 26 февраля 2014 г. в рамках применения гармонизированного технического стандарта для стран Европейского союза EN ISO 8528-13: 2016
2. Соответствуют положениям Директив:
 - о безопасности машин и оборудования **2006/42/CE** от 17 мая 2006 г. в рамках применения гармонизированного стандарта EN ISO 8528-13: 2016
 - об электромагнитной совместимости **2014/30/ЕС** от 26 февраля 2014 г. в рамках применения гармонизированных стандартов EN 60034-1: 2010 (COR 2010) / EN 61000-6-1: 2007 / EN 61000-6-2: 2005 (COR 2005) / EN 61000-6-3: 2007 (AMD1 2011, AMD1/COR 12) / EN 55011: 2009 (AMD 1 2010)
 - В отношении ограничения использования некоторых опасных веществ в электрическом и электронном оборудовании **2011/65/ЕС** от 08 июня 2011 г. посредством применения гармонизированного стандарта EN IEC 63000 : 2018
 - Относительно звуковой эмиссии в окружающую среду оборудования, предназначенного для использования вне помещений - **2000/14/CE** от 8 мая 2000 г. посредством приведения в соответствие с положениями Приложения V:

Коммерческое наименование:	Тип:	Измеренный уровень акустической мощности:	Гарантированный уровень акустической мощности (LwA):	Максимальная мощность двигателя:	Высота всасывания:
ST 2.36 C5	3499231002957	100 дБ(А)	103 дБ(А)	2900 Вт	8 м
ST 3.60 C5	3499231002964	103 дБ(А)	105 дБ(А)	4000 Вт	8 м
TR 2.36 C5	3499231002971	100 дБ(А)	103 дБ(А)	2900 Вт	8 м
TR 3.60 C5	3499231002988	103,6 дБ(А)	105 дБ(А)	4000 Вт	8 м
XT 3.78 C5	3499231002995	108 дБ(А)	110 дБ(А)	5300 Вт	8 м

Имя и адрес лица, уполномоченного составлять и вести техническое досье:

L. ANDRIEUX, 270 rue de Kerervern, 29490 GUIPAVAS / CS 40047, 29801 BREST CEDEX 9 – Франция.

ГИПАВА, 05/2021

L. ANDRIEUX
Президент, SDMO Industries



ТОРГОВАЯ ГАРАНТИЯ

Компания *SDMO Industries* предоставляет на ваш агрегат гарантию, которую поддерживает технический отдел того дистрибьютора, у которого вы совершили покупку, при условии соблюдения следующих положений:

СРОК ДЕЙСТВИЯ ГАРАНТИИ

Срок гарантийного обслуживания вашего агрегата составляет 24 месяцев с момента покупки.

УСЛОВИЯ ПРИМЕНЕНИЯ ГАРАНТИИ:

Срок действия гарантии исчисляется с даты покупки агрегата первым пользователем. Гарантия передается вместе с генераторной установкой при продаже или уступке ее первым пользователем и действует на весь оставшийся срок без права ее продления.

Гарантия применяется только при предъявлении разборчивого счета-фактуры на покупку с указанием даты покупки, типа агрегата, его серийного номера, наименования, адреса и печати дистрибьютора. Компания *SDMO Industries* оставляет за собой право отказать в предоставлении услуг по гарантии в случае отсутствия каких-либо документов, подтверждающих дату и место покупки агрегата. Данная гарантия дает право на осуществление ремонта и обмена агрегата или его частей, признанных неисправными по результатам технической экспертизы, произведенной в одном из сервисных центров компании *SDMO Industries*; Компания *SDMO Industries* оставляет за собой право изменять устройства агрегата для выполнения своих обязательств. Установка или ее замененные компоненты по гарантии становятся собственностью компании *SDMO Industries*.

ОГРАНИЧЕНИЯ ГАРАНТИИ:

Гарантия распространяется на агрегаты, установленные, используемые и обслуживаемые согласно документации, переданной компанией *SDMO Industries*, а также на случаи отказа нормальной работы агрегата, конструктивного недостатка, из-за недостатка изготовления или дефекта материала. Компания *SDMO Industries* не гарантирует должную работоспособность агрегата, его нормальное функционирование или надежность при его использовании в специальных целях. Компания *SDMO Industries* снимает с себя всякую ответственность за нематериальный ущерб вследствие или нет материального ущерба согласно следующему неполному списку: эксплуатационные издержки, какие-либо затраты или расходы вследствие недоступности агрегата и т. п. Гарантия ограничивается стоимостью, связанной с ремонтом или заменой агрегата или одного из его компонентов, кроме расходных материалов. Гарантия распространяется на расходы по использованию рабочей силы и запасных частей и не включает расходы по переезду к месту ремонта. Расходы по транспортировке агрегата или одного из его компонентов до производственных подразделений компании *SDMO INDUSTRIES* или одного из его авторизованных представителей, относятся на счет Клиента; расходы по "возвратной" транспортировке относятся на счет компании *SDMO Industries*. Однако в случае неприменения гарантии транспортные расходы берет на себя клиент.

ИСКЛЮЧЕНИЯ ИЗ ГАРАНТИИ:

Из гарантии исключаются следующие случаи: ущерб, связанный с транспортировкой агрегата; ненадлежащая установка или установка, не соответствующая рекомендациям компании *SDMO Industries* и/или техническим стандартам и стандартам безопасности; использование изделий, компонентов, запасных частей, топлива или смазочных материалов, несоответствующих рекомендациям; ненадлежащее или ненормальное использование агрегата; внесение изменений в агрегат или в один из его компонентов, неразрешенное компанией *SDMO Industries*; нормальный износ агрегата или одного из его компонентов; повреждение вследствие халатности, отсутствия отслеживания работы, технического обслуживания или очистки агрегата; обстоятельства непреодолимой силы, случайные или внешние причины (природная катастрофа, пожар, удар, наводнение, удар молнии и т. п.); использование агрегата с недостаточной нагрузкой ненадлежащие условия хранения агрегата. Следующие компоненты также исключаются из гарантии: системы запуска (аккумуляторы, стартеры, пусковые приспособления), фильтры, ремни, предохранители, автоматические прерыватели, лампы, переключатели и все расходные элементы и быстроизнашивающиеся детали.

УСЛОВИЯ ПРЕДОСТАВЛЕНИЯ ГАРАНТИИ:

Гарантия подтверждается дистрибьютором, у которого вы приобрели агрегат. Компания *SDMO Industries* предлагает вам обратиться к вашему дистрибьютору с копией счета-фактуры, или, в крайнем случае, в службу послепродажного обслуживания *SDMO Industries*. Она к вашим услугам для ответа на ваши вопросы по применению гарантии; ее координаты: *SDMO Industries*, 270 rue de Kerervern - Kergaradec III - CS 40047 29801 BREST CEDEX 9 – France – Тел: Франция 0.806.800.107 (платный вызов) – Факс: +33298416307.

ЮРИДИЧЕСКИЕ ГАРАНТИИ

Информация для потребителя, под которым подразумевается любое физическое лицо, действующее в целях, не составляющих коммерческой, промышленной, творческой или ремесленной деятельности.

Компания *SDMO Industries* несет ответственность за дефекты технического соответствия агрегата на условиях статьи L. 211-4 и последующих статей потребительского кодекса и за скрытые дефекты проданного товара на условиях, предусмотренных в статье 1641 и в последующих статьях гражданского кодекса. На основании гарантии технического соответствия:

- вы можете воспользоваться правами, которые обеспечивает вам гарантия технического соответствия агрегата, в течение 2 лет с момента поставки вам агрегата
- вы можете выбрать ремонт или замену агрегата на условиях, предусмотренных в статье L. 211-9 Потребительского кодекса.
- вы освобождаетесь от представления доказательств существования технического несоответствия агрегата в течение 6 месяцев с момента поставки товара. С 18 марта 2016 года данный период был увеличен до 24 месяцев, за исключением приобретения товаров, бывших в употреблении.

Юридической гарантии соответствия применяется независимо от собственной гарантии, которую предоставляет компания *SDMO Industries*.

Вы также можете выбрать применение гарантии отсутствия скрытых дефектов вашего агрегата по условиям, предусмотренным статьей 1641 гражданского кодекса. В случае наличия доказанных скрытых дефектов у вашего агрегата вам предоставляется выбор: расторжение договора купли-продажи, или снижение продажной цены в соответствии со статьей 1644 Гражданского кодекса.

Статьи Кодекса защиты прав потребителя

Статья L211-4

Продавец обязан поставить имущество, соответствующее контракту, и несет ответственность за дефекты соответствия, обнаруженные при поставке. Он также несет ответственность за дефекты соответствия, проистекающие из качества упаковки, инструкции по сборке или установке, если последняя должна была быть произведена им самим, согласно условиям договора, или была выполнена под его ответственность.

Статья L211-5

Для соответствия контракту имущество должно:

1° Предоставлять возможность использования изделия обычным для аналогичных изделий образом, или, по меньшей мере:

- соответствовать описанию, приведенному продавцом и обладать качествами, которые были представлены продавцом покупателю как свойственные данному изделию на основании образца или модели;
- обладать качествами, которые покупатель вправе ожидать согласно публично сделанным заявлениям продавца, производителя или его представителя, в частности в рекламе и на маркировке изделия;

2° Либо иметь характеристики, определенные по взаимному согласию между сторонами, либо быть предназначенным для особого использования, ожидаемого от него покупателем, каковое было доведено до сведения продавца, и с которым продавец согласился.

Статья L211-12

Возможность преследования в судебном порядке ввиду дефекта соответствия прекращается по истечении двух лет с даты поставки товара.

Статья L.211-16

В случае, когда покупатель требует у продавца, в течение гарантийного срока, который был ему предоставлен при приобретении или при ремонте движимого имущества, восстановления работоспособного состояния, которое подпадает под условия гарантии, любой срок неиспользования товара по причине ремонта, который составляет более семи дней, добавляется к оставшемуся сроку гарантии. Данный срок считается с момента подачи покупателем заявки на ремонт или с момента предоставления в сервис-центр товара, подлежащего ремонту, в случае когда это действие производится после подачи заявки на ремонт.

Статьи Гражданского кодекса

Статья 1641

Продавец обязан гарантировать отсутствие скрытых дефектов в проданной вещи, которые делают ее негодной к использованию, для которого она предназначена, или которые настолько снижают возможность такого использования, что покупатель никогда бы не купил указанную вещь или купил бы только по сниженной цене, если бы он знал об указанном дефекте.

Статья 1648 1 пункт

Приобретатель имеет право преследования в судебном порядке вследствие неисправимых дефектов в течение двух лет с момента обнаружения дефекта.

SISUKORD

Peatükk 1.	Eessõna
Peatükk 2.	Ohutusnõuded ja -eeskirjad (töötajate kaitse)
Peatükk 3.	Mootorpumba kasutamine
Peatükk 4.	Pumba kasutamine

Peatükk 5.	Mootorpumba hooldus
Peatükk 6.	Mootorpumba transport ja hoiulepanek
Peatükk 7.	Väikeste rikete kõrvaldamine
Peatükk 8.	Tehnilised näitajad
Peatükk 9.	Garantiitingimused

Peatükk 1. Eessõna

TÄHELEPANU	Varakahju
	Enne mis tahes kasutamist lugege see juhend ja kaasas olevad ohutusnõuded hoolega läbi. Hoidke juhend seadme kasutuse lõpuni alles ja järgige alati täpselt ohutusnõudeid ning seadme kasutus- ja hooldusjuhendeid.

Juhendis sisalduv teave lähtub trükkimise hetkel meie käsutuses olevatest tehnilistest andmetest (juhendis olevad fotod ei ole siduva tähendusega). Kuna tegeleme pidevalt oma toodete paremaks muutmise, on võimalik, et need andmed muutuvad ilma eelneva teavitamiseta. Kui avaldate meie kodulehe kaudu soovi, saadame teile prantsuskeelse originaaljuhendi.

Selles juhendis on ohtusid kuvatud järgmiste sümbolite abil:







	OHT
[Asjakohane (asjakohased) piktogramm(id)]	OHT KOKKUPUUTUVATE INIMESTE TERVISELE SURMAOHT (asjakohasel juhul) Märgib vahetut ohtu, mis võib põhjustada surma või raskeid kehavigastusi. Näidatud tähise eiramine võib endaga kaasa tuua tõsiseid tagajärgi juuresolevate isikute elule ja tervisele.

TÄHELEPANU	Varakahju
	[Oht lisaseadmetele] Tähistab ohtu ohuolukorda. Tähise eiramine võib endaga kaasa tuua kergeid kehavigastusi kokkupuutuvatele isikutele või varakahju.

Peatükk 2. Ohutusnõuded ja -eeskirjad (töötajate kaitse)

Ohutusnõudeid ja -eeskirju tuleb hoolikalt lugeda ja kindlasti järgida, et mitte ohustada enda või teiste elu ja tervist. Eeskirju puudutavate küsimuste korral võtke ühendust lähima teeninduskeskusega.

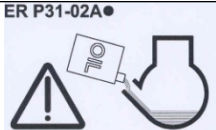
2.1 Mootorpumbal olevate ikoonide tähendus

 OHT	 OHT: elektrilöögi oht	 MAANDUS	 OHT: põletusoht	 Enne igakordset käivitamist kontrollige õlitaset.
				<p>OHT:</p> <ol style="list-style-type: none"> 1 - Lugege seadmega kaasas pandud dokumente. 2 - Mürgise heitgaasi teke. Ärge kasutage seadet suletud või halvasti õhutatud ruumis. 3 - Enne kütuse lisamist seisake seade.

2.2 Üldnõuded

Ärge kunagi laske teistel isikutel seadet kasutada, ilma et oleksite neile eelnevalt vajalikud juhendandmed andnud. Ärge laske lastel puudutada ei töötavat ega ka seisvat seadet, samuti vältige seadme käivitamist loomade juuresolekul (võib tekitada hirmu, ärevust jne).



Järgige alati seadmete kasutamisega seotud kohalikke kehtivaid õigusakte. Heitgaasid, kütus, õli ja jahutusvedelik (kui seda seadmes kasutatakse) on mürgised tooted, nende käitlemisel tuleb kasutada nõuetekohaseid isikukaitsevahendeid.

2.3 Keskkonnakaitse nõuded

Koguge mootoriõli ettenähtud mahutisse: ärge kunagi valage mootoriõli maapinnale. Võimaluse korral vältige vastukaja seintelt või muudelt esemetelt (helitugevuse kasv).



Kui teie seadme summuti ei ole varustatud sädemekaitsega ja teda on vaja kasutada metsasel või võsasel pinnal või ülesharimata rohumaal, vabastage võsast piisavalt suur ala ning olge väga tähelepanelik ja valvake, et sädemetest ei süttiks tulekahju. Kui seade on kasutuselt kõrvaldatud (kasutuse lõppemisel), viige see jäätmejaama.

2.4 Heitgaasidega seotud ohud

 OHT	MÜRGITUSOHT SURMAOHT Heitgaasis sisalduv süsinikoksiid võib olla eluohtlik, kui selle osakaal sissehingatavas õhus on liiga suur. Kasutage seadet alati hästiõhutatud kohas, kus gaasid ei saaks koguneda.
	

Ohutuse ning seadme töökindluse huvides on korralik ventilatsioon hädavajalik (seda mürgituse, mootori ülekuumenemise ning seadme ja ümbritsevate esemete kahjustamise ohu tõttu). Kui osutub vajalikuks seadme kasutamine ruumis, suunake heitgaasid alati välja ning hoolitsege õhutuse eest, et kohalviibivad inimesed või loomad oleksid väljaspool ohtu.

2.5 Tuleoht



 OHT	TULEOHT SURMAOHT Ärge kasutage seadet kunagi plahvatusohtlike ainete läheduses (sädemete oht). Seadme töötamise ajaks eemaldage kõik kergestisüttivad või plahvatusohtlikud esemed (bensiin, õli, kaltsud jne). Ärge kunagi katke seadet töötamise ajal või vahetult pärast seiskamist ükskõik millise materjaliga - oodake, kuni mootor on jahtunud (vähemalt 30 minutit).
	

2.6 Põletuste oht

TÄHELEPANU	Enne mis tahes töid seadmega oodake, kuni seade on jahtunud (vähemalt 30 minutit).
	

Seadme töötamise ajal või vahetult pärast seadme peatumist võivad kuum õli, mootor ja väljalaskeplakk põhjustada kokkupuutel põletusi.

2.7 Kuulmiskahjustuste oht



 OHT	KUULMISKAHJUSTUSTE OHT Seadme töötamise ajal tuleb kasutada sobivaid kuulmiskaitsevahendeid.
	

2.8 Käsitus-, käitus- ja hooldustoimingutega seotud ohud



Turvalisuse huvides peavad kõiki töid tegema vastava väljaõppe saanud ja nõuetekohaste töövahenditega töötajad. Seadet tuleb hooldada regulaarselt ja hoolikalt, kasutades üksnes originaalvaruosi. Isikukaitsevahendite kandmine on kohustuslik.



Ettevaatusabinõud naftasaaduste käsitlemisel (kütus, õli, jahutusvedelik):

 OHT	Seadmes kasutatavad vedelikud on ohtlikud ained. Järgige kehtivaid kohalikke naftasaaduste käitlemise eeskirju. MÜRGITUSOHT Ärge hingake neid sisse ega neelake alla ja vältige naha pikaajset või korduvat kokkupuudet nendega. Enne kõiki seadmel tehtavaid töid võtke kasutusele isikukaitsevahendid (kaitsekindad, -jalanõud, -prillid, asjakohane kaitserõivastus). Kui naftasaadused jäävad mitmeks tunniks kõrgemale temperatuurile (näiteks kanistrid või generaator päikese kätte pargitud autos), võivad eralduda kahjulikud aurud ning põhjustada mürgistus- või halva enesetunde riski. TULE- VÕI PLAHVATUSOHT Seadet võib vedelikega täita ainult siis, kui mootor on seisatud ja jahtunud. Seadme vedelikega täitmise ajal on keelatud kasutada lahtist tuld, tekitada sädemeid, suitsetada või telefoniga helistada. Pärast täitmist keerake alati kork hoolikalt kinni. Eemaldage kõik vedelikujäljed puhta lapiga ja oodake enne seadme käivitamist, kuni aurud on hajunud.
	

Ettevaatusabinõud aku käsitlemisel (kui seadis on sellega varustatud):

 OHT	MÜRGITUS- VÕI PLAHVATUSOHT Järgige aku tootja ettekirjutusi. Kasutage ainult elektrit mittejuhtivaid tööriistu. Hoidke eemale leegist või lahtisest tulest. Tagage laadimise ajal piisav õhutuse.
	

3.1 Piltide seletused

Kaanepildid võimaldavad tuvastada erinevaid seadme detaile. Juhendi protseduurides viidatakse detailidele tähtede ja numbritega: A1 tähistab näiteks joonise A tähist 1.

Lüliti	A1	Starteri käepide	A12	Tihend	C3
Õlimahuti mõõtevardaga kork	A2-B1	Pumba tühjenduskork.	A13	Õhufiltri kaane mutter	D1
Kütusepaagi kork	A3	Õli väljalaskeava kork	A14-B5	Õhufiltri kaas	D2
Kütuse sõelfilter	A4	Settekoguja	A15-C2	Tiibmutter	D3
Pumba sisend	A5-E3	Süüteküünal	A16-F2	Vahtkummist filtrielement	D4
Pumba väljund	A6-E4	Summuti	A17	Paberist filterelement	D5
Pumba täitekork	A7	Õhufilter	A18	Kummitihend	D6
Pumba korpus	A8-E6	Täitekael	B2	Voolikute kinnitusklambrid	E1
Kütusekraan	A9	Õlivarda ülemine piir	B3	Voolikute ühendusmuhvid	E2
Käiviti	A10	Õlivarda alumine piir	B4	Sõel	E5
Gaasihoob MAX-MINI	A11	Kütusepaagi tühjenduspol	C1	Süüteküünla klemm	F1

3.2 Esmakordne käivitamine

Seadme kättesaamisel ja töölerakendamisel:

1. Kontrollige, kas seade on korras ja kas kõik teie tellitud osad on olemas.
2. Kui seade on varustatud transpordilatiga, võtke see välja.
*Transpordilatt on mootori all maandusklemmi juures paiknev metallplaat. See on vajalik seadme transportimiseks, kuid häirib seadme optimaalset tööd (müra, vibratsioon).
Transpordilati eemaldamiseks: kergitage seadet veidi ja asetage see toele, seejärel eemaldage mutter (1) ja transpordilatt (2).*
3. Kontrollige õli ja kütuse taset, vajadusel lisage õli ja kütust.
4. Vajadusel ühendage aku, alustades plussklemmist.
Jälgige ühendades aku klemmide polaarsust: äravahetamine võib elektriseadmeistikku tõsiselt kahjustada.

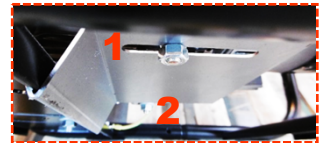

Mõned seadmed vajavad sissetöötamisaega. Küsige täpsemat teavet lähimast esindusest.

Peatükk 4. Pumba kasutamine

Enne seadme iga kasutust:

1. kontrollige, kas seade on nõuetekohaselt paigaldatud ja valmis käivitamiseks;
2. veenduge, et olete aru saanud kõikidest kasutamistoimingutest.
Seadme kiireks seiskamiseks: viige mootori lüliti asendisse „OFF“ või „O“; kui seade on varustatud kütusekraani(de)ga, sulgege ka kütusekraan(id).

4.1 Valige kasutamiskoht

1. Valige sobiv, õhutatud ja sademete eest kaitstud koht, mis ei takista inimeste ja sõidukite liikumist, ning paigutage õli ja kütteaine mootorpumba kasutamiskoha lähedusse, jättes samas turvalise vahemaa.
2. Asetage elektrigeneraator tasasele ja horisontaalsele pinnale, mis on piisavalt vastupidav, et mootorpump ei vajuks pinnasesse (seadme kalle ei tohi üheski suunas olla suurem kui 10%).
3. Veenduge, et mootorpump on stabiilne ja ei saa hakata töötamisel liikuma.
Arvestage, et sisendtoru püüab pumpamise ajal tõmmata mootorpumpa veeallika poole.
4. Paigutage mootorpump pumbatavale vedelikule võimalikult lähedale.
Mida väiksem on mootorpumba ja pumbatava vedeliku pinna vertikaalne vahe, seda kiiremini pump rakendub ja seda suurem on pumbatava vedeliku kogus.

4.2 Kontrollige mootorpumba üldist seisukorda (poldid, voolikud jne)

Vaadake kogu seade üle enne iga käivitamist ja pärast iga kasutust, et ennetada rikkeid ja kahjustusi.

1. Veenduge, et seade on puhas, eriti pöörake tähelepanu õhu sisselaskeavadele (mootori õhu sissevõtuava, õhutusavad, õhufilter...).
2. Kontrollige kõigi torude ja voolikute seisukorda ning veenduge, et puuduvad lekked.
Torud ja voolikud peab välja vahetama spetsialist, pöörduge lähimasse esindusse.
3. Keerake uuesti kinni kõik poldid, mis on logisema hakanud.
Plokikaane polte peab pingutama spetsialist, pöörduge lähimasse esindusse.

4.3 Kontrollige õlitaset ja lisage õli

1. Kui seadet on kasutatud, siis laske sellel vähemalt 30 minutit jahtuda.
2. Keerake õli mõõtevardaga kork (A2-B1) lahti, tõmmake see välja ja kuivatage.
3. Asetage õli mõõtekork täiteavasse (B2) ilma seda kinni keeramata, seejärel võtke uuesti välja.
4. Kontrollige visuaalselt õlitaset; see peab asuma õlivarda ülemise (B3) ja alumise (B4). tähise vahel.
Kui õlitase on liiga madal: avage õli täiteava kork, lisage lehtri abil käesolevas juhendis toodud tehnilistele omadustele vastavat õli ja keerake õli täiteava kork kinni.
Kui õlitase on liiga kõrge: kasutage sobivat mahutit ja laske üleliigne õli välja.
5. Enne õli täiteava mõõtekorgi tagasikeeramist kontrollige õlitaset uuesti
6. Kuivatage õlijäägid puhta lapiga ja veenduge, et lekkeid ei ole.



4.4 Kontrollige kütusetaset ja lisage kütust

1. Mahutit tohib täita ainult siis, kui mootor on seisatud ja jahtunud.
2. Keerake lahti kütusepaagi kork (A3).
Kütuse tankimiseks ärge eemaldage sõelfiltrit (A4).
3. Kontrollige kütusetaset visuaalselt.
4. Vajadusel täitke kütusepaak lehtri abil, hoolitsedes selle eest, et kütust maha ei voolaks.
Ärge pange paaki liiga täis; täitekaelas ei tohi kütust olla.
5. Keerake kütusepaagi kork hoolikalt kinni.
6. Pühkige kõik kütteaine plekid puhta lapiga ära.

4.5 Torude paigaldamine

1. Asetage voolikuklambrid (E1) sisend- ja väljundvoolikutele.
2. Paigaldage vooliku ühendusmuhv (E2) pumba sisendavale (A5-E3) ja väljundavale (A6-E4) ning kinnitage need voolikuklambrate abil.
Veenduge, et ühendused on hermeetilised (vastasel korral ei saa tagada vedeliku nõuetekohast pumpamist).
3. Asetage sisendvooliku teise otsa ümber voolikuklamber.
4. Paigaldage sõelfilter (E5) sisendtoru otsale ja kinnitage see voolikuklamברי abil.
Pumba kasutamine ilma sõelfiltrita võib mootorpumpa tõsiselt kahjustada.

4.6 Mootorpumba käivitamine

1. Kastke sõelfilter täielikult (E5) imatavasse vedelikku : ummistumisohu korral paigutage sõelfilter kõvale aluspinnale.
2. Keerake pumba täiteava kork lahti (A7).
3. Täitke pumba korpus (A8-E6) veega ja keerrake pumba täiteava kork uuesti kinni.
Vedelik on vajalik pumpamise käivitamiseks ja pumba määrimiseks: kui pumba korpuses ei ole enne pumba käivitamist vett, võib see pumba tõsiselt ja pöördumatult kahjustada.
4. Avage kütusekraan (A9).
5. Kui välistemperatuur on madal või mootorpump külm, viige starteri käepide (A10) asendisse «  ».
6. Viige gaasihoob (A11) 1/3'le asendist « MINI ».
7. Keerake lüliti (A1) asendisse « **ON** ».
8. Tõmmake üks kord aeglaselt starteri käepidet (A12), kuni tunnete takistust, ja laske starteril aeglaselt tagasi liikuda.
Seejärel tõmmake kiiresti ja tugevalt starterit, kuni mootor käivitub.
Kui mootorpump ei käivitunud, korrake toimingut kuni pumba käivitumiseni.
Kui pump ei pumpa, seisake pump ja kontrollige sisendahelat.
9. Laske mootorpumba temperatuuril tõusta ja kui olete kasutanud starterit, viige see aeglaselt asendisse «  ».

4.7 Mootorpumba kasutamine

Töötamise ajal:

1. Jälgige korrapäraselt mootorpumba tööd ja tagage, et pumba sisend- ja väljundahelas ei tekiks ummistusi (võõrkehaded, ebasobivas kohas pargitud sõiduk vms).
2. Vajaduse korral reguleerige tõstekõrgust, et tagada piisav vooluhulk.
3. Ventiliide kasutamisel hoiduge nende järsust sulgemisest, et vältida hüdraulist lööki, mis võib mootorpumpa kahjustada.

4.8 Mootorpumba vooluhulga reguleerimine

Mootorpumba vooluhulk sõltub mitmest tegurist: seda mõjutavad mootori töökiirus, sisend- ja väljundahela tõstekõrgus ning pumbatava vedeliku kvaliteet.

Mootorpumba vooluhulga suurendamiseks:

1. Pange gaasihoob (A11) asendisse MAX.
2. Suurendage tõstekõrgust.

Mootorpumba vooluhulga vähendamiseks:

1. Pange gaasihoob (A11) asendisse MIN.
2. Vähendage tõstekõrgust.

$A = \text{tõstekõrgus (m)}$ - $B = \text{vooluhulk (l/min)}$

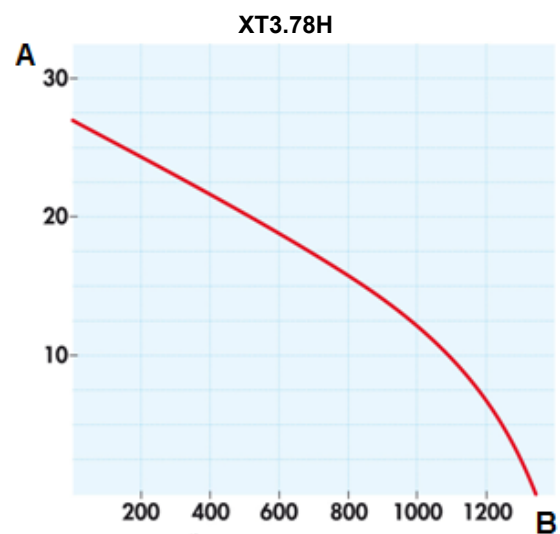
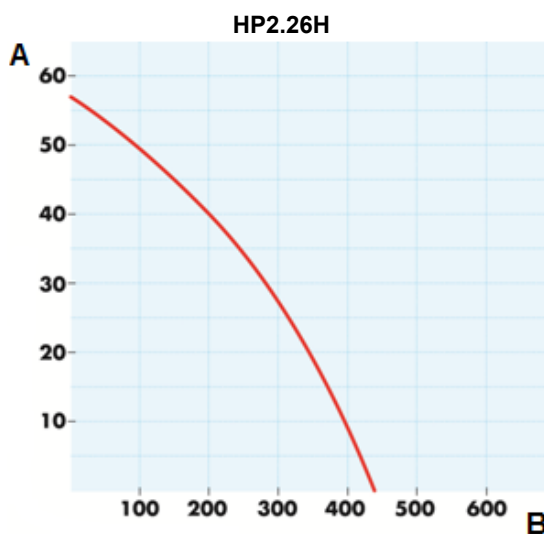
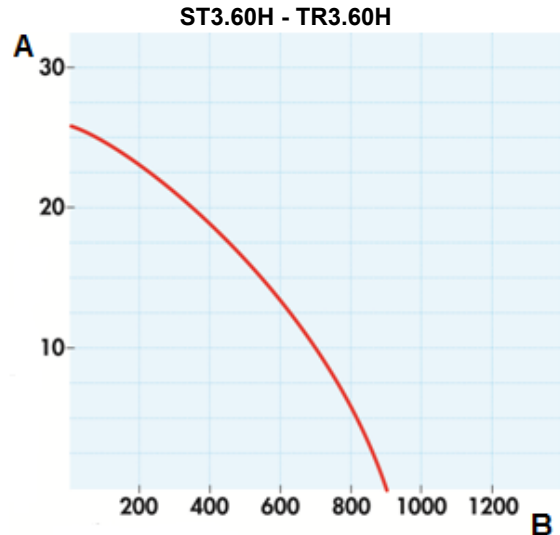
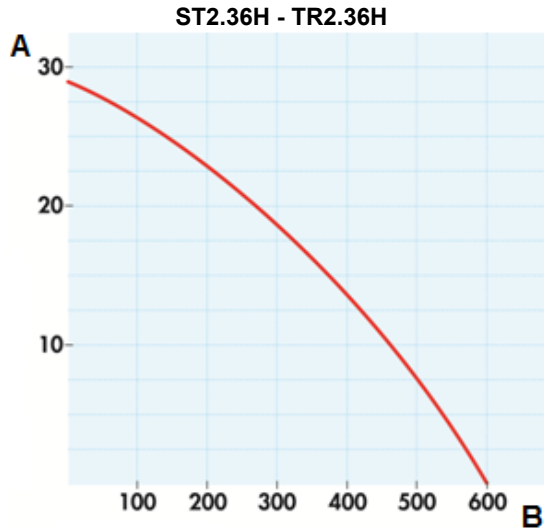

4.9 Mootorpumba seiskamine

1. Viige gaasihoob (A11) algasendisse.
2. Keerake lüliti (A1) asendisse **OFF**.
Pump seiskub.
3. Sulgege kütusekraan (A9)
4. Võtke lahti sisend- ja väljundvoolikud ja laske vedelikul välja voolata.
5. Laske mootorpumbal jahtuda, jälgides, et pumba õhutus oleks piisav (tulekahju või põletuse oht).
6. Kui pumba sel päeval enam ei kasutata, tuleb pump tühjendada ja loputada.

4.10 Mootorpumba loputamine

Pärast pumba seiskamist ja jahtumist:

1. Keerake süütelüliti (A1) stoppasendisse.
2. Tühjendage sisend- ja väljundvoolikud, lastes vedelikul neist välja voolata.
3. Eemaldage pumba tühjenduskork, (A13) et tühjendada pumba korpus;(A8-E6) seejärel kui pump on tühjenenud, asetage kork tagasi.
4. Eemaldage pumba täitekork (A7) ja täitke pumba korpus puhta veega.
5. Tõmmake mitu korda aeglaselt starteri käepidemest (A12), kuni tunnete takistust, ja laske starteril aeglaselt tagasi liikuda.
6. Keerake lahti pumba tühjenduskork ja laske veel välja voolata.
7. Keerake kinni pumba täitekork ja tühjenduskork.
8. Vajadusel korrake toimingut.
9. Puhastage sõelfilter (E5): vajadusel eemaldage mustus ja loputage puhta veega.

Turvalisuse huvides tuleks lasta seadet regulaarselt ja korralikult hooldada vastava väljaõppega inimestel, kes on varustatud asjakohaste tööriistadega ja kelle tegevus vastab kehtivatele eeskirjadele. Kohustuslikud hooldustööd on kirjas hooldustabelis. Nende läbiviimise sagedus on umbkaudne ning kehtib kütuse ja õliga töötavatele seadmetele, mis vastavad selles juhendis toodud tehnilistele andmetele. Lühendage hooldusvälpasid vastavalt seadme kasutustingimustele ja vajadustele. Seadme garantiid ei kohaldata, kui seadet ei ole nõuetekohaselt hooldatud.

5.1 Märkused seoses kasuteguriga

Regulaane ja nõuetekohane hooldus tagab seadme ohutu ja nõuetekohase töö. **Õli, õhufiltri filtrielement ja teatud juhtudel süüteküünal on kulumaterjalid, mille nõuetelevastavusest sõltub seadme nõuetekohane töötamine. Neid tuleb vahetada regulaarselt ja vastavalt vajadusele (kasutusvalmiduses hooldekomplektide viitenumbrid on kirjas vastavates tehniliste omaduste tabelites.** Hooldusnõuete mittejärgimine muudab garantii kehtetuks. Küsimuste või eritööde asjus pöörduge lähimasse esindusse, kus antakse nõu ja remonditakse seadet.

5.2 Hooldusvälpade tabel

Toiming pärast 1. tähtaja kättejõudmist:		Pärast 1. kuu / 20 esimest töötundi	Iga: 3 kuu või 50 töötunni järel	Iga: 6 kuu või 100 töötunni järel	Iga: 2 aasta või 300 töötunni järel	
Seade	Seadme puhastamine			X	Üldine ülevaatus tuleb lasta teha meie esinduses. Prantsusmaa: 0.806.800.107 (kõnepõhine hind).	
	Süüteküünla vahetamine			X		
Õli	Vahetamine	X		X		
Kütus	Võrkfiltri puhastamine		X	X		
	Settekoguja puhastamine	X		X		
Õhufilter	Vahtkummist filtrielemendi puhastamine		X	X		
	Paberist filtrielemendi vahetamine					
	Vahtkummist filtrielemendi vahetamine			X		
Hooldustööde puhul kasutatavate detailide viitenumbrid:				Kasutamiskvaliteet hoolduskomplekt		

5.3 Hooldustööde tegemine

1. Seisake seade ja laske sel vähemalt 30 minutit jahtuda.
2. Eemaldage süüteküünla või -küünalde klemmid ning lahutage käivitusaku miinus клемми juhe (kui seade on akuga varustatud).
3. Tehke hooldustööd vastavalt sellele juhendile, seadme kahjustamise vältimiseks kasutage üksnes originaalvaruosi või nendega samaväärseid detaile..

5.3.1 Vahetage õli

Õli tuleb käidelda või kõrvaldada vastavalt kehtivatele kohalikele eeskirjadele. Õli väljavoolu tõhustamiseks on soovitatav enne tühjendamist seadet eelnevalt mõne minuti jooksul käitada, et õli vedelamaks muutuks.

1. Asetage õli väljalaskepoldi (A14-B5) alla sobiv anum.
2. Eemaldage õli väljalaskepolt ja täiteava mõõtevardaga kork (A2-B1).
3. Pärast täielikku tühjendamist keerake õli väljalaskeava kork kinni.
4. Täitke süsteem käesolevas juhendis kirjeldatud tehnilistele nõuetele vastava õliga, seejärel kontrollige õlitaset.
5. Asetage õli täiteava mõõtevardaga kork oma kohale ja keerake kinni.
6. Kuivatage kõik õlijäljed puhta lapiga ja veenduge, et pärast õli lisamist ei ole lekkeid.

5.3.2 Puhastage sõelfilter

1. Kui seade on varustatud vastava süsteemiga: sulgege kütusekraan.
2. Keerake lahti paagi kork (A3).
3. Eemaldage paagis asuv võrkfilter (A4).
4. Puhuge madala rõhuga suruõhupüstoli abil võrkfilter väljastpoolt sissepoole läbi.
5. Loputage võrkfiltrit puhta bensiiniga ja kuivatage. Kahjustuse korral vahetage filter välja.
6. Asetage võrkfilter kohale ja keerake kork hoolikalt kütusepaagile tagasi.

5.3.3 Settekoguja puhastamine

1. Sulgege kütusekraan (A9).
2. Varustage end sobiva anuma ja lehriga, seejärel keerake lahti kütusepaagi tühjenduspol (C1).
3. Kui paak on tühjenenud, keerake kütuse tühjenduspol kinni.
4. Eemaldage settekoguja (A15-C2) ja selle tihend (C3).
5. Puhastage settekoguja puhta bensiiniga ja laske sellel täielikult kuivada.
6. Veenduge, et tihend on nõuetekohases seisukorras, vajadusel vahetage see välja.
7. Paigaldage tihend ja settekoguja.
8. Avage kütusekraan ja kontrollige, et poleks leket.
9. Pühkige kõik küteteine plekid puhta lapiga ära ning sulgege kütusekraan.

5.3.4 Puhastage või vahetage välja õhufilter

TÄHELEPANU!	
	Tulekahju või plahvatuse oht: vahtkummist filtrielemendi puhul kasutage üksnes seebivett ja puhast mootoriõli.

Kui filtrielemendid on väga määrduvad või kahjustatud (rebenenud või auklikud), vahetage need kindlasti uute vastu välja, samuti tuleb seda teha minimaalselt igal kolmandal puhastamisel.

1. Eemaldage mutter (D1) ja õhufiltri kaas (D2).
2. Eemaldage tiibmutter (D3) ning filtrielemendid (D4 ja D5) nende puhastamiseks.
3. Puhastage vahtkummist filtrielement: peske seda seebiveega, loputage hoolikalt ja laske täielikult kuivada.
4. Kastke vahtkummist filtrielement vähese koguse puhta mootoriõli sisse ning pigistage ettevaatlikult, et eemaldada ülemäärane õli (filtrielementi ei tohi väänata).
Seade eraldab esmasel käivitamisel suitsu, juhul kui käsna on jäänud liigselt õli.
5. Vahetage paberist filtrielement
6. Kontrollige kummitihendi (D6) seisukorda ja vahetage vajadusel see välja.
7. Asetage kohale filtrielemendid, tiibmutter, õhufiltri kaas ja selle mutter.

5.3.5 Mootorpumba puhastamine

Nõuetekohaseks töötamiseks tuleb seadet regulaarselt puhastada. Kui seade on paigaldatud siseruumi, veenduge, et paigalduskoht on puhas ja nõuetekohases seisukorras. Kui seadet kasutatakse välitingimustes (ehitusplatsid, tolmune või porine keskkond, metsaala, korrosiooni soodustav keskkond ...), tuleb seda puhastada sagedamini.

Veejoa või survepesuri kasutamine võib seadet tõsiselt kahjustada ja on seetõttu keelatud.

1. Puhastage hoolikalt mootori õhu sissevõtu- ja väljalaskeavad ja sädemekaitse, kui seade on sellega varustatud.
2. Peske mootorpumba käsna abil veega, millesse on segatud nõrgatoimelist puhastusvahendit (nt autošampooni), seejärel loputage puhta veega, et kõrvaldada puhastusaine jäägid.
Rasketi eemaldatavaid plekke ja mustust saab kõrvaldada sobiva lahustiga (näiteks lakibensiiniga) ning kuivatada pehme ja imava lapiga.
3. Loputage mootorpumba sisemus.
4. Kontrollige mootorpumba üldist seisukorda (lekete puudumine, poltide, ühenduste ja voolikute kinnitused jne).
5. Kandke kahjustatud kohtadele roostetamisvastast vahendit ja vahetage vajaduse korral kahjustatud osad välja (kasutage ainult originaalvaruosi, vajaduse korral pöörduge meie esinduse poole).

Peatükk 6. Mootorpumba transport ja hoiulepanek

6.1 Transpordi- ja käsitsemistingimused

Seadme käsitsemine toimub ilma jõudu kasutamata ja katkestusteta, kui olete hoolikalt ette valmistanud seadme paigutuse hoidmiseks või kasutamiseks. Enne statsionaarset paigaldamist haagisele või sõidukisse pidage nõu meie esindusega.

Enne seadme teisaldamist võtke kõik vajalikud ettevaatusabinõud:

1. Veenduge, et valitud marsruudid oleksid siledad ja heas korras. Kui siiski tuleb sõita konarlikul teel, valage kütus enne sõidu alustamist kanistrisse ümber.
2. Kontrollige hoolikalt kinnitusdetailide pingutust, sulgege kütusekraan (kui see on olemas) ja võtke käivitusaku ühendused lahti (kui see on olemas).
3. Seadet tuleb kindlasti transportida harilikus kasutusasendis, mitte kunagi külili. Veenduge, et seade ei saa vedavast sõidukist välja kukkuda, samas ärge pingutage kinnitusvahendeid ülemäära (seadme kahjustamise oht).

6.2 Säilitustingimused

1. Mootorpumba loputamine.

Karburaatori tühjendamine ja õlivahetus :

2. Käivitage seade ja laske mootoril töötada, kuni see seiskub kütuse lõppemise tõttu.
3. Keerake süütelüliti stoppasendisse.
4. Settekoguja (A15-C2) puhastamine.
5. Sulgege kütusekraan (A9).
6. Vahetage õli.

Õlitage silindrit ja klappe:

7. Eemaldage süüteküünal (A16-F2), seejärel kallake umbes teelusikatäis puhast mootoriõli küünlaavasse.
8. Paigaldage uus süüteküünal.
9. Tõmmake mitu korda starteri käepidet (A12), et õli jaotuks silindris ühtlaselt.

Seadme hoiulepanek:

10. Puhastage seade, kuivatage ja katke see kaitsekattega.
11. Paigutage seade tavaasendis puhtasse, kuiva ja hästi ventileeritud kohta.

Seda hoiustamisprotseduuri tuleb järgida, kui seadet ei kasutata kuni ühe aasta jooksul. Pikema hoiuaja puhul on soovitatav pöörduda lähimasse esindusse või käitada seadet mõne tunni jooksul aastas ja hoiustada seejärel uuesti vastavalt nõuetele.

7.1 Pisirikete diagnostika

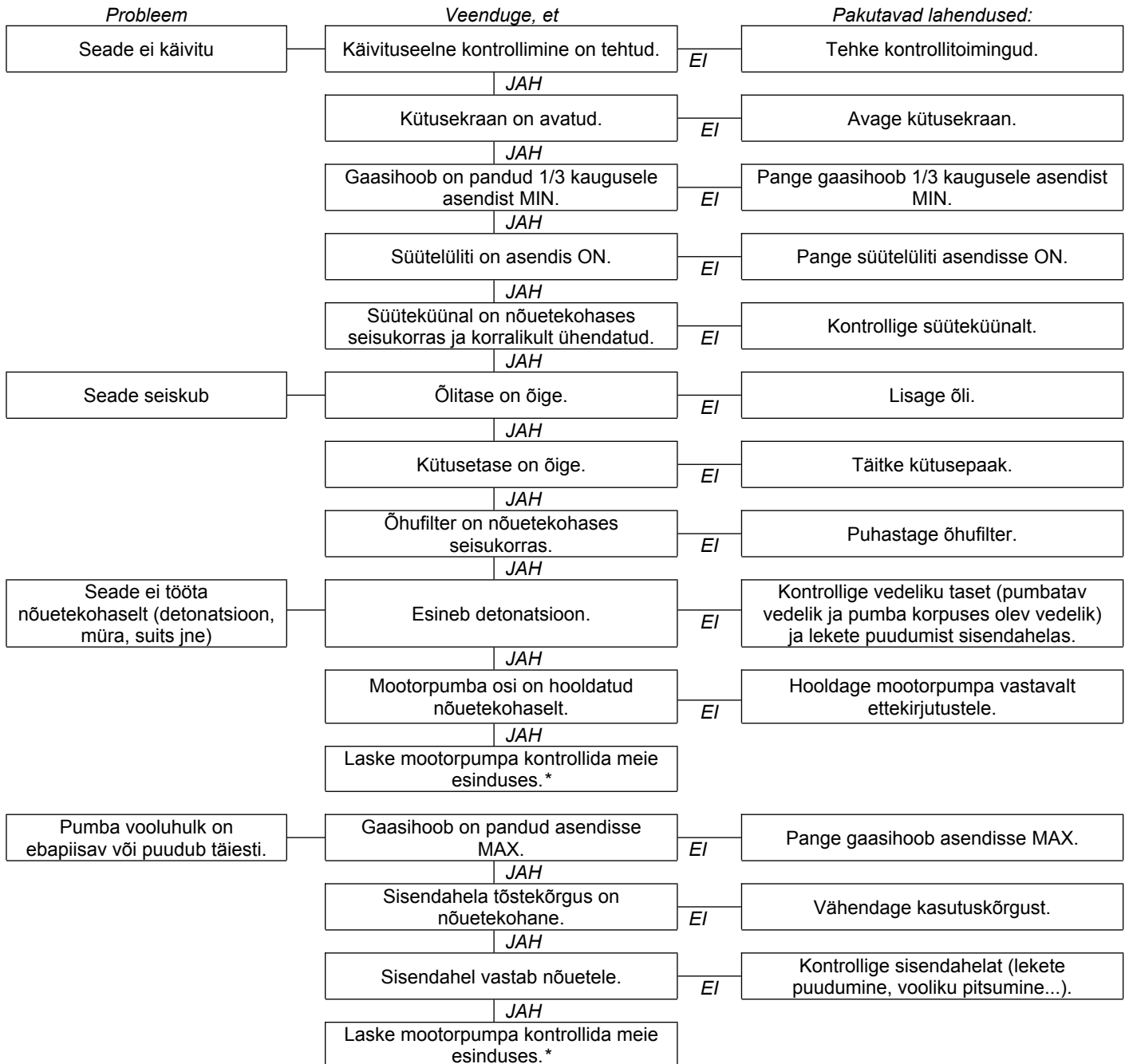

*Prantsusmaal: 08 06 80 01 07 (kõnepõhine hind).

7.2 Vahetage süüteküünal

1. Eemaldage süüteküünla kork (F1).
2. Puhastage kuiva õhuballooni abil süüteküünla pesad.
3. Keerake küünlavõtme abil süüteküünal (A16-F2) välja ja visake ära.
4. Asetage uus süüteküünal kohale ja keerake käsitsi kinni, et mitte keeret kahjustada.
5. Kui küünal on paigas, pingutage seda küünlavõtme abil pool pööret, et tihend kokku suruda.

Peatükk 8. Tehnilised näitajad

8.1 Kasutustingimused

Seadmete mainitud töötulemused on saavutatud tingimustel, mis vastavad standardile ISO 8528-1(2005)-le:
 Baromeetriline rõhk kokku: 100 kPa - Hoidmiskeskonna temperatuur 25°C (298°F) - Suhteline õhuniiskus: 30 %
 Seadmete töötulemused kahanevad umbes 4% võrra iga kord, kui temperatuur tõuseb 10%, ja/või 1% võrra, kui kõrgus suureneb 100 m võrra. Seadmed töötavad ainult paiksetena.

8.2 Mootorpumba tunnusandmed

Mootorpumba andmeplaat (vt näidist) on kleebitud kahest võrust ühe siseküljele või korpusele.

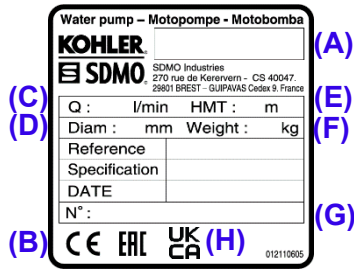

- (A) : Mudel
- (B) : CE/EAC märgis
- (C) : Maksimaalne vooluhulk nulliga võrduva tõstekõrguse puhul
- (D) : Sisend- ja väljundtoru läbimõõt
- (E) : Maksimaalne tõstekõrgus
- (F) : Mootorpumba mass
- (G) : Seerianumber
- (H) : UKCA märgis

Seerianumbreid küsitakse seadme remontimisel või varuosade tellimisel. Numbrite alalhoidmiseks kirjutage mootorpumba ja mootori seerianumbrid siia alla.

Mootorpumba seerianumber:	Mootori mark: (nt Kohler)	Mootori seerianumber: (nt Kohler (SERIAL NO. 4001200908))
...../..... -

8.3 Omadused

Mudel	ST 2.36 C5	ST 3.60 C5	TR 2.36 C5	TR 3.60 C5	XT 3.78 C5
Mootori tüüp	GX120_C5	GX160_C5	GX120_C5	GX160_C5	GX240_C5
Hoolduskomplekt	330150405/ 330830005	330150405/ 330830005	330150405/ 330830005	330150405/ 330830005	330150448/ 330830005
Soovitatav kütus	Pliivaba bensiin	Pliivaba bensiin	Pliivaba bensiin	Pliivaba bensiin	Pliivaba bensiin
Kütusepaagi maht	2 L	3,1 L	2 L	3,1 L	5,3 L
Soovitatav õli	10W30	10W30	10W30	10W30	10W30
Õlikarteri maht	0,6 L	0,6 L	0,6 L	1,1 L	0,6 L
Õliandur*	O	O	O	O	O
Süüteküünla tüüp	330830005	330830005	330830005	330830005	330830005
Mõõtmed p x l x k	46,8 x 36,2 x 38 cm	50,5 x 41,4 x 44,8 cm	46,8 x 36,2 x 39,8 cm	50,5 x 39,8 x 46,5 cm	69 x 48,5 x 53,2 cm
Mass (ilma kütuseta)	23 kg	29 kg	23 kg	29 kg	58 kg
Vedeliku tüüp	Puhas või peaaegu puhas vesi	Must vesi	Must vesi	Kõrgsurve	Väga must vesi
Pumbatava vedeliku granulomeetria	8 mm	8 mm	8 mm	8 mm	27 mm
Maksimaalne tõstekõrgus	29 m	26 m	29 m	26 m	27 m
Maksimaalne sisendahela tõstekõrgus	8 m	8 m	8 m	8 m	8 m
Sisendahela toru läbimõõt	50 mm	76 mm	50 mm	76 mm	76 mm
Väljundahela toru läbimõõt	50 mm	76 mm	50 mm	76 mm	76 mm
Maksimaalne vooluhulk	L/min m ³ /h	600 L/min 36 m ³ /h	900 L/min 54 m ³ /h	600 L/min 36 m ³ /h	900 L/min 54 m ³ /h
					1340 L/min 80,4 m ³ /h

x: võimatu

*Õli ohutusandur: Kui karteris puudub õli või kui õli rõhk on liiga madal, seiskab õli ohutusandur kahjustuste vältimiseks automaatselt mootori. Sellisel juhul kontrollige mootori õlitaset ja lisage õli vastavalt vajadusele, enne kui kontrollite muid rikke põhjusi.

8.4 Soovitatav kütuse kvaliteet

Järgnevatele omadustele mittevastava kütuse kasutamine võib põhjustada seadmele pöördumatuid kahjustusi, mille korral garantiid ei kohaldata.

- Puhtus ja kvaliteet: veenduge, et kasutatav kütus ei sisalda vett ning et see on puhas (ei ole aegunud või saastunud). [poolik lause]
- Oktaaniarv: oktaaniarv peab olema vähemalt 87 (R+M)/2 või RON meetodi (Research Octane Number) kohaselt arvatud oktaaniarv peab olema vähemalt 90.
- Kütusesegud: kasutada võib pliivaba kütust, mis sisaldab kuni 10% etüülalkoholi (Prantsusmaal: SP95-E10). Ei ole lubatud kasutada pliivabu kütuseid, mille kütusesisaldus on väiksem kui 90%, nagu E15, E20 või E85. Metüültert-butüüleetri (MTBE) ja pliivaba kütuse segu (MTBE sisaldus maksimaalselt 15 mahuprotsenti) on lubatud.

Soovitatav on kasutada sama tüüpi kütust kogu seadme kasutusaja jooksul. Kui seadet kasutatakse harva (alla 1 korra kuus), tuleb igal kasutuskorral kasutada uut kütust või lisada kütusepaaki stabiliseerivat lisandit.

8.5 EÜ vastavusdeklaratsioon

Meie, SDMO Industries - 270 rue de Kerervern, 29490 GUIPAVAS / CS 40047, 29801 BREST CEDEX 9 – Prantsusmaa, kinnitame enda vastutusel, et järgmised mootorpumbad:

Seadme kirjeldus:	Mark:	Kaubanduslik nimetus:	Tüüp:	Seerianumber:
Mootorpump	KOHLER-SDMO	ST 2.36 C5	3499231002957	09-2019-00000000-000 > 52-2026-99999999-999
		ST 3.60 C5	3499231002964	
		TR 2.36 C5	3499231002971	
		TR 3.60 C5	3499231002988	
		XT 3.78 C5	3499231002995	

- vastavad ohutusnõuetele, mis on sätestatud madalpingedirektiiviga - **2014/35/EL** (26. veebruar 2014), rakendatakse ühtlustatud standardeid EN ISO 8528-13 : 2016
- Vastavad järgmiste direktiivide nõuetele:
 - Masinaid käsitlev direktiiv - **2006/42/EL** (17. mai 2006), rakendatakse harmoneeritud standardeid EN ISO 8528-13 :2016
 - Elektromagnetilise ühilduvuse direktiiv - **2014/30/EL** (26. veebruar 2014), rakendatakse ühtlustatud standardeid EN 60034-1: 2010 (COR 2010) / EN 61000-6-1: 2007 / EN 61000-6-2: 2005 (COR 2005) / EN 61000-6-3: 2007 (AMD1 2011, AMD1/COR 12) / EN 55011: 2009 (AMD 1 2010)
 - Direktiiv teatavate ohtlike ainete kasutamise piiramise kohta elektri- ja elektroonikaseadmetes - **2011/65/EL** (8. juuni 2011) rakendatakse harmoneeritud standardeid EN IEC 63000 : 2018
 - Väliitingimustes kasutatavate seadmete müra käsitlev direktiiv - **2000/14/EÜ** (8. mai 2000), täidetakse V lisa nõuded:

Kaubanduslik nimetus:	Tüüp:	Mõõdetud helivõimsuse tase:	Tagatud helivõimsuse tase (Lwa):	Mootori maksimumvõimsus	Sisendahela tõstekõrgus
ST 2.36 C5	3499231002957	100 dB(A)	103 dB(A)	2900W	8 m
ST 3.60 C5	3499231002964	103 dB(A)	105 dB(A)	4000W	8 m
TR 2.36 C5	3499231002971	100 dB(A)	103 dB(A)	2900W	8 m
TR 3.60 C5	3499231002988	103,6 dB(A)	105 dB(A)	4000W	8 m
XT 3.78 C5	3499231002995	108 dB(A)	110 dB(A)	5300W	8 m

Tehnilise dokumentatsiooni koostamise ja hoidmise õigusega isiku nimi ja aadress:

L. ANDRIEUX, 270 rue de Kerervern, 29490 GUIPAVAS / CS 40047, 29801 BREST CEDEX 9 – Prantsusmaa.
GUIPAVAS, 05/2021

L. ANDRIEUX
President, SDMO Industries



KAUBANDUSLIK GARANTII

SDMO Industries pakub Teie seadmele kaubanduslikku garantiid, mida teostab edasimüüja, kellelt te seadme ostsit, ja mida kohaldatakse vastavalt järgmistele tingimustele:

KESTUS:

Seadme garantii kestus on 24 kuud alates ostukuupäevast.

GARANTII RAKENDAMISE TINGIMUSED:

Garantii rakendub seadme esimesele kasutajale müümise kuupäevast. Garantii antakse koos seadmega edasi, kui esimene kasutaja loovutab seadme tasuta või tasu eest järgmisele kasutajale, seejuures jätkub esialgse garantii kehtivus ilma garantiiaja pikenedamiseta.

Garantiid kohaldatakse üksnes loetava ostutšeki esitamisel, kui sellel on märgitud ostukuupäev, seadme tüüp, seerianumber ning edasimüüja nimi, aadress ja kaubanduslik pitser. *SDMO Industries* jätab endale õiguse mitte kohaldada garantiid juhul, kui puuduvad dokumendid, mis võimaldavad tõendada seadme ostmise kohta ja aega. Garantii annab kasutajale õiguse nõuda *SDMO Industries* töökojas tehtud ekspertiisi alusel defektseks tunnistatud seadme või selle detailide remonti või asendamist, seejuures on ettevõtte *SDMO Industries* õigus garantiiga seotud kohustuste täitmiseks muuta seadme ehitust. Garantii alusel asendatud seade või selle detailid lähevad üle ettevõtte *SDMO Industries* omandusse.

GARANTII PIIRANGUD:

Garantii kehtib seadmete puhul, mille paigaldamine, kasutamine ja hooldamine vastab ettevõtte *SDMO Industries* esitatud dokumentidele ning hõlmab seadme tööhäireid, mis on tingitud seadme ehituse, valmistamise või materjalidega seotud defektidest. *SDMO Industries* ei taga seadme omaduste püsimist ega seadme töötamist või usaldusväärust, kui seda kasutatakse spetsiifilistel eesmärkidel. Ettevõtte *SDMO Industries* vastutus ei laiene materiaalsest kahjust tulenevatele või mittetulenevatele mittemateriaalsele kahjustele, sealhulgas, aga mitte ainult: tootmiskatkestustest tulenev kahju, seadme kasutamise võimaluses puudumisest tingitud mis tahes kulud või kahjud jne. Garantii on piiratud üksnes seadme või mõne selle detaili parandamise või asendamisega seotud kuludega ning ei hõlma kulumaterjale. Garantii hõlmab seega detailide maksumust ja töökulu, kuid ei hõlma transpordikulud. Seadme või selle detailide transpordikulud kuni *SDMO INDUSTRIES*i või tema edasimüüja töökojani kannab klient, tagasisuunalise transpordi kulud katab *SDMO Industries*. Olukorras, kus garantiitingimusi ei kohaldata, kannab klient kõik transpordikulud.

GARANTII VÄLISTUSED

Garantiid ei kohaldata järgmistel juhtudel: seadme transportimisel tekkinud kahjud; ebaõige või ettevõtte *SDMO Industries* soovitudele mittevastav või tehnilisi norme ja ohutusnõudeid eirav paigaldus; soovitudele mittevastavate varuosade, kütuse või määrdeainete kasutamine; nõuetele mittevastav või ebakohane seadme kasutamine; seadme või selle sõlmede ehituse muutmine või ümberehitamine ilma ettevõtte *SDMO Industries* loata; seadme või selle sõlmede tavapärase kulumine; kahjustused, mis on tingitud hooletusest, järelevalve puudumisest või seadme ebaõigest hooldamisest või puhastamisest; vääramatu jõu toime, loodusõnnetused või välised põhjused (looduskatastroof, tulekahju, löögid, üleujutus, valgulööök jne); seadme kasutamine ebapiisava koormusega; seadme hoidmine nõuetele mittevastavates tingimustes; Garantii ei hõlma samuti järgmisi detaile: käivitussüsteemid (akud, starterid, käivimid), filtrid, veorihmad, kaitsmed, lülid, lambipirnid, ümberlülitid ning kõik kulumaterjalid ja -detailid.

GARANTII RAKENDAMINE

Garantii rakendamiseks tuleb pöörduda seadme müünud edasimüüja poole. *SDMO Industries* palub võtta kaasa seadme ostutšeki ja võtta ühendust edasimüüjaga või vajaduse korral *SDMO Industries*i klienditeeninduse osakonnaga. Ettevõtte *SDMO Industries* klienditeenindus on valmis vastama Teie küsimustele garantii rakendamise tingimuste kohta; meie kontaktandmed on järgmised: B. GUESTIN - 270 rue de Kerervern, Kergaradec III, CS 40047 29801 BREST CEDEX 9 – Tel: Prantsusmaa 0 806 800 107 (kõnepõhine hind) – Faks: +33298416307.

ÕIGUSJÄRGNE GARANTII

Järgnev teave on tarbijale, kes on määratletud kui füüsiline isik, kelle tegevus ei ole käsitatav kaubandusliku, tööstusliku, käsitööstusliku või vaba ametkondliku tegevusena.

SDMO Industries on vastutav teie seadme nõuetele vastavuse eest lähtuvalt tingimustest, mis on sätestatud tarbijakaitse seadustiku artiklis L. 211-4 ja sellele järgnevates artiklites ning vastavalt tsiviilseadustiku artiklis 1641 ja sellele järgnevates artiklites sätestatud tingimustel müüdüd toote varjatud vigade eest. Nõuetekohasuse garantiil alusel

- on Teil 2 aasta jooksul alates seadme üleandmisest õigus nõuda vastavusgarantii kohaldamist.
- Teil on õigus valida seadme parandamise või väljavahetamise vahel, seejuures kohaldatakse tarbijakaitse seadustiku artiklit L. 211-9;
- teile ei laiene kohustus tõendada seadme vastavusviga 6 kuu jooksul alates seadme üleandmisest. Alates 18. märtsist 2016 pikendatakse seda tähtaega 24 kuuni, välja arvatud kasutatud seadmete ostu korral.

Õigusjärgset vastavusgarantiid kohaldatakse sõltumatult ettevõtte SDMO Industries pakutavast kaubanduslikust garantiist.

Teil on samuti õigus nõuda seadme varjatud vigade garantiid tsiviilseadustiku artiklis 1641 sätestatud tingimustel. Seadme Teie poolt tõendatud varjatud vea olemasolul on teil tsiviilseadustiku artikli 1644 kohaselt õigus valida ostust loobumise või hinnaalanduse kohaldamise vahel.

Tarbimisseadustiku sätted

Artikkel L. 211-4

Müüja on kohustatud pakkuma lepingule vastavat seadet ning on vastutav seadme müügihetkel olemasolevate vastavusvigade eest. Müüja on samuti vastutav vastavusvigade eest, mis tulenevad seadme pakendamisest, kokkupanemis- või paigaldamisjuhistest, kui tema vastutus on sätestatud müügilepingus või kui need toimingud on tema teostatud.

Artikkel L. 211-5

Lepingule vastavuse tagamiseks peab seade:

1° olema kohane samalaadse seadme eeldatavaks kasutuseks ning vajaduse korral:

- vastama müüja antud kirjeldusele ning olema selliste omadustega, mida müüja tutvustas ostjale näidise või mudeli abil;
- olema selliste omadustega, mida ostja võis õiguspäraselt eeldada vastavalt müüja või tema esindaja esitatud avalikele kinnitustele eeskätt reklaami või seadme märgistuse abil;

2° või olema selliste omadustega, mis on määratletud lepinguosaliste ühise kokkuleppega või olema kohane kasutaja määratletud erikasutuseks, millest on müüjat teavitatud ja millega müüja on nõustunud.

Artikkel L. 211-12

Tegevus, mis on tingitud vastavusveast, aegub kahe aasta möödumisel seadme üleandmisest.

Artikkel L. 211-16

Kui ostja nõuab müüjalt teisaldatava toote omandamisel või remontimisel selle toote viimist garantiitingimustega sätestatud seisukorda, lisandub iga vähemalt seitsme päeva pikkune toote kinnipidamisaeg järelejäänud garantiiperioodile. Seda aega arvestatakse alates ostja remondinõude esitamisest või alates toote asjaomaseks remontimiseks kättesaadavaks tegemisest, kui see kättesaadavaks tegemine toimub remondinõude esitamisest hiljem.

Tsiviilseadustiku sätted

Artikkel 1641

Müüja suhtes kohaldatakse garantiikohustust seoses müüdüd toote varjatud vigadega, mis muudavad toote kõlbmatuks ettenähtud kasutuse jaoks või vähendavad sel määral selle kasutuse ulatust, et ostja ei oleks kõnealust toodet omandanud, või omandanud madalama hinna eest, kui ta oleks olnud neist vigadest teadlik.

Artikli 1648 1. lõige

Varjatud vigadest tingitud toimingud toote omandaja poolt peavad toimuma kahe aasta jooksul alates vea avastamisest.

KOPSAVILKUMS

Nodaļa 1.	Ievads
Nodaļa 2.	Drošības norādījumi un noteikumi (cilvēku drošība)
Nodaļa 3.	Motorsūkņa palaišana
Nodaļa 4.	Motorsūkņa izmantošana

Nodaļa 5.	Motorsūkņa apkope
Nodaļa 6.	Motorsūkņa transportēšana un glabāšana
Nodaļa 7.	Nelielu darbības traucējumu novēršana
Nodaļa 8.	Tehniskās specifikācijas
Nodaļa 9.	Garantijas nosacījumi

Nodaļa 1. Ievads

UZMANĪBU!	Mantisks kaitējums
	Pirms izmantošanas uzmanīgi izlasiet šo instrukciju, kā arī norādījumus par drošību. Glabāiet šos materiālus visu iekārtas darbmužu un rūpīgi ievērojiet sniegtos piesardzības, lietošanas un tehniskās apkopes norādījumus.

Šajā instrukcijā iekļautās informācijas pamatā ir tehniskie dati, kas bija pieejami tās drukāšanas brīdī (instrukcijā iekļautajiem fotoattēliem nav nekādas saistošas nozīmes). Tā kā mēs pastāvīgi vēlamies uzlabot mūsu produktu kvalitāti, šie dati var tikt mainīti bez iepriekšēja brīdinājuma. Iesniedzot pieprasījumu mūsu tīmekļa vietnē (www.sdmo.com), saņemsiet instrukciju oriģinālus franču valodā.

Šajā instrukcijā norādei uz bīstamību izmantoti divi apzīmējumi:

	BĪSTAMI!
[Atbilstoši attēli]	APDRAUD APKĀRTĒJO CILVĒKU VESELĪBU APDRAUD DZĪVĪBU (ja piemērojams)
	Norāde par bīstamiem apstākļiem, kas var izraisīt bojāeju vai radīt smagu traumu. Neievērojot norādījumus, tiek apdraudēta apkārtējo cilvēku veselība un dzīvība.

UZMANĪBU!	Mantisks kaitējums
	[Apdraudēts aprīkojums]
	Norāda riska situāciju. Neievērojot norādījumus, iespējams gūt vai radīt vieglas traumas vai nodarīt materiālus zaudējumus.

Nodaļa 2. Drošības norādījumi un noteikumi (cilvēku drošība)

Lai nepieļautu cilvēku dzīvības vai veselības apdraudējumu, rūpīgi jāizlasa un obligāti jāievēro drošības norādījumi un noteikumi. Ja Jums rodas šaubas par to, vai esat pareizi sapratis šos norādījumus, sazinieties ar tuvāko mūsu pārstāvi.

2.1 Uz motorsūkņa redzamo piktogrammu nozīme

BĪSTAMI!	BĪSTAMI! Elektriskās strāvas trieciena risks	ZEME	BĪSTAMI! Apdegumu risks	Pirms iedarbināšanas pārbaudiet eļļas līmeni.
1	2	3		
				BĪSTAMI! 1 - Skatīt ar iekārtu piegādāto dokumentāciju. 2 - Toksiskas izplūdes gāzes. Nedrīkst ekspluatēt slēgtā vai slukti vēdināmā telpā. 3 - Pirms degvielas iepildes apturiet dzinēju.

2.2 Vispārīga informācija

Nekad neļaut citām personām izmantot iekārtu, pirms tām nav sniegtas nepieciešamās instrukcijas. Nekad neļaut bērniem pieskarties iekārtai, pat ja tā ir izslēgta, un izvairīties darbināt iekārtu dzīvnieku klātbūtnē (tie var nobīties, sākt trakot u.tml.).



Jebkurā gadījumā ievērot vietējo likumdošanu par iekārtu izmantošanu. Izplūdes gāze, degviela un eļļa, vai dzesēšanas šķidrums (ja tiek izmantots) ir toksiski produkti, tādēļ jāveic visi nepieciešamie aizsardzības pasākumi.

2.3 Norādījumi par apkartejas vides aizsardzību

Motoreļļa jānotecina šim nolūkam paredzētā traukā: nekad nenoteciniet un neizlejiet motoreļļu uz zemes! Iespēju robežās izvairieties no skaņu atbalsošanās no sienām vai citām konstrukcijām (tas palielina skaļumu).



Ja izmantojat iekārtu mežainā, krūmainā vai zālainā apvidū un ja trokšņu slāpētājs nav aprīkots ar dzirksteļu slāpētāju, attīriet pietiekami plašu zonu un ievērojiet lielu piesardzību, lai dzirksteles neizraisītu ugunsgrēku. Pēc iekārtas izņemšanas no ekspluatācijas (iekārtas darbmuža beigās) tas ir jānodod atkritumu savākšanas punktā.

2.4 Ar izplūdes gāzēm saistīti riski

 BĪSTAMI!	PASTĀV SAINDĒŠANĀS RISKS APDRAUD DZĪVĪBU Oglekļa oksīds izplūdes gāzēs var izraisīt nāvi, ja ieelpotajā gaisā tā koncentrācija ir pārāk liela. Iekārta vienmēr jāizmanto labi vēdināmās vietās, kur nevar uzkrāties gāzes.
	

Drošības apsvērumu dēļ un lai nodrošinātu ģeneratoragregāta pareizu darbību, ir nepieciešama laba ventilācija (pastāv saindēšanās, motora pārkaršanas, negadījumu vai tuvumā esošā aprīkojuma un mantas bojājumu risks). Ja darbi ir jāveic ēkā, obligāti jānodrošina izplūdes gāzu izvadīšana no telpām, kā arī piemērota ventilācija, lai neapdraudētu ēkā esošos cilvēkus vai dzīvniekus.

2.5 Ugunsgrēka risks



 BĪSTAMI!	UGUNSGRĒKA RISKS APDRAUD DZĪVĪBU Nekad nedarbiniet iekārtu vietās, kur atrodas sprādzienbīstamas vielas (pastāv dzirksteļu risks). Novietojiet tālāk jebkuras uzliesmojošas vai sprādzienbīstamas vielas (degvielu, eļļu, lupatas u. c.) iekārtas darbības laikā. Nekad iekārtu tās darbības laikā vai neilgi pēc tās apturēšanas nepārklājiet ar kādu materiālu : vienmēr pagaidiet, līdz motors atdziest (vismaz 30 minūtes).
	

2.6 Apdegumu risks

UZMANĪBU	Pirms jebkādu darbu veikšanas uzgaidiet, līdz dzinējs ir atdzisis (ne mazāk kā 30 minūtes).
	

Darbināšanas laikā un uzreiz pēc apturēšanas karsta eļļa, dzinējs vai trokšņa slāpētājs, tiem pieskaroties, var izraisīt apdegumus.

2.7 Dzirdes zuduma risks



 BĪSTAMI!	DZIRDĒS ZAUDĒŠANĀS RISKS Uzturoties blakus darbībā esošai iekārtai, obligāti lietojiet piemērotus dzirdes aizsarglīdzekļus.
	

2.8 Ar pārvietošanas darbībām, izmantošanu un uzturēšanu saistīti riski



Drošības nolūkos visas darbības ir jāveic personālam, kura rīcībā ir nepieciešamās zināšanas un piemēroti instrumenti. Apkopes darbi ir jāveic regulāri un rūpīgi un ir jāizmanto tikai oriģinālās rezerves daļas. Individuālo aizsardzības līdzekļu valkāšana ir obligāta.



Piesardzības pasākumi, rīkojoties ar naftas produktiem (degviela, eļļa, dzesēšanas šķidrums):

 BĪSTAMI	Iekārtā izmantotie šķidrums ir bīstami produkti. Ievērot vietējo normatīvo aktu prasības, kas attiecas uz darbībām ar naftas produktiem. PASTĀV SAINDĒŠANĀS RISKS Neieelpot un nenorīt! Izvairīties no ilgstošas vai atkārtotas saskares ar ādu! Uzvilkt individuālos aizsardzības līdzekļus pirms katras darbības ar iekārtu (cimdi, apavi, brilles, piemērots apģērbs). Ja naftas produkti tiek vairākas stundas pakļauti paaugstinātai temperatūrai (piemēram, kannas vai ģeneratoragregāts transportlīdzeklī, kas novietots saulē), var izdalīties kaitīgi tvaiki un izraisīt intoksikāciju vai radīt neērtības. UGUNSGRĒKA VAI SPRĀDZIENBĪSTAMĪBAS RISKS! Veikt šķidrumu uzpildi, kad iekārta ir apturēta un dzinējs ir atdzisis. Šķidrumu uzpildes laikā ir aizliegts tuvoties atklātai liesmai, radīt dzirksteles, smēķēt vai lietot tālruni. Pēc uzpildes vienmēr rūpīgi aizvērt vāciņu. Notīrīt visus šķidruma atlikumus ar tīru drānu un pirms ģeneratoragregāta ieslēgšanas uzgaidīt, līdz izklīst tvaiki.
	

Piesardzības pasākumi, rīkojoties ar akumulatoru (ja tāds uzstādīts):

 BĪSTAMI	SAINDĒŠANĀS RISKS UN SPRĀDZIENBĪSTAMĪBA Ievērot akumulatora ražotāja norādījumus. Izmantot tikai ar izolāciju pārklātus darbarīkus. Nodrošināt pienācīgu attālumu no liesmām vai uguns. Uzlādes laikā telpas ir pienācīgi jāvēdina.
	

3.1 Attēlu skaidrojumi

Pēc attēliem uz vāka var noteikt dažādas iekārtas detaļas. Veicamās darbības instrukcijā ir aprakstītas, izmantojot apzīmējumus, kurus veido burts un cipars, piemēram, „A1“ norāda uz A attēla atzīmi Nr. 1.

Kontaktslēdzis	A1	Iedarbināšanas rokturis	A12	Savienojums	C3
Eļļas tvertnes aizgrieznis ar mērstieni	A2-B1	Sūkņa iztukšošanas korķis	A13	Gaisa filtra vāciņa uzgrieznis	D1
Degvielas tvertnes vāciņš	A3	Eļļas notecināšanas atveres aizbāznis	A14-B5	Gaisa filtra vāks	D2
Degvielas filtra sietiņš	A4	Nosēdumu kausiņš	A15-C2	Spārnuzgrieznis	D3
Sūkņa vilkme	A5-E3	Aizdedzes svece	A16-F2	Porolona elements	D4
Sūkņa atplūde	A6-E4	Trokšņa slāpētājs	A17	Papīra elements	D5
Sūkņa uzpildes korķis	A7	Gaisa filtrs	A18	Gumijas savienojums	D6
Sūkņa korpus	A8-E6	Piepildīšanas atvere	B2	Cauruļu fiksācijas skavas	E1
Degvielas vārsts	A9	Mērstieņa augšējā robeža	B3	Savienojumi uz caurules	E2
Starteris	A10	Mērstieņa apakšējā robeža	B4	Siets	E5
Gāzes svira „MAX-MINI”	A11	Degvielas notecināšanas skrūve	C1	Aizdedzes sveces uzgalis	F1

3.2 Pirma darbinašana

Iekārtu saņemot un nododot ekspluatācijā:

1. pārlicinieties, vai iekārta ir labā stāvoklī un ir piegādātas visas detaļas.

2. Ja zem iekārtas ir transportēšanas paliktnis, izņemiet to.

Transportēšanas paliktnis ir metāla plāksne, kas novietota zem motora, zemētājspaiļu tuvumā. Tā ir nodrošināta transportēšanas laikā, lai nodrošinātu iekārtai optimālus apstākļus (ierobežotu troksni un vibrācijas).

Lai to izņemtu: viegli paceliet iekārtu un novietojiet to uz kluča, pēc tam noņemiet uzgriezni (1) un paliktni (2).

3. Pārbaudiet eļļas un degvielas līmeni un, ja nepieciešams, papildiniet to.

4. Nepieciešamības gadījumā pievienojiet akumulatoram spaiļes, sākot ar spaiļes pievienošanu pie pozitīvā pola. Pievienojiet spaiļes tikai pie atbilstošajiem akumulatora poliēm: pretējā gadījumā var rasties nopietni elektroiekārtas bojājumi.

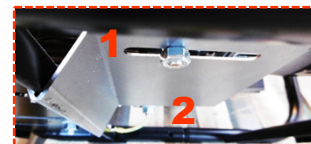

Dažām iekārtām ir nepieciešams piestrādes laiks – lai iegūtu vairāk informācijas, sazinieties ar mūsu tuvāko pārstāvi.

Nodaļa 4. Motorsūkņa izmantošana

Pirms iekārtas izmantošanas veiciet turpmāk minēto.

1. Pārbaudīt, vai iekārta ir pareizi uzstādīta un sagatavota iedarbināšanai.
2. Pārlicināties, ka pareizi saprasti visu ekspluatācijas procedūru apraksti.
Lai steidzami apturētu iekārtas darbību: pagrieziet motora slēdzi pozīcijā "OFF" vai "O" un aizveriet degvielas krānu(s) (ja ietilpst).

4.1 Izmantošanas vietas izvēlēšanas

1. Izvēlieties tīru, vēdināmu un no laikapstākļu izmaiņām pasargātu vietu, kas netraucē cilvēku vai transportlīdzekļu pārvietošanos, un nodrošiniet eļļas un degvielas uzpildi tuvumā, vienlaikus ievērojot noteiktu un drošu attālumu.
2. Novietojiet motorsūkni uz līdzenas un horizontālas virsmas, kas ir pietiekami izturīga, lai neieliektos (uz katru pusi slīpums nekādā gadījumā nedrīkst pārsniegt 10°).
3. Nodrošiniet, lai motorsūkns būtu stabils un darbojoties nevarētu izkustēties.
Neaizmirstiet, ka vilkmes caurulei sūknēšanas laikā ir tendence pavilkt sūkni uz ūdens avota pusi.
4. Novietojiet motorsūkni arī pēc iespējas tuvāk šķidrums, kas jāiesūknē.
Jo mazāks vertikālais attālums starp motorsūkni un šķidruma virsmu, jo ātrāka padeve un sūknētā šķidruma daudzums lielāks.

4.2 Pārbaudiet, vai metināšanas komplekts (skrūves, caurules) ir labā stāvoklī

Pirms katras iedarbināšanas reizes un pēc katras izmantošanas reizes pārbaudiet iekārtu, lai novērstu jebkādos bojājumus vai nolietojumu.

1. Pārbaudiet, vai iekārta ir tīra, īpaši, gaisa ieplūdes zonas (dzinēja gaisa ieplūdes ligzda, ventilācijas atveres, gaisa filtrs utt.).
2. Pārbaudiet visus iekārtas cauruļvadus un šūtenes, lai pārlicinātos, ka tās ir labā stāvoklī un tām nav noplūžu.
Cauruļvadi un šūtenes jānomaina speciālistam, konsultējieties ar tuvāko pārstāvi.
3. Pievelciet visas vaļīgās skrūves.
Motora cilindra galviņas bultskrūves jāpievelk speciālistam, konsultējieties ar tuvāko pārstāvi.

4.3 Ellas limena pārbaude un papildinašana

1. Ja ģeneratoragregāts ticis darbināts, tad pēc apturēšanas ļaujiet tam atdzist vismaz 30 minūtes
2. Izņemiet eļļas tvertnes aizgriezni ar mērstieni (A2-B1), atskrūvējot to, un noslaukiet mēritāju.
3. Ievietojiet eļļas tvertnes aizgriezni ar mērstieni uzpildes atverē (B2), to neieskrūvējot, tad atkal izņemiet to.
4. Vizuāli pārbaudiet līmeni, tam ir jābūt starp minimālo (B3) un maksimālo atzīmi uz mērstieņa (B4).
Ja eļļas līmenis ir pārāk zems: atveriet eļļas uzpildes vāciņu, papildiniet eļļu, izmantojot piltuvi un šajā instrukcijā sniegtajām specifikācijām atbilstošu eļļu, tad aizveriet eļļas uzpildes vāciņu.
Ja eļļas līmenis ir pārāk augsts: veiciet daļēju iztukšošanu piemērotā traukā.
5. Pirms ievietojat eļļas tvertnes aizgriezni ar mērstieni atpakaļ vietā, to pieskrūvējot līdz galam, vēlreiz pārbaudiet eļļas līmeni.
6. Noslaukiet eļļas pārpalikumus ar tīru drāniņu un pārbaudiet, vai nav noplūžu.



4.4 Degvielas limena pārbaude un papildinašana

1. Veiciet uzpildi, kad iekārta ir apturēta un dzinējs ir atdzisis.
2. Atskrūvējiet degvielas tvertnes vāciņu (A3).
Lai uzpildītu tvertni, filtra sietiņš (A4) nav jāizņem.
3. Vizuāli pārbaudiet degvielas līmeni.
4. Ja nepieciešams, uzpildiet degvielas tvertni, izmantojot piltuvi, uzraugot, lai degviela nepārlīst pāri tās malām.
Nepārpildiet degvielas tvertni (degvielai nav jābūt degvielas tvertnes sašaurinājumā).
5. Rūpīgi uzskrūvējiet atpakaļ degvielas tvertnes vāciņu.
6. Notīriet visus degvielas atlikumus ar tīru lupatiņu.

4.5 Cauruļu uzstādīšana

1. Aplieciet cauruļu stiprinājumu apskavas (E1) ap vilkmes un atplūdes šļūtenēm.
2. Uzstādiet šļūtenes (E2) savienojumus uz sūkņa vilkmes (A5-E3) un sūkņa atplūdes (A6-E4) gala un nostipriniet tos, izmantojot gredzenus.
Vienmēr pārbaudiet savienojumu hermētismu (var slikti uzsūkt šķidrumu).
3. Aplieciet cauruļu stiprinājumu apskavas apkārt vilkmes šļūtenes otram galam.
4. Uzstādiet vilkmes (E5) sietu uz vilkmes šļūtenes gala un nostipriniet to, izmantojot apskavu.
Izmantojot motorsūkni bez vilkmes sieta, motorsūknis var tikt nopietni sabojāts.

4.6 Motorsūkņa iedarbināšana

1. Pilnībā iemērciet sietiņu (E5) šķidrumā veikt aspirāciju: ja siets var aizsērēt, novietojiet to uz akmens pamata.
2. Atskrūvējiet sūkņa uzpildes vāciņu (A7).
3. Pirms sūkņa vāciņa uzskrūvēšanas (A8-E6) piepildiet ūdens sūkņa korpusu.
Šķidrums ir nepieciešams, lai sūkni sagatavotu un ieeļļotu: ja sūkņa korpusā pirms iedarbināšanas nav ūdens, tas var nopietni un galu galā neatgriezeniski sabojāt motorsūkni.
4. Atveriet degvielas krānu (A9).
5. Ja āra temperatūra ir zema vai ja motorsūknis ir auksts, uzlieciet droseles sviru (A10) "  " pozīcijā.
6. Pārvietojiet gāzes sviru (A11) uz 1/3 no "MINI" pozīcijas.
7. Uzlieciet slēdzi (A1) uz " ON ".
8. Lēni velciet palaidēja tītavas rokturi (A12), līdz sajūtat pretestību, pēc tam to lēni atlaidiet.
Pēc tam pavelciet palaidēja auklu ātri un spēcīgi, līdz motors iedarbināts.
Ja motorsūknis nav iedarbināts, atkātojiet darbību, līdz tas iedarbojas.
Ja sūknis neveic padevi, izslēdziet motorsūkni un pārbaudiet vilkmes sistēmu.
9. Nogaidiet, līdz dzinēja temperatūra sāk paaugstināties, tad, ja ir izmantots starteris, lēnām novietojiet to pozīcijā „  ”.

4.7 Motorsūkņa lietošana

Darbības laikā:

1. uzraugiet motorsūkni un regulāri pārliecinieties, vai vilkmes un atplūdes sistēma nav aizsprostota (svešķermeņi, nepareizi novietota automašīna, utt.);
2. ja nepieciešams, noregulējiet pacelšanas augstumu, lai nodrošinātu pietiekamu plūsmu;
3. uzmanīgi aizveriet vārstus, kas, iespējams, tiek izmantoti, lai novērstu jebkādu „āmura sitiena” efektu, kas sabojātu motorsūkni.

4.8 Motorsūkņa plūsmas regulēšana

Motorsūkņa plūsma ir atkarīga no vairākiem parametriem: dzinēja apgriezienu skaits, vilkmes un atplūdes pacelšanas augstums, un arī šķidruma, kas jāsūkņē, kvalitāte ietekmē motorsūkņa plūsmu.

Lai palielinātu motorsūkņa plūsmu, rīkojieties turpmāk minētajā veidā.

1. Novietojiet gāzes sviru (A11) pozīcijā „MAX”.
2. Palieliniet pacelšanas augstumu.

Lai samazinātu motorsūkņa plūsmu, rīkojieties turpmāk minētajā veidā.

1. Novietojiet gāzes sviru (A11) pozīcijā „MIN”.
2. Samaziniet pacelšanas augstumu.

$A = \text{pacelšanas augstums (m)} - B = \text{Plūsma (l/min)}$

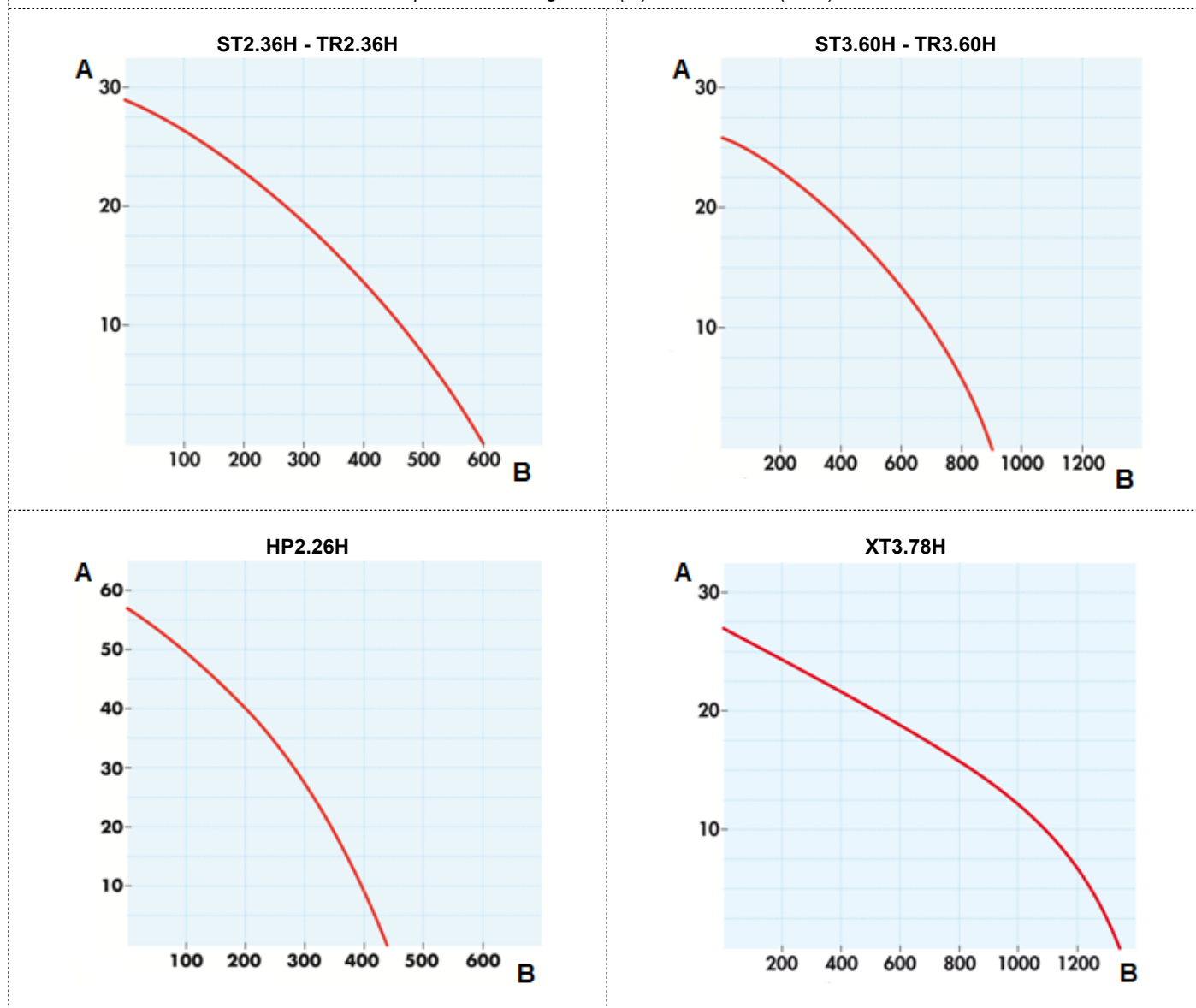

4.9 Motorsūkņa izslēgšana

1. Novietojiet gāzes sviru (A11) atpakaļ tās sākotnējā pozīcijā!
2. Novietojiet kontaktslēdzi (A1) pozīcijā „OFF”!
Motorsūknis apstājas.
3. Aizveriet degvielas krānu!(A9)
4. Atvienojiet vilkmes un atplūdes caurules un ļaujiet šķidrumam iztecēt!
5. Ļaujiet motorsūknim atdzist, tam nodrošinot atbilstošu ventilāciju (aizdegšanās vai apdegumu risks).
6. Iztukšojiet motorsūkni, tad izskalojiet to, ja tajā dienā vairs nav paredzēts motorsūkni izmantot.

4.10 Motorsūkņa skalošana

Pēc motorsūkņa darbības apturēšanas un atdzesēšanas:

1. Pārslēdziet kontaktslēdzi izslēgtā pozīcijā (A1).
2. Iztukšojiet vilkmes lēnām un atplūdes caurules, ļaujot šķidrumam iztecēt.
3. Noņemiet sūkņa (A13) iztukšošanas korķi, lai iztukšotu sūkņa korpusu (A8-E6), tad uzlieciet to atpakaļ vietā, kad iztukšošanas pabeigta.
4. Noņemiet sūkņa(A7) uzpildes korķi un piepildiet sūkņa korpusu ar tīru ūdeni.
5. Vairākas reizes lēnām pavelciet palaidēja tītavas rokturi (A12), līdz sajūtat pretestību, tad ļaujiet tam lēnām atgriezties sākotnējā pozīcijā.
6. Atskrūvējiet sūkņa iztukšošanas korķi un ļaujiet ūdenim iztecēt.
7. Uzskrūvējiet atpakaļ sūkņa uzpildes un iztukšošanas korķi.
8. Atkārtojiet darbību, ja nepieciešams.
9. Notīriet vilkmes sietu (E5): ja nepieciešams, noņemiet netīrumus, noskalojiet ar tīru ūdeni.

Nodaļa 5. Motorsūkņa apkope

Drošības nolūkos ģeneratoragregāta apkope regulāri un apzinīgi jāveic personām, kurām ir nepieciešamā pieredze un kuru rīcībā ir piemēroti instrumenti, ievērojot spēkā esošās normatīvo aktu prasības. Veicamās apkopes darbības ir norādītas apkopes tabulā. To ieteicamais biežums ir aptuvenš un norādīts ģeneratoragregātiem, kas darbojas ar degvielu un eļļu atbilstoši šajā rokasgrāmatā dotajām specifikācijām. Tehniskās apkopes termiņi jāprecizē atkarībā no ģeneratoragregāta ekspluatācijas apstākļiem un vajadzībām. Garantija nav spēkā, ja nav pareizi veikti ģeneratoragregāta tehniskās apkopes darbi.

5.1 Iznemšana no ekspluatācijas

Regulāra un pareizi veikta apkope garantē iekārtas drošību un veiktspēju. **Eļļa, filtrējošie elementi un vajadzības gadījumā aizdedzes svece ir elementi, kuru stāvoklis vistiešāk ietekmē iekārtas darbības rādītājus. Regulāri un cik vien bieži nepieciešams tos nomainiet (vajadzības gadījumā skatiet atsauci uz lietošanai gatavo apkopes komplektu tehnisko parametru tabulā).** Neievērojot apkopes ieteikumus, garantija zaudē spēku. Par jebkuru jautājumu vai atsevišķu darbību sazinieties ar tuvāko pārstāvi; viņš pratīs sniegt ieteikumus un palīdzību.

5.2 Tehniskās apkopes terminu tabula

Ātrāk sasniegtajā termiņā veicamā darbība:		Pēc: pirmā mēneša/pirmajām 20 stundām	Ik pēc: 3 mēnešiem/ 50 stundām	Ik pēc: 6 mēnešiem/100 stundām	Ik pēc: 2 gadiem / 300 stundām
Iekārta	Notīriet iekārtu			X	Vispārējā pārbaude, kas jāuztic mūsu pārstāvjiem. Francijā: 0.806.800.107 (maksas zvans)
	Nomainiet aizdedzes sveci.			X	
Eļļa	Atjaunošana	X		X	
Degviela	Filtra sietiņa tīrīšana		X	X	
	Nosēdumu kausiņa tīrīšana	X		X	
Gaisa filtrs	Notīriet porolona detaļu. Nomainiet papīra detaļu		X	X	
	Nomainiet porolona detaļu.			X	
Apkopju laikā izmantojamo detaļu atsauces:				Lietošanai gatavs apkopes komplekts	

5.3 Tehniskās apkopes darbu veikšana

1. Izslēdziet iekārtu un nogaidiet vismaz 30 minūtes, līdz tā atdziest.
2. Atvienojiet uzgali no aizdedzes sveces vai svecēm un atvienojiet no akumulatora negatīvās "-" spaiļes, ja tāda uzstādīta.
3. Veiciet apkopi saskaņā ar šajā instrukcijā sniegtajiem norādījumiem un, lai novērstu jebkādu iekārtas sabojāšanas risku, izamantojiet tikai oriģinālās vai tām līdzvērtīgas rezerves daļas.

5.3.1 Ellas nomaina

Eļļa ir jāpārstrādā vai jāiznīcina saskaņā ar vietējo spēkā esošo normatīvo aktu prasībām. Lai eļļas maiņa būtu efektīvāka, pirms eļļas maiņas ieteicams iekārtai ļaut darboties apmēram desmit minūtes, lai eļļa kļūtu šķidrāka.

1. Novietojiet zem eļļas notecināšanas skrūves (A14-B5) piemērotu trauku.
2. Noņemiet eļļas notecināšanas skrūvi un eļļas uzpildes aizbāzni ar mērstieni (A2-B1).
3. Kad eļļa ir pilnībā notecināta, ieskrūvējiet eļļas notecināšanas skrūvi.
4. Uzpildiet ar šīs rokasgrāmatas tehniskajām specifikācijām atbilstošu eļļu, tad pārbaudiet līmeni.
5. Ievietojiet atpakaļ eļļas tvertnes aizbāzni ar mērstieni.
6. Notīriet eļļas paliekas ar tīru drāniņu un pārliecinieties, vai nav noplūdes.

5.3.2 Filtra sietiņa tīrīšana

1. Ja iekārtai minētais aprīkojums ir uzstādīts. Aizveriet degvielas vārstu.
2. Atskrūvējiet degvielas tvertnes vāciņu (A3).
3. Izņemiet filtra sietiņu (A4), kas atrodas tvertnes iekšienē.
4. Izmantojot ar nelielu spiedienu saspiesta sausa gaisa pistoli, virziet gaisa plūsmu uz filtra sietiņu no ārpuses uz iekšpusi.
5. Noskalojiet to ar tīru degvielu un ļaujiet nožūt. Ja filtra sietiņš ir bojāts, nomainiet to.
6. Ievietojiet filtra sietiņu atpakaļ un pienācīgi uzskrūvējiet degvielas tvertnes vāciņu.

5.3.3 Iztīriet nosēdumu kausiņu

1. Aizveriet degvielas krānu (A9).
2. Izmantojot piemērotu trauku un piltuvi, noskrūvējiet degvielas notecināšanas skrūvi (C1).
3. Kad notecināšana pabeigta, ieskrūvējiet notecināšanas skrūvi atpakaļ.
4. Noņemiet nosēdumu kausiņu (A15-C2) un tā blīvi (C3).
5. Ar tīru degvielu notīriet nosēdumu kausiņu un ļaujiet tam pilnībā nožūt.
6. Pārbaudiet gumijas blīves stāvokli; ja nepieciešams, nomainiet to.
7. Uzlieciet atpakaļ blīvi un nosēdumu kausiņu.
8. Atveriet degvielas krānu un pārbaudiet, vai nav noplūžu.
9. Noslaukiet visas degvielas paliekas ar tīru drānu un aizveriet degvielas krānu.

5.3.4 Iztīriet vai nomainiet gaisa filtru

UZMANĪBU	
	Aizdegšanās vai sprādzienbīstamības risks: darbības laikā porolonam izmantot vienīgi ziepjūdeni un tīru motoreļļu.

Ja filtrējošie elementi ir pārmērīgi netīri vai sabojāti (saplēsti, caurumaini), obligāti nomainiet tos ar jauniem elementiem vismaz ik pēc trim tīrīšanas reizēm.

1. Noskrūvējiet uzgriezni (D1) un noņemiet gaisa filtra vāku (D2).
2. Noskrūvējiet spārnuzgriezni (D3) un noņemiet filtrējošos elementus (D4&D5), lai veiktu to tīrīšanu.
3. Iztīriet porolona detaļu: izmazgājiet to ziepjūdenī, rūpīgi noskalojiet un ļaujiet tai pilnībā nožūt.
4. Iemērciet porolona detaļu nelielā daudzumā tīras motoreļļas un saspiediet to, lai izspiestu eļļas pārpalikumu (neizgrieziet to).
Ja porolonā paliks pārāk daudz eļļas, dzinējs pirmās iedarbināšanas laikā dūmos.
5. Nomainiet papīra detaļu.
6. Pārbaudiet gumijas blīves stāvokli (D6); ja nepieciešams, nomainiet to.
7. Uzlieciet atpakaļ filtrējošos elementus, spārnuzgriezni, tad gaisa filtra vāku un uzgriezni.

5.3.5 Motorsūkņa tīrīšana

Lai iekārta labi darbotos, tā ir regulāri jātīra. Ja iekārtu izmanto telpās, raugiet, lai iekārta būtu tīra un labā stāvoklī. Ja izmantojat iekārtu ārvidē (būvlaukumā, putekļainā, dubļainā vai koroziju veicinošā vidē, vietā, kur aug daudz koku, u. tml.), tā ir jānotīra biežāk.

Izmantojot ūdens strūklu vai augstspiediena mazgātāju, var nopietni sabojāt iekārtu, tādēļ tas ir aizliegts.

1. Ar suku uzmanīgi notīriet motora gaisa ieplūdes un izplūdes atveres un dzirksteļu slāpētāju, ja tāds uzstādīts.
2. Nomazgājiet iekārtu ar sūkli, kas samitrināts ūdenī ar piejauktu saudzējošu mazgāšanas līdzekli (piemēram, līdzekli automašīnas mazgāšanai), tad noskalojiet ar tīru ūdeni, lai izvairītos no mazgāšanas līdzekļa atstātām pēdām.
Noturīgus traipus un netīrumus iespējams noņemt ar piemērotu šķīdinātāju (vaitspirtu vai līdzvērtīgu) un notīrīt ar mīkstu un uzsūcošu drāniņu.
3. Izskalojiet motorsūkņa iekšpusi.
4. Pārbaudiet vispārējo tehnisko motorsūkņa stāvokli (nav noplūžu, skrūves ir cieši pievilktas, šļūtenes un savienojumi ir kārtīgi nostiprināti u. c.).
5. Uz bojātajām detaļām uzklājiet pretrūsas līdzekli un, ja nepieciešams, nomainiet bojātās detaļas (izmantojiet tikai oriģinālās detaļas un, ja nepieciešams, sazinieties ar pārstāvi.

Nodaļa 6. Motorsūkņa transportēšana un glabāšana

6.1 Parvadašanas un parvietošanas nosacījumi

Ģeneratoragregāta iekraušanas un izkraušanas darbi jāveic bez pēkšņām un negaidītām kustībām, iepriekš sagatavojot glabāšanas vai izmantošanas vietu. Pirms jebkuras fiksētas uzstādīšanas uz piekabes vai transportlīdzekļa iekšpusē vispirms konsultējieties ar kādu no mūsu pilnvarotajiem pārstāvjiem.

Pirms jebkuras iekārtas transportēšanas veikt visus nepieciešamos piesardzības pasākumus:

1. Pārliecināties, ka noteiktais maršruts ir gluds un transportēšanai piemērots. Ja tomēr ir obligāti jābrauc pa nelīdzieniem ceļiem, pirms brauciena iztukšot degvielu kannā.
2. Pārbaudīt, vai skrūvsavienojumi ir kārtīgi pievilkti, aizvērt degvielas vārstu (ja tas ir uzstādīts) un atvienot akumulatoru (ja tas ir uzstādīts).
3. Iekārta jātransportē tādā pašā stāvoklī, kādā to parasti ekspluatē. To nekādā gadījumā nedrīkst novietot uz sāniem. Pārliecinieties, ka iekārta nevar no transportlīdzekļa nokrist, tomēr to pārāk stipri nepiespiežot (iekārtas sabojāšanas risks).

6.2 Glabašanas apstākļi

1. Izskalojiet motorsūkni.

Izlejiet degvielu un no jauna uzpildiet motoreļļu:

2. iedarbiniet iekārtu un ļaujiet tai darboties, kamēr tās darbība apstājas degvielas trūkuma dēļ.
3. Pārvietojiet kontaktslēdzi izslēgtā pozīcijā.
4. Notīriet nosēdumu kausiņu (A15-C2).
5. Aizveriet degvielas krānu (A9).
6. Atjaunojiet eļļas līmeni.

Ieeļļojiet cilindru un vārstus:

7. Noņemiet aizdedzes sveci (A16-F2), tad pa tās atveri ielejiet aptuveni vienu tējkaroti jaunas motoreļļas.
8. Uzstādiet jauno aizdedzes sveci.
9. Vairākas reizes pavelciet palaidēja tītavas rokturi (A12), lai izlīdzinātu eļļu cilindrā.

Novietojiet iekārtu uzglabāšanai:

10. Notīriet iekārtu, nosusiniet to un pārklājiet ar aizsargpārvalku.
11. Novietojiet to normālā lietošanas pozīcijā tīrā, sausā un labi vēdinātā vietā.

Šī uzglabāšanas vai iezīmošanas procedūra ir jāizpilda gadījumā, ja ģeneratoragregāts netiek lietots 1 gadu. Ja ģeneratoragregāts netiks izmantots ilgāk, ieteicams sazināties ar tuvāko pārstāvi vai reizi gadā iedarbināt ģeneratoragregātu uz dažām stundām, un pēc tam izpildīt uzglabāšanas procedūru.

Nodaļa 7. Nelielu darbības traucējumu novēršana

7.1 Nelielu bojājumu diagnostika

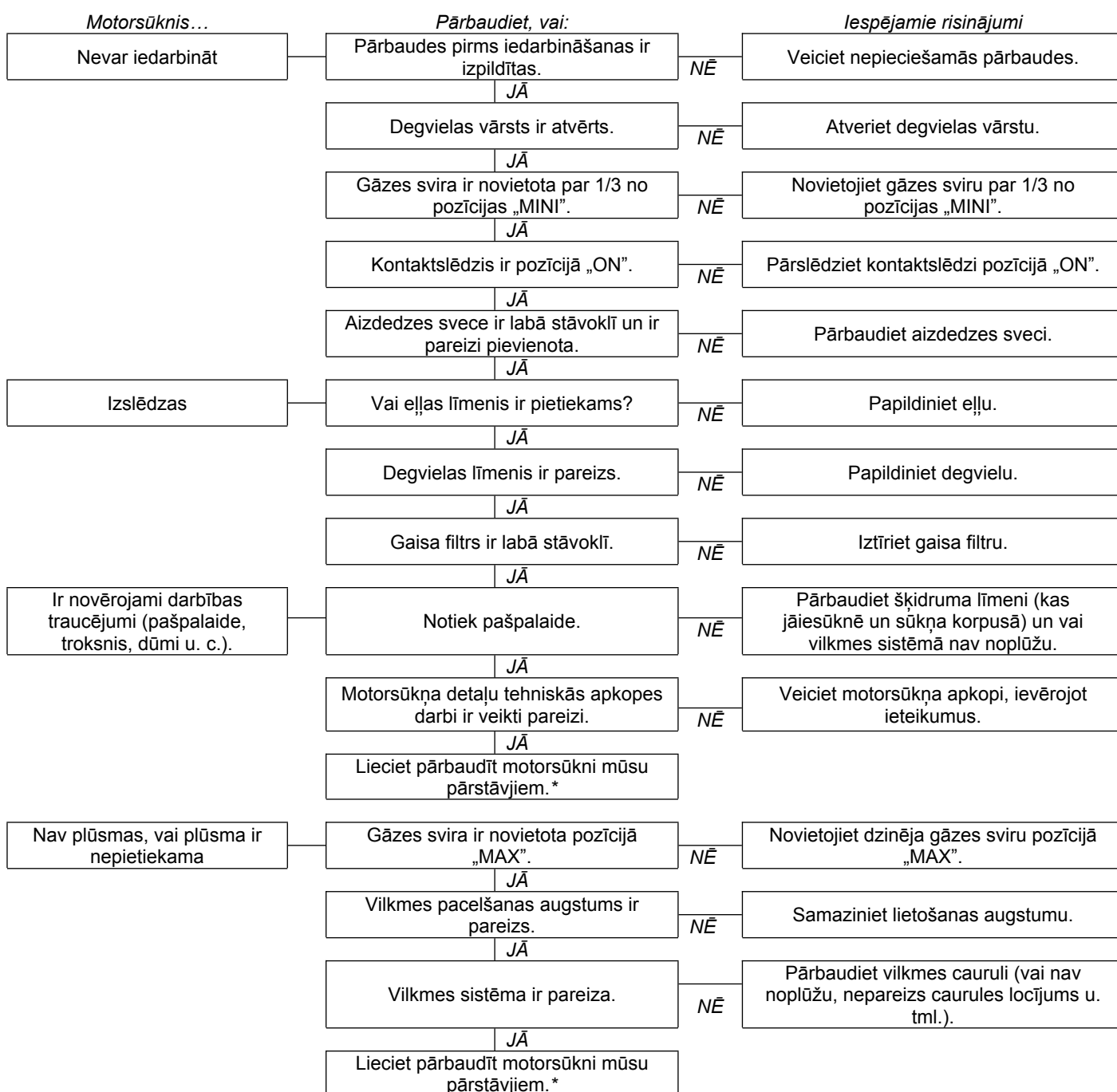

*Francijā: 0.806.800.107 (maksas zvans)

7.2 Aizdedzes sveces nomaīņa

1. Noņemiet aizdedzes sveces uznavu (F1).
2. Izmantojot sausa gaisa aerosolu, iztīriet sveces ligzdu.
3. Izmantojot sveces atslēgu, atskrūvējiet aizdedzes sveci (A16-F2) un izmetiet to.
4. Ievietojiet vietā jaunu aizdedzes sveci un ieskrūvējiet to ar roku, lai nesabojātu vītņi.
5. Izmantojot aizdedzes sveces atslēgu, ieskrūvējiet par pusapgrieztienu pēc aizdedzes sveces ievietošanas, lai piespiestu blīvi.

Nodaļa 8. Tehniskās specifikācijas

8.1 Lietošanas nosacījumi

Minētie iekārtu darbības rādītāji ir iegūti apstākļos, kas atbilst ISO 8528-1(2005) prasībām:

Kopējais atmosfēras spiediens: 100 kPa, apkārtējā gaisa temperatūra: 25°C (298 K) - relatīvais mitrums: 30 %.

Iekārtu darbības rādītāji samazinās par apmēram 4 % ar katru temperatūras kāpuma par 10 °C soli un/vai apmēram par 1 % ar katru atrašanās vietas augstuma palielinājuma par 100 m soli. Iekārtas ir paredzētas tikai stacionārai izmantošanai.

8.2 Motorsūkņa identifikācija

Motorsūkņa tehnisko datu plāksnīte (kā zemāk redzamajā piemērā) ir pielīmēta iekšpusē vienai no divām sānu plāksnēm vai uz šasijas.

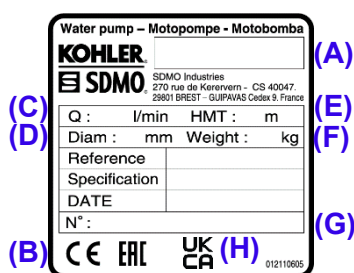

- (A) : Modelis
 (B) : EK/GIP marķējums
 (C) : Maksimālā plūsmas nulles pacēluma augstumā
 (D) : Vilkmes un atplūdes diametri
 (E) : Maksimālā pacēluma augstums
 (F) : Motorsūkņa masa
 (G) : sērijas numurs
 (H) : UKCA marķējums

Sērijas numuri ir jānorāda remontdarbu veikšanas vai rezerves daļu pieprasīšanas gadījumā. Pierakstiet zemāk redzamos motorsūkņa un dzinēja sērijas numurus, lai tos saglabātu.

Motorsūkņa sērijas numurs:	Dzinēja marka: (piemēram, „Kohler”)	Dzinēja sērijas numurs: (piemēram, „Kohler” (sērijas numurs 4001200908))
...../..... -

8.3 Specifikācijas

Modelis	ST 2.36 C5	ST 3.60 C5	TR 2.36 C5	TR 3.60 C5	XT 3.78 C5	
Dzinēja tips	GX120_C5	GX160_C5	GX120_C5	GX160_C5	GX240_C5	
Apkopes komplekts	330150405 /330830005	330150405 /330830005	330150405/ 330830005	330150405/ 330830005	330150448/ 330830005	
Ieteicamā degviela	Degviela bez svina piejaukuma	Degviela bez svina piejaukuma	Degviela bez svina piejaukuma	Degviela bez svina piejaukuma	Degviela bez svina piejaukuma	
Degvielas tvertnes tilpums	2 L	3,1 L	2 L	3,1 L	5,3 L	
Ieteiktā eļļa	10W30	10W30	10W30	10W30	10W30	
Eļļas tvertnes tilpums	0,6 L	0,6 L	0,6 L	1,1 L	0,6 L	
Eļļošanas drošības ierīce*	O	O	O	O	O	
Sveces tips	330830005	330830005	330830005	330830005	330830005	
Izmēri: platums x garums x augstums	46,8 x 36,2 x 38 cm	50,5 x 41,4 x 44,8 cm	46,8 x 36,2 x 39,8 cm	50,5 x 39,8 x 46,5 cm	69 x 48,5 x 53,2 cm	
Svars (bez degvielas)	23 kg	29 kg	23 kg	29 kg	58 kg	
Šķidrums veids	Tīrs vai nedaudz netīrs ūdens	Netīrs ūdens	Netīrs ūdens	Augsts spiediens	Ļoti netīrs ūdens	
Iesūknētā šķidrums granulometrija	8 mm	8 mm	8 mm	8 mm	27 mm	
Maksimālā pacēluma augstums	29 m	26 m	29 m	26 m	27 m	
Maksimālās iesūknēšanas augstums	8 m	8 m	8 m	8 m	8 m	
Iesūknēšanas diametrs	50 mm	76 mm	50 mm	76 mm	76 mm	
Atplūdes diametrs	50 mm	76 mm	50 mm	76 mm	76 mm	
Maksimālā plūsma	L/min	600 L/min	900 L/min	600 L/min	900 L/min	1340 L/min
	m ³ /h	36 m ³ /h	54 m ³ /h	36 m ³ /h	54 m ³ /h	80,4 m ³ /h

x: nav iespējams

*Eļļas drošība: Ja motora karterī trūkst eļļas vai arī eļļas spiediens ir zems, tad, lai novērstu iespējamus bojājumus, eļļas drošības sistēma automātiski aptur motoru. Tādā gadījumā pārbaudiet motoreļļas līmeni un, ja nepieciešams, uzpildiet eļļu, un tikai pēc tam meklējiet citu bojājuma iemeslu.

8.4 Ieteicamā degvielas kvalitāte

Turpmāk minētajām specifikācijām neatbilstošas degvielas izmantošana var izraisīt neatgriezeniskus bojājumus, uz kuriem garantija nav attiecināma:

- tīrība un kvalitāte: pārliecināties, ka lietotajā degvielā nav ūdens, ka tā ir tīra un jauna (nav veca vai piesārņota); . Attiecībā uz
- oktāna skaitlis: minimālais oktāna skaitlis ir 87 (R+M)/2 vai minimālais oktāna skaitlis ir 90 (RON = Research Octane Number);
- maisījumi: Ir atļauta bezsvina degvielas lietošana, kas satur līdz 10 % etilspirta (Francija: SP95-E10). ir aizliegta bezsvina degvielas lietošana, kas satur mazāk par 90 % degvielas, piemēram, E15, E20 vai E85; . metiltrešbutilētera (MTBE) un bezsvina benzīna maisījumi (līdz maksimums 15 % no MTBE uz tilpumu) ir apstiprināti.

Turklāt ir stingri ieteicams vienmēr lietot viena veida degvielu visu iekārtas kalpošanas mūžu. Ja iekārta tiek izmantota reti (mazāk nekā 1 reizi mēnesī), katrā lietošanas reizē izmantojiet jaunu degvielu vai iepildiet degvielas tvertnē stabilizatora piedevu.

8.5 ES atbilstības deklarācija

Mēs, "SDMO Industries" - 270 rue de Kerervern, 29490 GUIPAVAS / CS 40047, 29801 BREST CEDEX 9 – France, uz savu atbildību paziņojam, ka sekojošie motora sūkņi:

<i>Iekārtas apraksts:</i>	<i>Marka:</i>	<i>Komerccnosaukums:</i>	<i>Tips:</i>	<i>Sērijas numuri:</i>
Motora sūkņi	KOHLER-SDMO	ST 2.36 C5	3499231002957	09-2019-00000000-000 > 52-2026-99999999-999
		ST 3.60 C5	3499231002964	
		TR 2.36 C5	3499231002971	
		TR 3.60 C5	3499231002988	
		XT 3.78 C5	3499231002995	

1. Atbilst 2014. gada 26. februāra Zemsprieguma direktīvas - **2014/35/UE** 2014 drošības mērķiem, piemērojot saskaņoto standartu EN ISO 8528-13:2016
2. Atbilst prasībām, kādas izvirzītas turpmāk minētajās direktīvās:
 - 2006. gada 17. maija Mašīnu Direktīvā - **2006/42/EK**, piemērojot saskaņoto standartu EN ISO 8528-13: 2016
 - Elektromagnētiskā saderība 2014. gada 26. februāra direktīva - **2014/30/ES**, piemērojot saskaņoto standartu EN 60034-1: 2010 (COR 2010) / EN 61000-6-1: 2007 / EN 61000-6-2: 2005 (COR 2005) / EN 61000-6-3: 2007 (AMD1 2011, AMD1/COR 12) / EN 55011: 2009 (AMD 1 2010)
 - 2011. gada 8. jūnija dažu bīstamu vielu izmantošanas ierobežojumi elektriskās un elektroniskās iekārtās **2011/65/UE**, piemērojot saskaņoto standartu EN IEC 63000 : 2018
 - Par trokšņa emisiju vidē no iekārtām, kas paredzētas izmantošanai ārpus telpām 2000. gada 8. maija direktīva - **2000/14/EK**, piemērojot procedūru atbilstības nodrošināšanai V pielikumam:

<i>Komerccnosaukums:</i>	<i>Tips:</i>	<i>Izmērītās akustiskās jaudas līmenis:</i>	<i>Garantētais akustiskās jaudas līmenis (LwA):</i>	<i>Dzinēja maksimālā jauda:</i>	<i>Iesūkņēšanas augstums:</i>
ST 2.36 C5	3499231002957	100 dB(A)	103 dB(A)	2900 W	8 m
ST 3.60 C5	3499231002964	103 dB(A)	105 dB(A)	4000 W	8 m
TR 2.36 C5	3499231002971	100 dB(A)	103 dB(A)	2900 W	8 m
TR 3.60 C5	3499231002988	103,6 dB(A)	105 dB(A)	4000 W	8 m
XT 3.78 C5	3499231002995	108 dB(A)	110 dB(A)	5300 W	8 m

Tās personas vārds un adrese, kura pilnvarota sastādīt un glabāt tehnisko dokumentāciju:

L. ANDRIEUX, 270 rue de Kerervern, 29490 GUIPAVAS / CS 40047, 29801 BREST CEDEX 9 – France.
GUIPAVAS, 05/2021

L. ANDRIEUX
„SDMO Industries” prezidents



KOMERCIĀLĀ GARANTĪJA

Jūsu iekārtai ir spēkā komerciālā garantija, kuru jums nodrošina *SDMO Industries* un kuru saskaņā ar turpmāk minētajiem noteikumiem piemēro izplatītājs, pie kura jūsu iekārta ir iegādāta:

ILGUMS:

Jūsu iekārtas garantijas ilgums ir 24 mēneši, skaitot no iegādes datuma.

GARANTIJAS PIEMĒROŠANAS NOTEIKUMI

Garantija ir spēkā no datuma, kad pirmais lietotājs ir iegādājies iekārtu. Šī garantija tiek nodota tālāk kopā ar iekārtu, ja pirmais lietotājs to nodod bez maksas vai par atlīdzību citam lietotājam, visu spēkā esošās sākotnējās garantijas darbības periodu, kuru nav iespējams pagarināt.

Garantijas saistības ir spēkā tikai tad, ja tiek uzrādīts salasāms iegādes rēķins, kurā norādīts pirkuma veikšanas datums, iekārtas tips, sērijas numurs, izplatītāja nosaukums, adrese un zīmogs. *SDMO Industries* patur tiesības atteikties no garantijas piemērošanas, ja nav dokumenta, kas apliecinātu iekārtas iegādes vietu un datumu. Saskaņā ar šo garantiju pēc iekārtas pārbaudes savās darbībās *SDMO Industries* apņemas salabot vai nomainīt iekārtu vai tās detaļas, ja tās tiek atzītas par bojātām. *SDMO Industries* patur tiesības mainīt iekārtas ierīces, lai izpildītu savas saistības. Garantijas ietvaros nomainītā iekārta vai tās komponenti no jauna kļūst par *SDMO Industries* īpašumu.

GARANTIJAS IEROBEŽOJUMI

Garantija ir spēkā iekārtām, kuras uzstādītas, tiek lietotas un uzturētas saskaņā ar *SDMO Industries* izdoto dokumentāciju, un tāda iekārtas bojājuma gadījumā, kas radies koncepcijas, ražošanas vai materiāla defekta dēļ. *SDMO Industries* negarantē iekārtas veikspēju, darbību vai drošumu, ja tā tiek lietota īpašiem mērķiem. *SDMO Industries* neuzņemas nekādu atbildību par nemateriāliem zaudējumiem, kas izriet vai neizriet no materiāliem zaudējumiem, piemēram, par šeit minēto: ekspluatācijas zudumi, jebkādas izmaksas vai izdevumi, kas izriet no iekārtas ekspluatēšanas neiespējamības u. tml. Garantija attiecas tikai uz izmaksām, kas saistītas ar iekārtas vai tās daļu remontu vai nomaiņu (izņemot ekspluatācijas materiālus). Garantija sedz arī remontdarbu un detaļu izmaksas, izņemot pārvietošanas izmaksas. Par iekārtas vai tās daļu transportēšanu uz *SDMO INDUSTRIES* vai tā pārstāvja darbnīcu maksā Klients; par transportēšanu atpakaļ pie Klienta maksā *SDMO Industries*. Tomēr gadījumos, kad garantija netiek piemērota, transportēšanas izmaksas pilnībā sedz Klients.

GARANTIJAS IZNĒMUMA GADĪJUMI

Garantija nav spēkā turpmāk minētajos gadījumos: ar iekārtas transportēšanu saistīti bojājumi; ja notikusi nepareiza uzstādīšana vai uzstādīšana, kas neatbilst *SDMO Industries* ieteikumiem un/vai tehniskajiem standartiem un drošības noteikumiem; ja izmantoti izstrādājumi, detaļas, rezerves daļas, degviela vai smērvielas, kuras neatbilst ieteikumiem; notikusi iekārtas neatbilstoša lietošana vai lietošana anormālā veidā; ja iekārta vai tās daļas modificētas vai pārveidotas bez *SDMO Industries* atļaujas; ja iekārtai vai tās daļām ir parasts nodilums; ja ir bojājumi, kuru iemesls ir nolaidība, iekārtas uzraudzības, apkopes vai tīrīšanas trūkums; ja ir nepārvaramas varas iedarbība, neparedzēti vai ārēji iemesli (dabas katastrofa, ugunsgrēks, zemestrīce, plūdi, zibens spēriens utt.); iekārtas lietošana ar nepietiekamu slodzi; neatbilstoši iekārtas uzglabāšanas apstākļi. Garantija neattiecas uz turpmāk minētajiem komponentiem: iedarbināšanas sistēmas (akumulatori, starteri, startera pievadi), filtri, siksnas, drošinātāji, pārtraucēji, lampas, slēdži un visi patēriņa elementi un nolietojumam pakļautās detaļas.

PIEMĒROŠANAS NOTEIKUMI

Garantija ir jānodrošina tam izplatītājam, pie kura esat iegādājies savu iekārtu. *SDMO Industries* aicina jūs ar iegādes fakturrēķinu vērsties pie izplatītāja vai, ja nepieciešams, *SDMO Industries* Tehniskās palīdzības dienestā. Šis dienests ir jūsu rīcībā, lai atbildētu uz jautājumiem par garantijas piemērošanas noteikumiem; tā adrese ir šāda: *SDMO Industries*, 270 rue de Kerervern - Kergardec III - CS 40047 29801 BREST CEDEX 9 – France – Tālrunis: Francija 0.806.800.107 (maksas zvans) – Fakss: +33298416307.

LIKUMĪGĀ GARANTIJA

Informācija patērētājam, kas attiecas uz fiziskām personām, kuras rīkojas nesaistīti ar komercdarbību, uzņēmējdarbību, amatniecisko darbību vai profesiju.

SDMO Industries ir atbildīgs par jūsu iekārtas atbilstības defektiem, kas minēti L.211-4 panta noteikumos un noteikumos, kas izriet no patērētāju kodeksa, un pārdotās lietas slēptajiem defektiem atbilstoši 1641. pantā paredzētajiem un no civilkodeksa izrietošajiem noteikumiem. Atbilstības garantija nosaka, ka:

- jūsu rīcībā ir 2 gadi, skaitot no iekārtas piegādes, lai izmantotu likumīgo atbilstības garantiju;
- jūs varat izvēlēties ģeneratoragregāta remontu vai nomaiņu ar nosacījumu, ka noteikumi paredzēti Petērētāju kodeksa L.211-9. pantā;
- jums nav jāiesniedz pierādījumi par iekārtas defektu 6 mēnešu laikā pēc preces piegādes. Sākot no 2016. gada 18. marta, šis termiņš ir pagarināts līdz 24 mēnešiem, izņemot lietotām precēm.

Likumīgā atbilstības garantija ir spēkā neatkarīgi no *SDMO Industries* piešķirtās komerciālās garantijas.

Jūs varat arī izlemt izmantot savas iekārtas garantiju pret slēptajiem defektiem atbilstoši civilkodeksa 1641. panta noteikumiem. Ja jūsu iekārtai konstatēts slēpts defekts, par kuru jums ir jāiesniedz pierādījums, jūs varat izvēlēties pārdošanas risinājumu vai pārdošanas cenas samazinājumu saskaņā ar Civilkodeksa 1644. pantu.

Patērētāju kodeksa panti

L211-4 pants

Pārdevējam ir jāpiegādā prece atbilstoši līgumam un jāatbild par piegādes brīdī konstatētiem atbilstības defektiem.

Pārdevējs atbild arī par atbilstības defektiem, kas radušies no iesaiņojuma, montāžas vai uzstādīšanas norādījumiem, ja par tiem ir bijis atbildīgs pārdevējs saskaņā ar līgumu vai par to veikšanu ir bijis atbildīgs pārdevējs.

L211-5 pants

Lai prece atbilstu līgumam, tai jāatbilst turpmāk minētajiem nosacījumiem.

1° Precei ir jābūt piemērotai paredzētajam mērķim, un, ja nepieciešams:

- jāatbilst pārdevēja sniegtajam aprakstam un jābūt apveltītai ar īpašībām, kas pircējam parādītas parauga vai modeļa veidā;
- jābūt apveltītai ar īpašībām, kuras pircējs var likumīgi sagaidīt attiecībā uz pārdevēja, ražotāja vai tā pārstāvja publiskajiem paziņojumiem, īpaši — reklāmām vai marķējumu;

2° Vai precei ir jābūt apveltītai ar īpašībām, ko nosaka pušu savstarpēja vienošanās, vai jābūt piemērotai jebkuram pircēja cerētām konkrētām nolūkam, ko tas darījis zināmu pārdevējam un ko pārdevējs ir apstiprinājis.

L211-12 pants

Darbības, kas izriet no atbilstības defekta, zaudē spēku divus gadus pēc preces piegādes.

L211-16 pants

Ja kustamā īpašuma iegādes vai remonta laikā piešķirtās komerciālās garantijas darbības perioda laikā pircējs pārdevējam pieprasa remontu garantijas ietvaros, viss dīkstāves periods, kas ir vismaz septiņas dienas, tiek pievienots atlikušajam garantijas periodam. Šis periods ilgst no pircēja remonta pieprasījuma vai attiecīgās preces nodošanas remontam, ja šī nodošana notikusi pēc remonta pieprasījuma.

Civilkodeksa panti

1641. pants

Pārdevējam ir jānodrošina garantija attiecībā uz pārdotās preces slēptajiem defektiem, kas to padara neatbilstošu tam lietošanas veidam, kādam tā ir paredzēta, vai kas tādā mērā samazina šo lietošanas veidu, ka pircējs to nebūtu iegādājies vai būtu par to saņēmis zemākas cenas piedāvājumu, ja būtu par tiem zinājis.

1648. panta 1. paragrāfs

Prasības par slēptiem defektiem pircējam ir jāierosina divu gadu laikā pēc defekta atklāšanas.

TURINYS

Skyrius 1. Išanga
 Skyrius 2. Informacija ir saugos taisyklės (asmenų apsauga)
 Skyrius 3. Motorinio siurblio parengimas naudoti
 Skyrius 4. Motorinio siurblio naudojimas

Skyrius 5. Motorinio siurblio priežiūra
 Skyrius 6. Motorinio siurblio gabenimas ir laikymas
 Skyrius 7. Smulkiu gedimu šalinimas
 Skyrius 8. Techniniai duomenys
 Skyrius 9. Garantines sąlygos

Skyrius 1. Išanga

DĖMESIO	Materialinė žala Prieš bet kokią naudojimą atidžiai perskaitykite šį vadovą ir kartu pateiktas saugos instrukcijas. Neišmeskite jų ir per visą aparato naudojimo laiką tiksliai laikykitės nurodytų darbo saugos, naudojimosi ir priežiūros reikalavimų.

Informacija pateikiama pagal techninius duomenis, gautus rengiant šią instrukciją (šioje instrukcijoje pateikiamos nuotraukos neturi jokios sutartinės vertės). Kadangi produktai nuolat tobulinami, šie duomenys gali būti pakeisti be atskiro įspėjimo. Apsilankę mūsų interneto svetainėje galite perskaityti originalią instrukciją prancūzų kalba.

Šiame vadove pavojai žymimi dviem simboliais:

	PAVOJUS PAVOJUS NETOLIESE DIRBANČIŲ ASMENŲ SVEIKATAI PAVOJUS GYVYBEI (jei taikoma) Rodo gresiantį pavojų, dėl kurio galima mirtinai ar sunkiai susižeisti. Dėl nurodytų reikalavimų nesilaikymo gali kilti pavojus šalia dirbančių žmonių sveikatai ir gyvybei.
[Atitinkama (-os) piktograma (-os)]	

DĖMESIO	Materialinė žala [Pavojingi įrenginiai] Perspėjama apie pavojingą padėtį. Nesilaikant nurodytų reikalavimų gali būti sužeisti netoliese dirbantys asmenys ar padaryta materialinės žalos.

Skyrius 2. Informacija ir saugos taisyklės (asmenų apsauga)

Atidžiai perskaitykite ir laikykitės instrukcijų ir saugos nurodymų, kad nekiltų pavojus žmonių gyvybei ir sveikatai. Jei nesupratote šių nurodymų, kreipkitės į artimiausią gamintojo atstovą.

2.1 Ant motorinio siurblio esančių piktogramų reikšmės

PAVOJUS	PAVOJUS: galima elektros iškrova	ŽEMĖ	PAVOJUS: galite nudegti	Prieš įjungdami, patikrinkite alyvos lygį.

	PAVOJUS: 1 – Žiūrėkite prie aparato pridėtą dokumentaciją. 2 – Išskiriamos toksiškos išmetamosios dujos. Nenaudoti uždaroje ar blogai vėdinamoje patalpoje. 3 – Prieš pildami degalus, sustabdykite aparatą.
1 2 3	



2.2 Bendrieji nurodymai

Niekada neleiskite kitiems žmonėms naudotis aparatu prieš tai nedavę reikiamų instrukcijų. Niekada neleiskite vaikui liesti net išjungto aparato ir neįjunkite aparato, jei netoliese yra gyvūnų (jie gali išsigąsti, tapti nervingi ir t. t.). Bet kuriuo atveju laikykitės galiojančių šalies įstatymų naudodamiesi aparatu. Išmetamosios dujos, degalai ir alyva ar aušinimo skystis (jei naudojamas) yra nuodingos medžiagos, imkitės visų būtinų apsaugos priemonių.

2.3 Instrukcijos dėl aplinkos apsaugos



Pilkite variklio alyvą į specialiai tam numatytą indą: niekada nepilkite alyvos ant žemės. Kiek įmanoma, venkite aido atsimušimo nuo sienų ar kitų statinių (didesnio garso). Naudodami aparatą miškingose, krūmais ar žolėmis apaugusiose vietose ir jei duslintuvas neturi kibirkščių slopintuvo, pašalinkite augalus iš pakankamai didelio ploto ir ypač saugokitės, kad žiežirbos nesukeltų gaisro. Kai aparatas nenaudojamas (nebetinkamas naudoti), nuvežkite jį į atliekų surinkimo vietą.

2.4 Pavojai, susiję su išmetamosiomis dujomis

 PAVOJUS	PAVOJUS APSINUODYTI PAVOJUS GYVYBEI Per didelis anglies monoksido kiekis, atsiradęs dėl išmetamųjų dujų ore, kuriuo kvėpuoja žmogus, gali sukelti mirtį. Visuomet naudokite aparatą gerai vėdinamoje vietoje, kur dujos negalėtų susikaupti.
	

Saugumo sumetimais ir kad tinkamai veiktų aparatas, būtinas geras vėdinimas (priešingu atveju kyla apsinuodijimo, variklio perkaitimo, nelaimingų atsitikimų ir materialinių nuostolių pavojus). Jei būtina dirbti pastato viduje, išleiskite išmetamąsias dujas į išorę ir pasirūpinkite tinkama ventiliacija, kad nenukentėtų viduje esantys žmonės ar gyvūnai.

2.5 Gaisro pavojus



 PAVOJUS	GAISRO PAVOJUS PAVOJUS GYVYBEI Niekada nejunkite aparato vietose, kur yra sprogstamųjų medžiagų (kibirkščių pavojus). Nuneškite kuo toliau degią ar sprogstamąją medžiagą (benziną, alyvą, audeklą ir t. t.), kai veikia aparatas. Niekada neuždenkite aparato kokia nors medžiaga, kai jis veikia ar ką tik nustojo veikti: visada palaukite, kol variklis atvės (mažiausia 30 min.).
	

2.6 Nudėgimu pavojus

DĖMESIO	
	Prieš bet kokią intervenciją reikia palaukti, kol aparatas atvės (bent 30 minučių).

Aparatui veikiant ir iškart po išjungimo karšta alyva, variklis ir duslintuvai prisilietus gali nudeginti.

2.7 Klausos praradimo grėsmė



 PAVOJUS	
	KLAUSOS PRARADIMO GRĖSMĖ Kai aparatas įjungtas, privaloma naudoti pritaikytas klausos apsaugos priemonės.

2.8 Pavojai, susiję su naudojimo ir techninės priežiūros operacijomis



Dėl saugumo visus darbus turi atlikti darbuotojai, turintys reikiamus įgūdžius ir pritaikytus įrankius. Priežiūrą reikia atlikti reguliariai ir atidžiai, naudojant tik originalias dalis. Būtina dėvėti asmenines apsaugos priemones.



Atsargumo priemonės atliekant darbus su naftos produktais (degalais, alyva, aušinimo skysčiu):

 PAVOJUS	Aparatuose naudojami skysčiai yra pavojingi produktai. Laikykitės galiojančių teisės aktų dėl veiksmų su naftos produktais. PAVOJUS APSINUODYTI Neįkvėpkite ir nenurykite, venkite ilgesnio ar pakartotinio produkto kontakto su oda. Prieš kiekvieną darbą su aparatu pasirūpinkite asmeninėmis apsaugos priemonėmis (pirštinėmis, avalyne, akiniais, rinkama apranga). Kai naftos produktus keletą valandų veikia aukšta temperatūra (pvz., talpyklos arba generatorius transporto priemonėje, pastatytoje saulėje), gali išsiskirti kenksmingi garai ir kilti apsinuodijimo ar negalavimų pavojus. GAISRO AR SPROGIMO PAVOJUS Aparato skysčius pripildykite, kai jis neveikia ir atvėsęs variklis. Pildant skysčius draudžiama arti ką nors deginti, kelti kibirkštis, rūkyti ar kalbėti telefonu. Pripildžius būtina kruopščiai uždaryti kamštį. Prieš įjungdami aparatą nuvalykite skysčių likučius švaria šluoste ir palaukite, kol išsisklaidys garai.
	

Atsargumo priemonės atliekant darbus su akumulatoriais (jei yra):

 PAVOJUS	APSINUODIJIMO AR SPROGIMO PAVOJUS Laikykitės akumulatoriaus gamintojo nurodymų. Naudokitės tik izoliuotais įrankiais. Laikykite atokiai nuo liepsnos ir ugnies. Įkraudami visada gerai vėdinkite.
	

3.1 Paveiksleliu paaiškinimas

Viršelyje esančios iliustracijos leidžia atpažinti įvairius aparato elementus. Instrukcijoje nuorodos sužymėtos raidėmis ir numeriu: „A1“ reiškia A paveikslelio 1 nuoroda.

Jungiklis	A1	Paleidimo įtaiso rankena	A12	Tarpiklis	C3
Alyvos pripildymo kamštis-matuoklis	A2-B1	Siurblio išpylimo kamštis	A13	Oro filtro dangčio veržlė	D1
Degalų bako kamštis	A3	Alyvos išpylimo kamštis	A14-B5	Oro filtro dangtelis	D2
Degalų filtras-koštuvas	A4	Nuosėdų surinktuvas	A15-C2	Sparnuotoji veržlė	D3
Siurbimo anga	A5-E3	Uždegimo žvakė	A16-F2	Putplasčio elementas	D4
Išpylimo anga	A6-E4	Duslintuvas	A17	Popierinis elementas	D5
Siurblio užpildymo kamštis	A7	Oro filtras	A18	Guminiai tarpikliai	D6
Siurblio korpusas	A8-E6	Pildymo žiotys	B2	Vamzdžių tvirtinimo movos	E1
Degalų čiaupas	A9	Viršutinė matuoklio riba	B3	Žarnų jungtys	E2
Starteris	A10	Apatinė matuoklio riba	B4	Metalinis filtras	E5
Paleidimo sklendė MAX-MINI	A11	Degalų išleidimo varžtas	C1	Degimo žvakės gaubtelis	F1

3.2 Pirmas paleidimas

Įsigiję ir paleisdami aparatą:

- Patikrinkite, ar tinkamai veikia įranga ir visi valdymo prietaisai.
- Jei aparatas yra su nešimo rankena, nuimkite ją.
*Nešimo rankena yra po variklio, netoli įžeminimo gnybto, pritaisyta metalinė plokštelė. Ji patogi kai reikia nešti prietaisą, tačiau trukdo optimaliai jį naudoti (kelia triukšmą, vibracijas).
Norėdami nuimti rankeną: Kilstelėkite prietaisą, atremkite jį pakištą atramą, tuomet nususkite veržlę (1) ir nuimkite rankeną (2).*
- Patikrinkite alyvos ir degalų lygį ir, jei reikia, papildykite.
- Jei reikia, prijunkite akumuliatorių pradėdami nuo teigiamo gnybto.
Prijungdami akumuliatorių, laikykitės gnybtų poliarizavimo: netinkamai sujungti gnybtai gali sugadinti elektros įrangą.

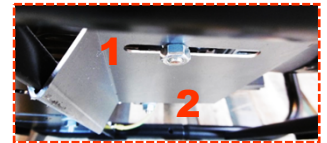

Kai kuriems aparatams reikia ilgesnio įdirbimo laiko, dėl išsamesnės informacijos kreipkitės į artimiausią pardavimo atstovą.

Skyrius 4. Motorinio siurblio naudojimas

Visada prieš naudodami aparatą:

- patikrinkite, ar aparatas tinkamai įtaisytas ir ar jis paruoštas naudoti.
- įsitikinkite, ar supratote naudojimo tvarką.
Jei reikia aparatą staiga sustabdyti: nustatykite variklio jungiklį į padėtį „OFF“ arba „O“ ir užsukite degalų čiaupus, jei jie yra.

4.1 Pasirinkite naudojimo vieta

- Pasirinkite švarią, vėdinamą ir nuo oro sąlygų apsaugotą vietą, kur netrukdysite judėti žmonėms ar transporto priemonėms ir pasirūpinkite, kad netoli, tačiau saugiu atstumu nuo motorinio siurblio naudojimo vietos turėtumėte alyvos ir degalų.
- Pastatykite siurblį ant lygaus ir horizontalaus paviršiaus, kuris būtų pakankamai tvirtas ir nejudėtų (pasvirimas bet kuria kryptimi negali būti didesnis nei 10°).
- Įsitikinkite, kad siurblys stovi stabiliai ir veikdamas negalės pajudėti iš vietos.
Nepamirškite, kad siurbimo metu siurbimo žarna gali traukti siurblį link vandens telkinio.
- Motorinė siurblių pastatykite kiek įmanoma arčiau siurbiamo skysčio.
Kuo mažesnis vertikalus atstumas nuo siurblio iki skysčio paviršiaus, tuo greitesnis siurbimas ir didesnis susiurbiamo skysčio kiekis.

4.2 Patikrinti bendrąją siurblio būklę (varžtus, lanksčiuosius vamzdžius)

Prieš pradėdami ar baigdami dirbti su aparatu, įsitikinkite, ar nėra gedimų ar pažeidimų.

- Patikrinkite, ar aparatas švarus, ypač vietos, pro kurias patenka oras (variklio oro įtraukimo anga, vėdinimo ortakiai, oro filtras ir pan.).
- Patikrinkite visus aparato vamzdelius ir žarnas, kad įsitikintumėte, jog jų būklė gera ir nėra nuotėkio.
Vamzdelius ar žarnas turi keisti specialistas, todėl susisiekite su artimiausia atstovybe.
- Priveržkite visus varžtus, kurie gali būti atsipalaidavę.
Varžtus su cilindrine galvute turi priveržti specialistas. Kreipkitės į artimiausią atstovybę.

4.3 Patikrinkite alyvos lygi ir ipilkite jos

1. Jei aparatu buvo naudojamas, palikite atvėsti bent 30 minučių.
2. Ištraukite alyvai pilti skirtą matavimo kamštį(A2-B1) jį sukdami ir nuvalykite matuoklį.
3. Įkiškite alyvos pildymo angos dangtelį į pildymo žiotis (B2) nesukdami, paskui jį ištraukite.
4. Vizualiai patikrinkite lygį – jis turėtų būti tarp viršutinės (B3) ir apatinės matuoklio ribų (B4).
Jei alyvos lygis per mažas: atidarykite alyvos pildymo dangtelį, papildykite naudodami piltuvėlį ir instrukcijoje nurodytas specifikacijas atitinkančią alyvą, paskui uždarykite alyvos pildymo kamštį.
Jei alyvos lygis per didelis: naudodami tinkamą talpyklą, išleiskite dalį skysčio.
5. Dar kartą patikrinkite lygį, uždėkite ir iki galo prisukite alyvos pildymo angos dangtelį.
6. Alyvos perteklių nuvalykite švaria šluoste ir patikrinkite, ar alyva niekur neprateka.



4.4 Patikrinkite degalų lygi ir ipilkite ju

1. Aparatą pripildykite, kai jis neveikia ir atvėšęs variklis.
2. Atsukite degalų bako kamštį (A3).
Neišimkite filtro-koštuvo (A4), kai norite pripilti pilną baką degalų.
3. Iš akies patikrinkite degalų kiekį.
4. Jei reikia, pripildykite degalų baką naudodamiesi piltuvu, kad neišpiltumėte degalų.
Nepripilkite per daug degalų (degalų neturi būti rezervuaro kaklelyje).
5. Atsargiai užsukite degalų bako dangtelį.
6. Nuvalykite degalų pėdsakus švariu skuduru.

4.5 Žarnų ir vamzdžių uždėjimas

1. Movomis (E1) apjuoskite siurbimo ir išpylimo žarnas.
2. Uždėti žarnos jungtis (E2) ant siurblio siurbimo (A5-E3) ir išpylimo angų (A6-E4) ir pritvirtinkite jas movomis.
Visuomet įsitikinkite, ar jungtys sandarios (gali prastai siurbti skystį).
3. Apjuoskite mova kitą siurbimo žarnos galą.
4. Ant siurbimo žarnos galo uždėkite metalinį filtrą (E5) ir pritvirtinkite jį mova jį apkaba.
Jei siurblys bus naudojamas be metalinio filtro, jis gali rimtai sugesti.

4.6 Motorinio siurblio paleidimas

1. Visiškai panardinkite metalinį filtrą (E5) į siurbiamą skystį: jei yra galimybė užsikišti, padėkite filtrą ant akmenų sluoksnio.
2. Atsukite siurblio pildymo kamštį (A7).
3. Prieš užsukdami pildymo kamštį, pripildykite siurblio korpusą (A8-E6) vandens.
Kad siurblys pradėtų siurbti ir būtų suteptas, būtina, kad jame būtų vandens: jei prieš pradėdant siurbti, siurblio korpusė nebus vandens, siurblys gali rimtai ir visiškai sugadinti.
4. Atsukite degalų čiaupą (A9).
5. Jei lauko temperatūra žema ar jei siurblys yra atšalęs, nustatykite starterio rankenėlę (A10) į padėtį „“.
6. Nustatykite paleidimo sklendę (A11) ties padėties „MIN“ 1/3.
7. Nustatykite jungiklį (A1) į padėtį „ON“.
8. Vieną kartą lėtai patraukite paleidiklio-vyniotuvo rankeną (A12), kol pajusite pasipriešinimą, po to leiskite grįžti į ankstesnę padėtį.
Paskui greitai ir stipriai traukite paleidimo įtaiso rankeną, kol užsives variklis.
Jeigu variklis neužsivedė, kartokite procedūrą tol, kol užsives.
Jei siurblys nesiurbia, išjunkite siurblių ir patikrinkite siurbimo žarnas.
9. Palaukite, kol variklio temperatūra ims kilti, tuomet, jei naudojote starterį, lėtai nustatykite jį į padėtį „“.

4.7 Motorinio siurblio naudojimas

Siurbliui veikiant:

1. Prižiūrėkite motorinį siurblių ir nuolatos įsitikinkite, kad įsiurbimo ir išpylimo žarnos neužsikimšo (pašaliniais daiktais, dėl netinkamai pastatytos transporto priemonės ir pan.).
2. Jei reikia, sureguliuokite kėlimo aukštį, kad tūrinis našumas būtų pakankamas.
3. Jei naudojate vožtuvus, uždarykite juos švelniai, kad išvengtumėte staigaus viršlėgio, kuris gali sugadinti siurblių.

4.8 Motorinio siurblio tūrinio našumo reguliavimas

Motorinio siurblio tūrinis našumas priklauso nuo įvairių parametru: variklio sukimosi greitis, siurbimo ir išpylimo aukštis, siurbiamo skysčio kokybė daro įtaką motorinio siurblio tūriniam našumui.

Motorinio siurblio tūrinio našumo didinimas:

1. Nustatyti paleidimo sklendę (A11) ties padėtimi „MAX“.
2. Kėlimo aukščio didinimas.

Motorinio siurblio tūrinio našumo mažinimas:

1. Nustatyti paleidimo sklendę (A11) ties padėtimi „MIN“.
2. Kėlimo aukščio mažinimas.

$A = \text{Kėlimo aukštis (m)}$ - $B = \text{tūrinis našumas (l/min)}$

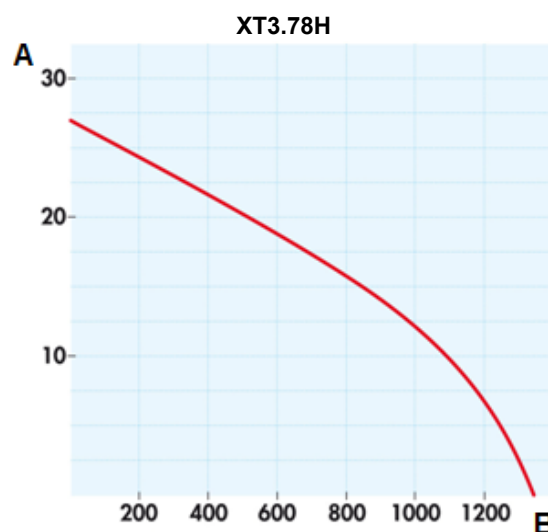
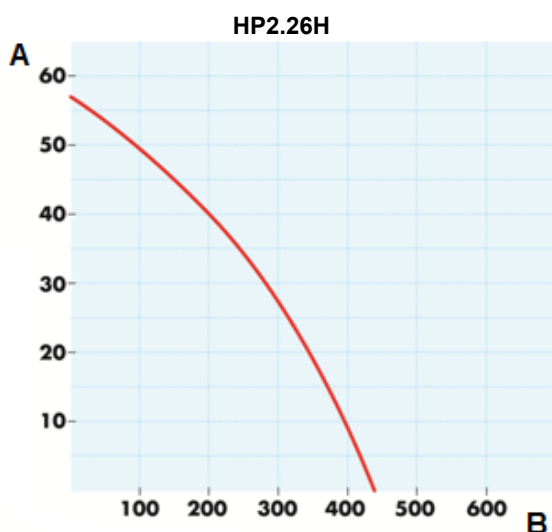
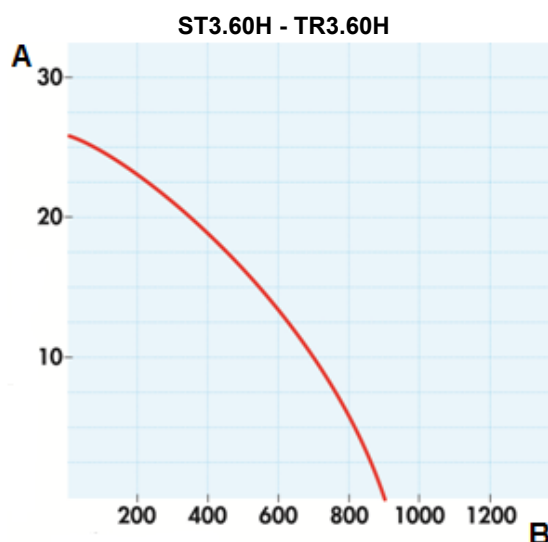
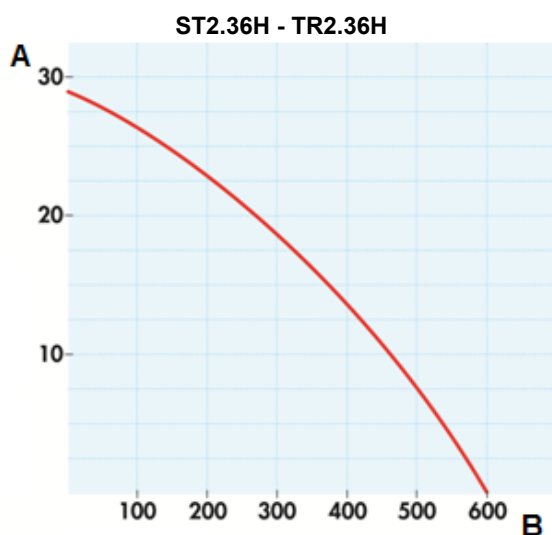

4.9 Variklinio siurblio sustabdymas

1. Grąžinkite paleidimo sklendę (A11) į pradinę padėtį.
2. Nustatykite jungiklį (A1) į padėtį „OFF“.
Motorinis siurblys sustoja.
3. Užsukite degalų čiaupą (A9).
4. Atjunkite siurbimo ir išpylimo žarnas ir leiskite išbėgti skysčiui.
5. Leiskite siurbliui atvėsti gerai vėdinamoje vietoje (kad neužsidegtų ir nenudegintų).
6. Išpilkite iš siurblio skystį ir išskalaukite jei tą dieną darbas baigtas.

4.10 Variklinio siurblio skalavimas

Siurbliui sustojus ir atvėsus:

1. Nustatykite jungiklį (A1) į išjungimo padėtį.
2. Ištuštinkite siurbimo ir išpylimo žarnas leisdami išbėgti skysčiui.
3. Išimkite siurblio išpylimo kamštį (A13), kad išpiltumėte skystį iš siurblio korpuso (A8-E6), tuomet, kai skystis išbėgo, grąžinkite jį į vietą.
4. Išimkite siurblio pripildymo kamštį (A7) ir pripilkite į siurblio korpusą švaraus vandens.
5. Keletą kartų patraukite paleidiklio-vyniotuvo rankeną (A12), kol pajusite pasipriešinimą, po to leiskite jai grįžti į ankstesnę padėtį.
6. Atsukite siurblio išpylimo kamštį ir leiskite vandeniui išbėgti.
7. Užsukite siurblio pripildymo ir išpylimo kamščius.
8. Jei reikia, pakartokite veiksmus.
9. Išvalykite metalinį siurbimo filtrą (E5): jei reikia, išvalykite nešvarumus, praskalaukite švariu vandeniu.

Skyrius 5. Motorinio siurblio priežiūra

Saugumo sumetimais generatorių pagal galiojančius reglamentus turėtų nuolat ir atidžiai prižiūrėti asmenys, turintys atitinkamos patirties ir pritaiktų įrankių. Techninės priežiūros operacijos aprašytos techninės priežiūros lentelėje. Jų dažnumas nurodytas jums ir tinka tik tiems generatoriams, kurie veikia su degalais ir alyva, atitinkančiais specifikacijas, nurodytas šioje instrukcijoje. Sutrumpinkite generatoriaus techninės priežiūros terminą, atsižvelgdami į eksploataavimo sąlygas ir poreikius. Garantija netaikoma, jei buvo netinkamai atliekama techninė priežiūra.

5.1 Naudingai priminimai

Reguliari ir gerai atliekama techninė priežiūra yra saugos ir gero veikimo garantija. **Alyvos, filtravimo elementų ir uždegimo žvakės gera būklė turi tiesioginę įtaką tinkamam aparato veikimui. Šias sudedamąsias dalis reikia reguliariai ir kuo dažniau keisti (paruoštų naudoti priežiūros rinkinių nuorodos numeris pateiktas techninių charakteristikų lentelėje).** Garantija netaikoma, jei nesilaikoma priežiūros reikalavimų. Dėl visų kylančių klausimų ar specialių veiksmų kreipkitės į artimiausią agentą – jis atsakys į klausimus ir Jums padės.

5.2 Techninės priežiūros terminu lentelė

Veiksmai, kuriuos reikia atlikti suėjus 1 ^{-ajam} terminui:		Po: 1 ^{-ojo} naudojimo mėnesio / 20 pirmųjų naudojimo valandų	Kas: 3 mėn. / 50 val.	Kas: 6 mėn. / 100 val.	Kas: 2 metus / 300 val.	
Aparatas	Išvalykite aparatą.			X	Bendrąją apžiūrą turi atlikti mūsų atstovas. Prancūzijoje: 0.806.800.107 (įprasto skambučio kaina)	
	Pakeiskite uždegimo žvakę			X		
Alyva	Papildykite	X		X		
Degalai	Išvalykite filtrą-koštuvą		X	X		
	Išvalykite nuosėdų surinktuvą	X		X		
Oro filtras	Išvalykite poroloninį elementą		X	X		
	Pakeiskite popierinį elementą:			X		
	Pakeiskite poroloninį elementą			X		
Atliekant priežiūrą naudojamų detalių nuorodos numeriai:				Parengtas naudoti priežiūros komplektas		

5.3 Techninės priežiūros atlikimas

1. Išjunkite aparatą ir palaukite bent 30 minučių, kol jis atvės.
2. Nuimkite uždegimo žvakės (-ių) gaubtelį (-ius) ir, jei yra, atjunkite baterijos « – » gnybtą.
3. Techninę priežiūrą atlikite vadovaudamiesi šiame vadove pateiktais nurodymais, ir siekdami išvengti aparato pažeidimų, naudokite tik originalias ar analogiškas dalis.

5.3.1 Iš naujo įpilkite alyvos

Alyva turi būti perdirbta ar pašalinta pagal galiojančių šalies teisės aktų reikalavimus. Kad alyva išbėgtų geriau, prieš ją išleidžiant patariama įjungti prietaisą kelioms minutėms, kad alyva suskystėtų.

1. Po alyvos išpylimo anga pastatykite tinkamą indą (A14-B5).
2. Išsukite alyvos išpylimo kamščius ir alyvos pildymo kamštį-matuoklį (A2-B1).
3. Išleidę visą alyvą, atgal įsukite alyvos išpylimo kamštį.
4. Pripilkite šioje instrukcijoje nurodytas specifikacijas atitinkančios alyvos, tuomet patikrinkite jos lygį
5. Įstatykite ir užsukite alyvos pildymo angos kamštį-matuoklį.
6. Nuvalykite alyvos likučius švaria šluoste ir patikrinkite, ar pripildžius nėra nuotėkio.

5.3.2 Išvalykite filtrą-koštuvą

1. Jei yra : užsukite degalų čiaupą.
2. Atsukite degalų bako kamštį (A3).
3. Išimkite filtrą-koštuvą (A4), esantį bako viduje.
4. Žemo slėgio sauso suslėgto oro pistoletu iš išorės į vidų pūskite į filtrą-koštuvą.
5. Nuskalaukite švariais degalais ir nusausinkite. Pakeiskite, jei pažeistas.
6. Grąžinkite į vietą filtrą-koštuvą ir gerai prisukite degalų bako kamštį.

5.3.3 Išvalykite nuosėdų surinktuvą

1. Užsukite degalų čiaupą (A9).
2. Pasiruoškite tinkamą talpyklą, piltuvą ir atsukite degalų išleidimo varžtą (C1).
3. Išleidę degalus prisukite išleidimo varžtą.
4. Išimkite nuosėdų surinktuvą (A15-C2) ir tarpiklį (C3).
5. Išvalykite nuosėdų surinktuvą švariu benzinu ir gerai išdžiovinkite.
6. Patikrinkite, ar tarpiklis yra geros būklės, jei reikia, pakeiskite.
7. Įdėkite tarpiklį ir nuosėdų surinktuvą.
8. Atsukite degalų čiaupą ir patikrinkite, ar degalai neprateka.
9. Degalų likučius nuvalykite švaria šluoste ir užsukite degalų čiaupą.

5.3.4 Išvalykite oro filtra

DĖMESIO	
	Gaisro ar sprogimo pavojus: operacijos metu poroloniniams elementams naudokite tik vandenį su muilu ir švarią variklio alyvą.

Jei filtravimo elementai itin užsiteršę arba susidėvėjo (suplyšo, atsirado skylių), nedelsiant pakeiskite juos naujais ir atlikite mažiausia 3 plovimus.

1. Išimkite oro filtro veržlę (D1) ir nuimkite dangtelį (D2).
2. Išimkite sparnuotąją veržlę (D3) ir filtravimo elementus (D4 ir D5), kad galėtumėte išvalyti.
3. Poroloninio elemento valymas: išplaukite muiluotu vandeniu, kruopščiai išskalaukite ir palikite visiškai išdžiūti.
4. Poroloną šiek tiek sudrėkinkite švaria variklio alyva ir lengvai suspauskite, kad pašalintumėte alyvos perteklių (negręžkite).
Jei porolone liko per daug alyvos, pirmą kartą paleidus aparatas pradės rūkti.
5. Popierinio elemento keitimas:
6. Patikrinkite, ar guminis žiedas geros būklės (D6), jei reikia, pakeiskite.
7. Įdėkite filtravimo elementus, grąžinkite į vietą veržlę ir oro filtro dangtį bei jo veržlę.

5.3.5 Motorinio siurblio valymas

Kad sklandžiai veiktų, aparatą reikia reguliariai valyti. Jei aparatas įrengtas patalpoje, patikrinkite įrenginių švarą ir būklę. Jei aparatas naudojamas lauke (aikštelėse, dulkėtose, purvinose ar medžiais apaugusiose vietose, esdinančioje aplinkoje ir pan.), jį reikia valyti dažniau.

Valant draudžiama naudoti vandens srovę arba didelį slėgį, nes tai gali labai pakenkti aparatui.

1. Šepečiu švelniai nuvalykite variklio oro išėjimo ir įtraukimo angas ir, jei yra, kibirkščių gesintuvą.
2. Kempine nuplaukite siurblij vandeniu su švelniu plovikliu (pavyzdžiui, automobilių šampūnu), po to nuskalaukite švariu vandeniu, kad pašalintumėte visus valiklio pėdsakus.
Dėmes arba stiprius nešvarumus galima pašalinti pritaikytu skiedikliu (pvz., vaitspiritu ar jo pakaitalu) ir nušluosčius švelnia skysčius sugeriančia šluoste.
3. Išplaukite motorinio siurblio vidų.
4. Patikrinkite bendrą aparato būklę (ar nėra pratekėjimų, varžtai, jungtys ir žarnos gerai priveržti ir t. t.)
5. Ant apgadintų vietų užtepkite nuo korozijos apsaugančios priemonės, jei reikia, pakeiskite sugedusias dalis (naudokite tik originalias dalis, jei reikia, kreipkitės į prekybos atstovą).

Skyrius 6. Motorinio siurblio gabenimas ir laikymas

6.1 Vežimo ir krovimo sąlygos

Su aparatu elkitės atsargiai – be jėgos ir smūgių, iš anksto numatykite ir pasirūpinkite jo laikymo ar naudojimo vieta. Prieš įtaisdami darbui ant priekabos arba transporto priemonės viduje, pirmiausia pasitarkite su mūsų įgaliotuoju atstovu.

Prieš gabendami aparatą, imkitės visų būtinų atsargumo priemonių:

1. Įsitinkite, kad pasirinktuose maršrutuose nėra kliūčių ir jais galima važiuoti. Jei vis dėlto būtina važiuoti nelygiais keliais, prieš kelionę išpilkite degalus į talpyklą.
2. Patikrinkite, ar tinkamai priveržti varžtai, užsukite degalų čiaupą (jei jis yra) ir atjunkite akumuliatorių (jei jis yra).
3. Aparatas turi būti vežamas įprastoje naudojimo padėtyje, niekada neguldykite jo ant šono. Įsitinkite, kad įrenginys negali nukristi nuo jį vežančios transporto priemonės, tačiau pernelyg nepriveržkite, kad jo neapgadintumėte.

6.2 Laikymo sąlygos

1. Išskalaukite motorinį siurbį.

Išleiskite degalus ir pakeiskite alyvą:

2. Aparatą įjunkite ir palikite įjungtą tol, kol degalams pasibaigus jis nustos veikti.
3. Nustatykite jungiklį į išjungimo padėtį.
4. Išvalykite nuosėdų surinktuvą (A15-C2).
5. Užsukite degalų čiaupą (A9).
6. Iš naujo įpilkite alyvos.

Patepkite alyva cilindrą ir vožtuvus:

7. Išimkite uždegimo žvakę (A16-F2) tuomet, per jos angą, įpilkite maždaug arbatinį šaukštelį naujos alyvos.
8. Įdėkite naują uždegimo žvakę.
9. Keletą kartų patraukite paleidimo įtaiso rankeną (A12), kad paskirstytumėte alyvą cilindre.

Aparato laikymas:

10. Aparatą nuplaukite, leiskite nudžiūti ir uždenkite apsauginiu apdangalu.
11. Pastatykite įprastoje padėtyje švarioje, sausoje ir gerai vėdinamoje vietoje.

Šios laikymo arba paruošimo žiemai procedūros reikia laikytis, jei aparato nenaudosite trumpiau nei 1 metus. Jei ketinama laikyti ilgesnį laiką, patariama kreiptis į artimiausią atstovą arba kiekvienais metais kelioms valandoms įjungti aparatą, po to vėl likti parengimo laikymui procedūrai.

Skyrius 7. Smulkiu gedimu šalinimas

7.1 Nedideliu gedimu diagnostika

Motorinis siurblys...	Įsitikinkite, ar:	Sprendimai:
Neįsijungia	Patikrinimai prieš paleidimą buvo atlikti.	NE: Atlikite patikrinimą.
	TAIP	
	Atsuktas degalų čiaupas.	NE: Atsukti degalų čiaupą.
	TAIP	
	Paleidimo sklendė nustatyta ties padėties „MIN“ 1/3.	NE: Nustatykite paleidimo sklendę ties padėties „MIN“ 1/3.
TAIP		
Jungiklis padėtyje „ON“	NE: Nustatykite jungiklį į padėtį „ON“.	
TAIP		
Uždegimo žvakė yra geros būklės ir tinkamai prijungta.	NE: Patikrinkite uždegimo žvakę.	
TAIP		
Sustoja	Tinkamas alyvos lygis.	NE: Įpilkite alyvos.
	TAIP	
	Tinkamas degalų lygis.	NE: Pripildykite pilną baką degalų.
TAIP		
Oro filtro būklė gera.	NE: Išvalykite oro filtrą.	
TAIP		
Veikia neįprastai (užsipildo automatiškai, skleidžia triukšmą, dūmus ir pan.)	Siurblys užsipildo automatiškai.	NE: Patikrinkite skysčio lygį (siurbiamo ir siurblio korpuse) ir ar nėra pratekėjimų siurbimo sistemoje.
	TAIP	
	Motorinio siurblio elementų techninė priežiūra buvo atlikta tinkamai.	NE: Motorinio siurblio techninę priežiūrą atlikite pagal reikalavimus.
TAIP		
Kreipkitės į mūsų atstovus, kad patikrintų siurbį.*		
Siurblys neri urbia nėra arba našumas nepakankamas	Paleidimo sklendė nustatyta ties padėtimi „MAX“.	NE: Nustatykite paleidimo sklendę ties padėtimi „MAX“.
	TAIP	
	Siurbimo aukštis yra tinkamas.	NE: Sumažinkite naudojimo aukštį.
	TAIP	
Siurbimo sistema yra tvarkinga.	NE: Patikrinkite siurbimo žarną (r ji neleidžia skysčio, neprispausta ir pan.).	
TAIP		
Kreipkitės į mūsų atstovus, kad patikrintų siurbį.*		

*Prancūzijoje: 0.806.800.107 (įprasto skambučio kaina)

7.2 Pakeiskite uždegimo žvakę

1. Nuimkite degimo žvakės gaubtelį (F1).
2. Sauso oro srove išvalykite degimo žvakės duobę.
3. Naudodami žvakių raktą, atsukite degimo žvakę (A16-F2) ir ją išmeskite.
4. Įdėkite naują degimo žvakę ir prisukite ją rankiniu būdu, kad nesusigadintų siūleliai.
5. Kai įstatysite degimo žvakę, žvakės raktu priveržkite ją 1/2 apsisukimo, kad suspaustumėte poveržlę.

Skyrius 8. Techniniai duomenys

8.1 Naudojimo sąlygos

Minėti aparatų rezultatai pasiekiami laikantis ISO 8528-1(2005) sąlygų:

Bendras barometrinis slėgis: 100 kPa – Aplinkos temperatūra: 25 °C (298 K) – Santykinis drėgnumas: 30 %.

Aparatų našumas sumažėja maždaug 4 %, jei temperatūra padidėja 10 °C ir (arba) 1 % pakėlus generatorių 100 m aukščiau. Aparatai gali veikti tik stacionarioje vietoje.

8.2 Motorinio siurblio duomenys

Aparato identifikavimo plokštelė (žr. toliau pateiktą pavyzdį) yra priklijuota vienos iš dviejų juostų viduje arba ant rėmo.

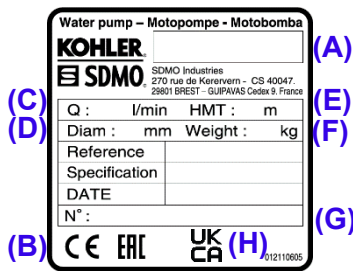

- (A) : Modelis
- (B) : Ženklimas CE / EAC
- (C) : Didžiausias tūrinis našumas, kai kėlimo aukštis lygus nuliui
- (D) : Įsiurbimo ir išpylimo angų skersmenys
- (E) : Didžiausias kėlimo aukštis
- (F) : Motorinio siurblio svoris
- (G) : Serijos numeris
- (H) : Ženklimas UKCA

Serijos numerių prireikia, jei reikia taisyti ar keisti detalę. Žiūrėkite toliau pateiktus motorinio siurblio ir variklio serijos numerius ir juos išsaugokite.

Motorinio siurblio serijos numeris	Variklio markė: (pvz., „Kohler“)	Variklio serijos numeris: (pvz., Kohler (SERIAL NO. 4001200908))
...../..... -

8.3 Specifikacijos

Modelis	ST 2.36 C5	ST 3.60 C5	TR 2.36 C5	TR 3.60 C5	XT 3.78 C5	
Variklio tipas	GX120_C5	GX160_C5	GX120_C5	GX160_C5	GX240_C5	
Priežiūros komplektas	330150405/ 330830005	330150405/ 330830005	330150405/ 330830005	330150405/ 330830005	330150448/ 330830005	
Rekomenduojami degalai	Bešvinis benzinas	Bešvinis benzinas	Bešvinis benzinas	Bešvinis benzinas	Bešvinis benzinas	
Degalų bako talpa	2 L	3,1 L	2 L	3,1 L	5,3 L	
Rekomenduojama alyva	10W30	10W30	10W30	10W30	10W30	
Alyvos karterio talpa	0,6 L	0,6 L	0,6 L	1,1 L	0,6 L	
Alyvos saugos sistema*	O	O	O	O	O	
Žvakės tipas	330830005	330830005	330830005	330830005	330830005	
Matmenys (ilgis x plotis x aukštis)	46,8 x 36,2 x 38 cm	50,5 x 41,4 x 44,8 cm	46,8 x 36,2 x 39,8 cm	50,5 x 39,8 x 46,5 cm	69 x 48,5 x 53,2 cm	
Svoris (be degalų)	23 kg	29 kg	23 kg	29 kg	58 kg	
Skysčio tipas	Švarus ar mažai užterštas vanduo	Nešvarus vanduo	Nešvarus vanduo	Aukštas slėgis	Labai nešvarus vanduo	
Siurbiamo vandens granulometrija	8 mm	8 mm	8 mm	8 mm	27 mm	
Didžiausias kėlimo aukštis	29 m	26 m	29 m	26 m	27 m	
Didžiausias siurbimo aukštis	8 m	8 m	8 m	8 m	8 m	
Siurbimo angos skersmuo	50 mm	76 mm	50 mm	76 mm	76 mm	
Išpylimo angos skersmuo	50 mm	76 mm	50 mm	76 mm	76 mm	
Didžiausias tūrinis našumas	l/min	600 L/min	900 L/min	600 L/min	900 L/min	1340 L/min
	m³/val.	36 m3/val	54 m3/val	36 m3/val	54 m3/val	80,4 m3/val

x: nėra galimybės

* Alyvos saugos sistema: Pritrūkus alyvos variklio karteryje arba esant per žemam alyvos slėgiui, alyvos saugos sistema automatiškai išjungia variklį, kad neįvyktų gedimas. Tokiu atveju prieš ieškodami kitos gedimo priežasties patikrinkite alyvos lygį ir, jei reikia, įpilkite jos.

8.4 Rekomenduojamų degalų kokybė

Naudojant degalus, kurie neatitinka nurodytų specifikacijų, gali būti padaryta nepataisoma žala, kuriai netaikoma garantija:

- Švara ir kokybė: įsitikinkite, kad naudojamame benzine nėra vandens, kad jis yra švarus ir šviežias (nepasenęs, neužterštas). Skirta
- Oktaninis skaičius: mažiausias oktaninis skaičius yra 87 (R+M)/2 arba mažiausias oktaninis skaičius yra 90 (RON = Research Octane Number)
- Mišiniai: bešvinį benziną, kuriame yra iki 10 % etilo alkoholio, naudoti leidžiama (Prancūzija: SP95-E10). Nenaudokite bešvinio benzino, kuriame yra mažiau nei 90 % E15, E20 arba E85 benzino. Metiltretbutiletario (MTBE) ir bešvinio benzino mišinius naudoti leidžiama (ne daugiau nei 15 % MTBE viso kiekio).

Rekomenduojame per visą aparato naudojimo laiką vartoti vienodo tipo degalus. Jei aparatas naudojamas nedažnai (mažiau nei 1 kartą per mėnesį), kaskart naudokite naujus degalus ar į degalų baką įpilkite stabilizuojamojo priedo.

8.5 ES atitikties deklaracija

Bendrovė „SDMO Industries“ – 270 rue de Kerervern, 29490 GUIPAVAS / CS 40047, 29801 BREST CEDEX 9 – Prancūzija, prisiimdama visą atsakomybę pareiškia, kad toliau nurodyti siurbliai :

Įrenginio aprašymas:	Markė:	Komercinis pavadinimas:	Modelis:	Serijos numeris:
Motorinis siurblys	KOHLE-SDMO	ST 2.36 C5	3499231002957	09-2019-00000000-000 > 52-2026-99999999-999
		ST 3.60 C5	3499231002964	
		TR 2.36 C5	3499231002971	
		TR 3.60 C5	3499231002988	
		XT 3.78 C5	3499231002995	

1. Atitinka 2014 m. vasario 26 d. „Žemosios įtampos“ direktyvos **2014/35/ES** saugos reikalavimus, pritaikius darnųjį standartą EN ISO 8528-13: 2016

2. Atitinka šių direktyvų nuostatas:

- „Mašinų“ – 2006 m. gegužės 17 d. **2006/42/EB** pritaikius darnųjį standartą EN ISO 8528-13 : 2016
- „Elektromagnetinio suderinamumo“ - 2014 m. vasario 26 d. **Nr. 2014/30/ES**, pritaikius darnųjį standartą EN 60034-1: 2010 (COR 2010) / EN 61000-6-1: 2007 / EN 61000-6-2: 2005 (COR 2005) / EN 61000-6-3: 2007 (AMD1 2011, AMD1/COR 12) / EN 55011: 2009 (AMD 1 2010)
- Dėl tam tikrų pavojingų medžiagų naudojimo elektros ir elektroninėje įrangoje apribojimo– 2011 liepos 8 d. **2011/65/ES** pritaikius darnųjį standartą EN IEC 63000 : 2018
- Dėl lauko sąlygomis naudojamos įrangos į aplinką skleidžiamo triukšmo - 2000 m. gegužės 8 d. Nr. **2000/14/EB** įgyvendinus V priedo atitikties procedūrą:

Komercinis pavadinimas:	Modelis:	Išmatuotasis garso galios lygis:	Garantuota garso galia (LwA):	Didžiausia variklio galia:	Siurbimo aukštis:
ST 2.36 C5	3499231002957	100 dB(A)	103 dB(A)	2900 W	8 m
ST 3.60 C5	3499231002964	103 dB(A)	105 dB(A)	4000 W	8 m
TR 2.36 C5	3499231002971	100 dB(A)	103 dB(A)	2900 W	8 m
TR 3.60 C5	3499231002988	103,6 dB(A)	105 dB(A)	4000 W	8 m
XT 3.78 C5	3499231002995	108 dB(A)	110 dB(A)	5300 W	8 m

Pavardė ir adresas žmogaus, atsakingo už techninės bylos sudarymą ir papildymą:

L. ANDRIEUX, 270 rue de Kerervern, 29490 GUIPAVAS / CS 40047, 29801 BREST CEDEX 9 – Prancūzija.
GUIPAVAS, 05/2021

L. ANDRIEUX
„SDMO Industries“ prezidentas



PREKYBOS GARANTIJA

Jūsų aparatui bendrovė „SDMO Industries“ suteikia prekybos garantiją, kurią platintojas, iš kurio įsigijote aparatą, turi taikyti laikydamasis šių nuostatų:

TRUKMĖ:

Jūsų aparatui suteikiama 24 mėnesių garantija, kuri pradeda skaičiuoti nuo pirkimo datos.

GARANTIJOS TAIKYMO SĄLYGOS:

Garantijos pradžia laikoma data, kai aparatą įsigijo pirmasis naudotojas. Ši garantija perduodama kartu su aparatu, kai pirmasis naudotojas jį perleidžia kitam, nemokamai ar už pinigus, ir taikomas pradinis garantijos terminas, kuris negali būti pratęstas. Garantija taikoma tik pateikus įskaitomą pirkimo sąskaitą faktūrą, kurioje nurodyta pirkimo data, aparato tipas, serijos numeris ir platintojo pavadinimas, adresas ir antspaudas. Bendrovė „SDMO Industries“ pasilieka teisę atsisakyti taikyti garantiją, jei nepateikiamas dokumentas, įrodantis aparato įsigijimo vietą ir datą. Ši garantija suteikia teisę gauti kompensaciją arba kitą aparatą ar pakeisti jo dalis, kurias bendrovės „SDMO Industries“ ekspertai, patikrinę savo dirbtuvėse, pripažino turinčias defektų; Bendrovė „SDMO Industries“ pasilieka teisę keisti aparato įrenginius, kad įvykdytų savo įsipareigojimus. Taikant garantiją, pakeistas aparatas arba atskiros jo dalys tampa bendrovės „SDMO Industries“ nuosavybe.

GARANTIJOS APRIBOJIMAS:

Garantija taikoma aparatams, kurie įrengti, naudojami ir laikomi atsižvelgiant į bendrovės „SDMO Industries“ pateiktų dokumentų sąlygas ir tuomet, jei aparato veikimas sutriko dėl projektavimo, gamybos ar medžiagų defektų. SDMO Industries neužtikrina aparato efektyvumo, jo veikimo ar patikimumo naudojant specifinėmis sąlygomis. SDMO Industries jokių būdu negali būti laikoma atsakinga už išvardytus nematerialinius ar materialinius nuostolius, laikant, kad sąrašas nėra baigtinis: eksploatacijos nuostolius, bet kokias išlaidas, atsirandančias dėl negalėjimo naudotis aparatu ir t. t. Garantija apsiriboja išlaidomis, susijusiomis su aparato taisymu arba jo ar atskirų dalių keitimu, išskyrus eksploatacines medžiagas. Garantija taip pat padengia atsarginių dalių ir jų keitimo išlaidas, išskyrus kelionės išlaidas. Aparato arba vienos iš jo detalių transportavimo išlaidas iki SDMO INDUSTRIES dirbtuvių arba vieno iš specialistų kelionės išlaidas padengia klientas; grąžinimo transportavimo išlaidas padengia bendrovė „SDMO Industries“. Tuo atveju, kai garantija netaikoma, transportavimo išlaidas padengia tik klientas.

Į GARANTIJĄ NEĮTRAUKIAMĖ ATVEJAI:

Garantija netaikoma šiais atvejais: aparatas sugadintas transportuojant; aparatas netinkamai įtaisytas arba įtaisytas nesilaikant bendrovės „SDMO Industries“ nurodymų ir (arba) techninių ir saugumo standartų; naudojami gaminiai, dalys, atsarginės detalės, degalai arba tepalai neatitinka rekomendacijų; aparatas naudojamas netinkamai arba ne pagal paskirtį; aparatas ar kuri nors jo dalis keista arba transformuota be bendrovės „SDMO Industries“ leidimo; aparatas ar kuri nors jo dalis įprastai susidėvėjo; aparatas sugadintas dėl aplaidumo, netinkamos priežiūros, netinkamos techninės priežiūros ar blogo valymo; nenugalimos jėgos („force majeure“) atvejais, dėl atsitiktinių aplinkos veiksnių (gaivalinės nelaimės, gaisro, potvynio, žaibo ir kt.); aparatas naudojamas su nepakankama apkrova; aparatas laikomas netinkamomis sąlygomis. Taip pat į garantiją netaikoma šioms detalėms: paleidimo sistemoms (akumuliatoriams, starteriams, paleidimo įtaisams), filtrams, diržams, saugikliams, iš jungikliams, lempoms, jungikliams ir visoms eksploatacinėms medžiagoms bei susidėvinčioms dalims.

ĮGYVENDINIMO TAISYKLĖS:

Garantiją turi suteikti pardavėjas, iš kurio įsigijote aparatą. Bendrovė „SDMO Industries“ pataria su pirkimo sąskaita kreiptis į pardavėją arba kai kuriais atvejais į bendrovę „SDMO Industries“ klientų aptarnavimo skyrių. Klientų aptarnavimo skyriuje gausite atsakymus į klausimus, susijusius su garantijos taikymo procedūra; skyriaus kontaktiniai duomenys: SDMO Industries, 270 rue de Kerervern - Kergaradec III - CS 40047 29801 BREST CEDEX 9 – France – Tel. Prancūzijoje: 0.806.800.107 (įprasto skambučio kaina) – Faks : +33298416307.

TEISINĖS GARANTIJOS

Informacija vartotojui, kuris apibūdinamas kaip fizinis asmuo, veikiantis siekdamas su savo prekyba, amatu, verslu ar profesija nesusijusių tikslų.

Bendrovė „SDMO Industries“ yra atsakinga už Jūsų aparato trūkumus pagal Vartotojų kodekso L. 211-4 ir kitus straipsnius, taip pat už parduodamos prekės paslėptus defektus pagal Civilinio kodekso 1641 ir kitų straipsnių sąlygas. Remiantis atitikties garantija:

- per 2 metų laikotarpį nuo aparato pristatymo galite pasinaudoti teisine atitikties garantija;
- jūs galite pasirinkti gauti kompensaciją arba pakeisti aparatą kitu Vartotojų kodekso L. 211-9 straipsnyje numatytais sąlygomis.
- Jūs neprivalote pateikti įrodymų dėl generatoriaus neatitikties 6 mėnesius po prekės pristatymo. Nuo 2016 m. kovo 18 d. šis laikotarpis pratęsiamas iki 24 mėnesių, išskyrus naudotas prekes.

Teisinė atitikties garantija taikoma nepriklausomai nuo SDMO Industries suteikiamos komercinės garantijos.

Taip pat galite nuspręsti pasinaudoti garantija dėl aparato paslėptų defektų pagal Civilinio kodekso 1641 straipsnyje numatytas sąlygas. Aptikę paslėptą aparato defektą ir pateikę įrodymą, galite pasirinkti gauti kompensaciją už pirkinį arba prašyti sumažinti pardavimo kainą pagal Civilinio kodekso 1644 straipsnį.

Vartotojų kodekso straipsniai

L211-4 straipsnis

Pardavėjas privalo pristatyti sutartį atitinkančias prekes ir atsako už jų neatitikimą pristatymo metu. Pardavėjas taip pat atsako už neatitikimą, atsiradusį dėl pakavimo, įrengimo ar instaliavimo instrukcijų, jei jas vykdo pardavėjas arba sutartyje jos priskirtos pardavėjo atsakomybei.

L211-5 straipsnis

Sutartį atitinka prekės, kurios:

1) tinkamos įprastai numatytai tokios prekės paskirčiai ir, jei reikia:

- atitinka pardavėjo pateiktą aprašymą ir turi savybes, kurios buvo pristatytos pirkėjui kaip pavyzdys ar modelis;
- turi savybes, kurių pirkėjas gali pagrįstai tikėtis atsižvelgdamas į pardavėjo, gamintojo ar jo atstovo viešus skelbimus, ypač reklamoje ar ženklavimo informacijoje;

2) turi charakteristikas, apibrėžtas bendru šalių susitarimu, arba yra pritaikytos specialiam pirkėjo naudojimo būdui, apie kurį pardavėjas žinojo ir tam neprieštaravo.

L211-12 straipsnis

Atsakomybė už neatitikimą sukėlusį veiksma galioja dvejus metus po prekės pristatymo.

L.211-16 straipsnis

Jei komercinės garantijos laikotarpiu, kuris buvo suteiktas įsigyjant arba remontuojant kilnojamąjį turtą, pirkėjas prašo pardavėjo sutaisyti prekę pagal garantiją, tai prie galiojančio garantijos termino prisidės visi ilgesni nei septynių dienų laikotarpiai, kuriais prekė nebuvo naudojama. Šis laikotarpis skaičiuojamas nuo dienos, kai pirkėjas paprašė intervencijos, arba nuo atitinkamos prekės pateikimo taisyti, jei tai įvyko po intervencijos prašymo.

Civilinio kodekso straipsniai

1641 straipsnis

Pardavėjas atsakingas už parduotos prekės paslėptus defektus, dėl kurių ji negali būti naudojama pagal paskirtį arba kurie apriboja naudojimą, o pirkėjas nebūtų prekės įsigijęs arba būtų mokėjęs mažesnę kainą, jei būtų žinojęs apie šiuos defektus.

1648 straipsnio 1 dalis

Pirkėjas gali pateikti ieškinį dėl defektų, dėl kurių prekės negalima naudoti, per dvejų metų laikotarpį nuo defekto aptikimo.

ЪДЪРЖАНИЕ

Глава 1.	Преамбюл
Глава 2.	Инструкции и правила за безопасност (защита на лицата)
Глава 3.	Усвояване на работата с моторната помпа
Глава 4.	Използване на мотопомпата

Глава 5.	Поддръжка на моторната помпа
Глава 6.	Превоз и складиране на моторната помпа
Глава 7.	Отстраняване на дребни неизправности
Глава 8.	Технически спецификации
Глава 9.	Клаузи, касаещи гаранцията

Глава 1. Преамбюл

ВНИМАНИЕ	Материални щети
	Преди всякаква употреба, прочетете внимателно това ръководство и правилата за безопасност, които също ви се доставят. Съхранявайте през целия срок на експлоатация на електроагрегата и спазвайте винаги строго указанията за безопасност, експлоатация и поддръжка, фигуриращи в тях.

Информацията, съдържаща се в това ръководство, съответства на техническите данни, с които разполагаме към момента на неговото отпечатване (снимките, представени в ръководството нямат никаква договорна стойност). В желанието си да подобряваме непрекъснато качеството на нашите изделия, можем да внасяме промени в тези данни без предварително предупреждение. Ние предоставяме, при обикновена заявка чрез нашия уебсайт, нашите оригинални известия на френски език.

В това ръководство, опасностите са представени чрез следните два символа:

	ОПАСНОСТ	РИСК ЗА ЗДРАВЕТО НА ИЗЛОЖЕНИТЕ ЛИЦА ОПАСНО ЗА ЖИВОТА (ако е уместно)
[Подходяща(и) пиктограма(и)]		Посочва непосредствена опасност, която може да причини смърт или тежко нараняване. Неспазването на съответното предписание може да доведе до сериозни последици за здравето и живота на изложените на опасността лица.

ВНИМАНИЕ	Материални щети [Рисково оборудване]
	Показва ситуация на риск. Неспазването на това може да доведе до незначителни наранявания на изложени лица или до материални щети.

Глава 2. Инструкции и правила за безопасност (защита на лицата)

Указанията и правилата за безопасност трябва да бъдат прочетени внимателно и да се спазват задължително, за да не бъдат застрашени животът и здравето на хората. В случай на съмнение правилно ли са били разбрани тези указания, отнесете се до най-близкия ни представител.

2.1 Значение на пиктограмите, налични на моторната помпа

ОПАСНОСТ	ОПАСНОСТ: опасност от токов удар	ЗЕМЯ	ОПАСНОСТ: риск от изгаряне	Преди всяко пускане в действие, проверявайте равнището на маслото.
1	2	3		ОПАСНОСТ: 1 - Отнесете се до документацията, доставена заедно с електроагрегата. 2 - Емисия на отровни отработили газове. Да не се експлоатира в затворено и зле проветрявано пространство. 3 – Спирайте двигателя преди да извършите зареждане с гориво.

2.2 Общи указания

Не допускайте никога други лица да използват електроагрегата без да сте ги инструктирани предварително за работа с нея. Не допускайте никога дете да докосва електроагрегата, дори когато не работи и избягвайте да пускате електроагрегата в действие в присъствие на животни (те могат да се изплашат, да се нервират и т.н.).

Във всички случаи спазвайте действащите местни разпоредби, отнасящи се до експлоатацията на апаратите. Отработилите газове, горивото и маслото, или охлаждаща течност са отровни продукти, трябва да се вземат всички необходими предпазни мерки.



2.3 Указания за защита на околната среда

Източете маслото от двигателя в подходящ за целта съд: не източвайте никога и не изливайте маслото от двигателя на земята.

Доколкото е възможно, не допускайте шумът от двигателя да се отразява от стените или от други сгради (това го усилва).



В случай на използване на електроагрегата на обраснали с храсталаци или тревисти места, ако ауспухът на двигателя не е оборудван с искрогасител, разчистете от растителност достатъчно широка зона и внимавайте много искри да не предизвикат пожар. При излизане от строя на електроагрегата (при изтичане на срока на експлоатация на изделието), отнесете го в пункт за рециклиране на отпадъци.

2.4 Опасности, свързани с отработилите газове

 ОПАСНОСТ	ОПАСНОСТ ОТ ОТРАВЯНЕ ОПАСНО ЗА ЖИВОТА
	Въглеродният окис, наличен в отработилите газове, може да причини смърт ако концентрацията му се окаже прекалено голяма в атмосферата, в която се намирате. Използвайте винаги електроагрегата на място с добра вентилация, където газовете не могат да се натрупват.

Като мярка за безопасност и за правилното действие на мотопомпата, доброто проветряване е наистина необходимо (за избягване на опасността от отравяне, от прегряване на двигателя и от злополуки с нанасяне на щети на оборудването и на разположените в съседство предмети). Ако е необходимо да се извърши действие във вътрешността на сградата, осигурете задължително извеждане на отработилите газове навън и подходяща вентилация, така че намиращите се в сградата лица и животни да бъдат в безопасност.

2.5 Опасности от пожар



 ОПАСНОСТ	ОПАСНОСТ ОТ ПОЖАР ОПАСНО ЗА ЖИВОТА
	Никога не пускайте в действие електроагрегата в места, където се намират избухливи вещества (съществува опасност от искри). Отстранете всички запалими и избухливи продукти (бензин, масло, парцали и т.н.) докато работи електроагрегатът. Никога не покривайте електроагрегата с какъвто и да е материал докато той работи или веднага след спирането му: винаги изчакайте двигателят да изстине (най-малко 30 min).

2.6 Опасности от изгаряне

ВНИМАНИЕ	
	Преди всяка работа по електроагрегата, изчакайте той да изстине (най-малко 30 минути).

По време на работа и веднага след спиране на двигателя, горещото масло, двигателят и ауспухът могат да предизвикат изгаряния в случай на контакт.

2.7 Опасност от загуба на слуха



 ОПАСНОСТ	
	ОПАСНОСТ ОТ ЗАГУБА НА СЛУХА Докато работи електроагрегатът, носете задължително приспособления за защита на слуха.

2.8 Рискове при операциите по обработка, експлоатация и поддръжка



За осигуряване на безопасност, всички операции трябва да се извършват от персонал, притежаващ необходимата компетентност и подходящи инструменти. Поддръжката трябва да се извършва редовно и добросъвестно, като се използват само оригинални части. Носенето на лични предпазни средства е задължително.



Предпазни мерки, които трябва да се вземат при боравене с петролни продукти (горива, масла, охлаждаща течност):

 ОПАСНОСТ	Течностите, използвани от уредите, са опасни продукти. Спазвайте действащите местни разпоредби относно боравенето с петролни продукти.
	ОПАСНОСТ ОТ ОТРАВЯНЕ Не вдъшвайте и не поглъщайте, избягвайте продължителен или повтарящ се контакт с кожата. Оборудвайте се с лична защита преди всяка намеса в устройството (ръкавици, обувки, очила, подходящо облекло). Когато петролните продукти са изложени в продължение на няколко часа на висока температура (варели или генератор в автомобил, паркиран на слънце, например), могат да се отделят вредни пари и да причинят риск от интоксикация или дискомфорт. ОПАСНОСТ ОТ ПОЖАР ИЛИ ЕКСПЛОЗИЯ Пълненето на течности трябва да се извършва при спряла машина с изстинял двигател. По време на дейностите по пълнене с течност е забранено да приближавате пламък, да предизвиквате искри, да пушите или да телефонирате. След пълнене винаги внимателно затваряйте капачката. Почистете всички следи от течност с чиста кърпа и изчакайте парите да се разсеят, преди да стартирате уреда.

Предпазни мерки, които трябва да се вземат при боравене с акумулаторните батерии (ако са включени в оборудването):

 ОПАСНОСТ	
	ОПАСНОСТ ОТ ОТРАВЯНЕ ИЛИ ЕКСПЛОЗИЯ Следвайте препоръките на производителя на акумулаторната батерия. Използвайте само изолирани инструменти. Дръжте на разстояние пламъци или огън. Осигурявайте винаги подходящо проветряване при зареждане на батерията.

3.1 Легенда на илюстрациите

Илюстрациите на корицата позволяват да се открият различните части на уреда. Процедурите в ръководството се отнасят за тези части, които са обозначени с букви и номера: "A1" отнася например към репер 1 на фигура А.

Контактор	A1	Ръчка на стартера-пренавивач	A12	Гарнитура	C3
Капачка за наливане на масло с мерителна пръчка	A2-B1	Капачка за източване на помпата	A13	Гайка на капака на въздушния филтър	D1
Капачка на резервоара за гориво	A3	Капачка за източване на маслото	A14-B5	Капак на въздушния филтър	D2
Филтър-сито за горивото	A4	Чашка за утайки	A15-C2	Крилчатата гайка	D3
Смукателна част помпата	A5-E3	Запалителна свещ	A16-F2	Елемент от пенопласт	D4
Изпускателна част на помпата	A6-E4	Ауспух	A17	Хартиен елемент	D5
Капачка за пълнене на помпата	A7	Въздушен филтър	A18	Гумена гарнитура	D6
Корпус на помпата	A8-E6	Гърловина за пълнене	B2	Пръстен за закрепване на тръба	E1
Кран за гориво	A9	Горна отметка на мерителната пръчка	B3	Съединителна муфа за маркуч	E2
Стартер	A10	Долна отметка на мерителната пръчка	B4	Цедка	E5
Лост за газта MAX-MINI	A11	Винт за източване на горивото	C1	Капачка на запалната свещ	F1

3.2 Първоначално пускане в експлоатация

При приемане и пускане в действие на електроагрегата:

1. Проверете състоянието на оборудването и на цялата поръчка.
2. Ако електроагрегатът притежава скоба за превозване, свалете я.
Скобата за превозване представлява метална пластина, разположена под двигателя в близост до клемата за заземяване. Въпреки че е полезна за превозването, тя възпрепятства оптималното използване на уреда (шумове, вибрации). За да я свалите: повдигнете леко уреда и го поставете върху установъчен клин, след което свалете гайката (1) и скобата (2).
3. Проверете равнищата на маслото и на горивото и долейте при необходимост.
4. При необходимост свържете акумулаторната батерия, като започнете от положителната клемма.
Спазвайте поляритета на клемите на акумулаторната батерия при свързването ѝ: размяната на полюсите може да доведе до тежка повреда на електрическото оборудване.

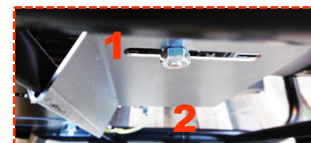

Някои електроагрегати се нуждаят от известно време за разработка, свържете се с най-близкия наш представител за разяснения по въпроса.

Глава 4. Използване на мотопомпата

Преди всяка употреба на уреда:

1. Проверявайте правилно ли е инсталиран уредът и готов ли е за пускане в действие.
2. Уверете се, че правилно сте разбрали всички процедури по употребата му.
За слешно спиране на уреда: поставете контактора на двигателя в положение "OFF" или "O" и затворете крана за гориво, ако има такъв.

4.1 Избор на мястото за използване

1. Изберете чисто, проветриво и защитено от атмосферни влияния място, което не пречи на преминаването на хора и превозни средства и определете това място за употреба на моторната помпа с оглед близостта му до пункт за снабдяване с масло и гориво, спазвайки при това известно разстояние за безопасност.
2. Разположете моторната помпа на равна и хоризонтална повърхност, достатъчно здрава, за да не потъне помпата в нея (наклонът в която и да е посока не трябва да надвишава 10°).
3. Уверете се, че моторната е стабилно закрепена и няма да се мести по време на използването ѝ.
Не забравяйте, че смукателната тръба тегли моторната помпа към водоизточника по време на изпомпването на вода.
4. Разположете моторната помпа колкото може по-близо до течността, която ще се засмуква.
Колкото е по-малко вертикалното разстояние между моторната помпа и повърхността на течността, толкова засмукването е по-бързо и количеството на засмуквана течност е по-голямо.

4.2 Следете за общото добро състояние на моторната помпа (винтове, болтове, гайки, маркучи)

Преди всяко палене и след всяка употреба, оглеждайте целия уред за предотвратяване на неизправности и откриване на повреди.

1. Проверете чист ли е уредът, особено местата, от които се всмуква въздух (въздухозаборникът на двигателя, вентилационните отвори, въздушният филтър и т. н.).
2. Проверявайте всички тръбопроводи и маркучи, за да се уверите, че са изправни и че няма течове.
Смяната на тръбопроводи и маркучи трябва да се извършва от специалист, отнасяйте се до най-близкия наш представител.
3. Затегнете всички разхлабили се винтове.
Затягането на болтовете на цилиндровата трябва да се извърши от специалист, отнасяйте се до най-близкия наш представител.

4.3 Проверка и възстановяване на равнището на маслото

1. Ако електроагрегатът е работил, оставете го да изстине поне 30 минути
2. Свалете капачката с мерителна пръчка за равнището на маслото (A2-B1) като я развиете и избършете пръчката.
3. Вкарайте капачката за наливане на масло с пръчка за измерване на равнището на маслото в гърловината за пълнене (B2) без да я завивате, а след това я извадете.
4. Проверете на око равнището: то трябва да бъде между горната (B3) и долната отметка на мерителната пръчка (B4).

Ако равнището на маслото е много високо: развиете капачката за пълнене с масло, долейте масло, съответстващо на спецификациите в това ръководство с помощта на фуния, след което завийте капачката за пълнене с масло.

Ако равнището на маслото е много ниско: използвайте подходящ съд и източете част от маслото.

5. Проверете отново равнището на маслото преди да върнете на място и да завиете докрай-капачката с мерителна пръчка за равнището на маслото.
6. Избършете излишното масло с чист парцал и проверете дали няма теч на масло.

4.4 Проверка и възстановяване на равнището на горивото

1. Зареждането с гориво трябва да се извършва при спрял изстинал двигател.
2. Развийте капачката на резервоара за гориво (A3).
Не вадете филтъра с цедка (A4) когато наливате гориво.
3. Проверете на око равнището на горивото.
4. Ако е необходимо, напълнете резервоара за гориво с помощта на фуния, като внимавате да не разлеее гориво.
Не препълвайте резервоара, горивото не трябва да достига до гърловината.
5. Завийте отново внимателно капачката на резервоара за гориво.
6. Отстранявайте всички следи от гориво с чист парцал.

4.5 Монтаж на тръбопроводите

1. Прекарайте закрепващите пръстени (E1) около смукателните и изпускателните маркучи.
2. Монтирайте съединителните муфи за маркучите (E2) на смукателната част на помпата (A5-E3) и на изпускателната част на помпата (A6-E4) и ги закрепете с помощта на пръстените.
Проверявайте винаги херметичността на съединителните муфи (съществува риск от лошо засмукване на течността).
3. Прекарайте един закрепващ пръстен около другия край на смукателния маркуч.
4. Монтирайте цедката за засмукване (E5) в края на смукателния маркуч и я закрепете с помощта на пръстена.
Използването на моторната помпа без цедка за засмукване може да доведе до сериозна повреда на помпата.

4.6 Пускане в действие на моторната помпа

1. Потопете изцяло филтъра (E5) в течността да попива: ако съществува опасност от задръстване, поставете цедката на каменна подложка.
2. Развийте капачката за пълнене на помпата (A7).
3. Напълнете корпуса на помпата (A8-E6) с вода преди да завиете обратно капачката за пълнене на помпата.
Наличието на течност е необходимо за пускане на помпата в действие и за смазването ѝ: липсата на вода в корпуса на помпата преди пускане в действие на последната може да доведе до тежка и необратима повреда на моторната помпа.
4. Отворете крана за гориво (A9).
5. Ако външната температура е ниска или ако моторната помпа е студена, поставете ръчката на стартера (A10) в положение «».
6. Преместете лоста за газта (A11) à 1/3 в положение « MINI ».
7. Поставете контактора (A1) в « **в положение ON** ».
8. Издърпайте еднократно ръчката на стартера-пренавивач (A12) бавно, докато почувствате съпротивление, после го оставете да се върне в постепено начално положение.
След това, дърпайте бързо и силно ръчката на стартера пренавивач докато двигателят запали.
Ако моторната помпа не е запалила, повтаряйте операцията докато тя запали.
Ако помпата не засмуче течност, спрете моторната помпа и проверете веригата за засмукване.
9. Изчакайте температурата на двигателя да започне да се покачва, а след това, ако сте използвали стартера, преместете го бавно в положение "↓ ↓ ↓".

4.7 Използване на моторната помпа

По време на работа:

1. Наблюдавайте моторната помпа и редовно се уверявайте, че комплектът от смукателна и изпускателна част не се е задръстил (поради чуждо тяло, неправилно паркирано превозно средство, и т. н.).
2. Настройте евентуално височината на разполагане, за да осигурите постоянен дебит.
3. Затворете евентуално използваните клапани предпазливо, за да избегнете всякаква опасност от хидравличен удар, който би могъл да повреди моторната помпа.

4.8 Регулиране на дебита на моторната помпа

Дебитът на моторната помпа зависи от няколко параметъра: скоростта на двигателя, височината на смукателната и изпускателната част, както и качеството на течността, която се изпомпва, влияят на дебита на моторната помпа.

За увеличаване на дебита на моторната помпа:

1. Поставете лоста за газта (A11) на положение "MAX".
2. Увеличете височината на разполагане.

За намаляване на дебита на моторната помпа:

1. Поставете лоста за газта (A11) на положение "MIN".
2. Намалете височината на разполагане.

$A = \text{Височина (m)} - B = \text{Дебит (L/min)}$

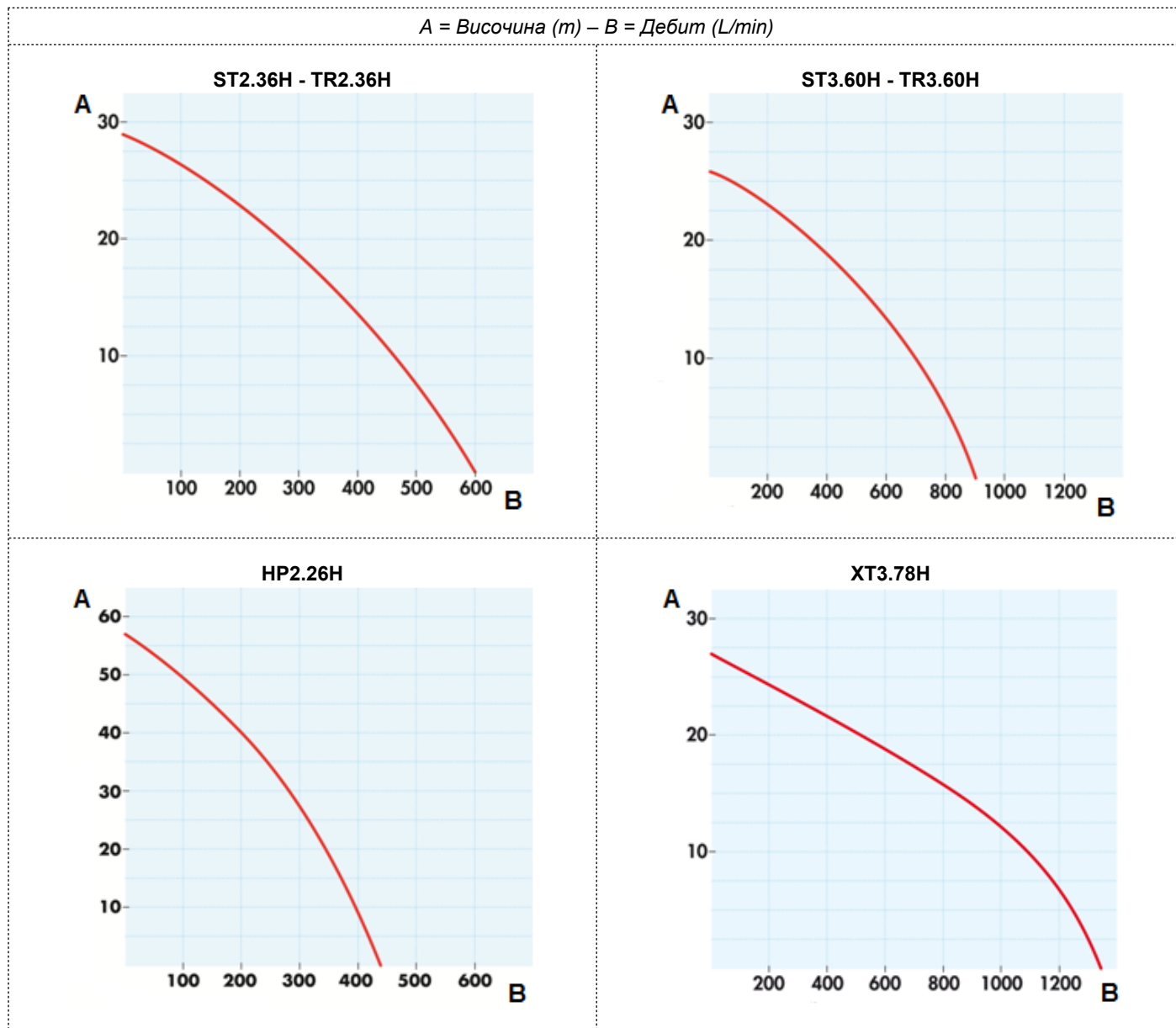

4.9 Спиране на моторната помпа

1. Върнете лоста за газта (A11) в началното му положение.
2. Поставете контактор (A1) на "OFF".
Моторната помпа спира.
3. Затворете крана за гориво (A9)
4. Разкачете смукателните и изпускателните тръби, оставете течността да изтече.
5. Оставете моторната помпа да изстине като й осигурите подходяща вентилация (съществува опасност от пожар или изгаряния).
6. Изпразнете моторната помпа, а след това я изплакнете, ако сте приключили с използването ѝ за деня.

4.10 Изплакване на моторната помпа

След спиране и изстиване на моторната помпа:

1. Поставете контактора (A1) в положение "спиране".
2. Изпразнете смукателните и изпускателните маркучи, като оставите течността да изтече.
3. Свалете капачката за източване на помпата (A13), за да изпразните корпуса на помпата (A8-E6), след това я върнете на мястото ѝ, когато източването приключи.
4. Свалете капачката за пълнене на помпата (A7) и напълнете корпуса на помпата с чиста вода.
5. Издърпайте няколко пъти бавно ръчката на стартера-пренавивач (A12) докато почувствате съпротивление, а след това я оставете да се върне постепенно назад.
6. Развийте капачката за източване на помпата и оставете водата да изтече.
7. Завийте обратно капачките за напълване и изпразване на помпата.
8. Повторете операцията, ако е необходимо.
9. Почистете цедката за засмукване (E5): отстранете нечистотиите, ако е необходимо, след това я изплакнете с чиста вода.

Глава 5. Поддръжка на моторната помпа

От съображения за сигурност, поддръжката на електроагрегата трябва да се извършва редовно и съвместно, от лица, които притежават необходимия опит и нужните инструменти, при спазване на действащото законодателство. Операциите по поддръжка са описани в таблицата за поддръжка. Честотата им е посочена ориентировъчно и важи за електроагрегати, които работят с гориво и масло, съответстващи на спецификациите, приведени в това ръководство. Скъсявайте интервалите за поддръжка в зависимост от условията за експлоатация на електроагрегата и нуждите. Гаранцията се изключва специално когато поддръжката на електроагрегата не се извършва правилно.

5.1 Припомняне на ползата

Редовната и добре извършвана поддръжка е условие за безопасност и добри характеристики. **Маслото, филтриращите елементи и евентуално запалната свещ са консумативи, от доброто състояние на които зависи правилното действие на електроагрегата. Сменяйте ги редовно и толкова често, колкото е необходимо (референцията на готовите за употреба комплекти за поддръжка е посочена в таблицата за техническите характеристики, ако е необходимо).** Гаранцията отпада при неспазване на предписанията за поддръжка. За всякакви въпроси и конкретни операции, отнасяйте се да най-близкия наш представител, той ще може да ви даде нужния съвет и да разреши проблема ви.

5.2 Таблица на сроковете за поддръжка

Операция, която трябва да се извърши при първото от следните събития:		След: първия месец / първите 20 часа	След всеки: 3 месеца / 50 часа	След всеки: 6 месеца / 100 часа	След всеки: 2 години / 300 часа	
Уред	Почистете уреда			X	Общ преглед, който трябва да се извърши от наш представител. За Франция: 0.806.800.107 (цена на телефонния разговор)	
	Смяна на запалната свещ			X		
Масло	Смяна	X		X		
Гориво	Почистване на филтъра-цедка		X	X		
	Почистване на чашката за утайки	X		X		
Въздушен филтър	Почистване на елемента от пенопласт		X	X		
	Смяна на хартиения елемент					
	Смяна на елемента от пенопласт			X		
Референции на частите, които се сменят по време на поддръжките:				Комплект за поддръжка, готов за употреба		

5.3 Извършване на операциите по поддръжка

1. Спрете уреда и изчакайте поне 30 минути да изстине.
2. Разкачете капачката на запалителната свещ или свещи и ако е налична батерия, разкачете отрицателната клемма "-" на батерията.
3. Извършете поддръжката в съответствие с указанията, налични в това ръководство и за да предотвратите всякаква опасност от повреда на уреда, използвайте единствено оригинални резервни части.

5.3.1 Смяна на маслото

Маслото трябва да се рециклира или отстрани в съответствие с действащото местно законодателство. За извършване на по-успешна смяна на маслото се препоръчва да се запали уредът и да поработи няколко минути преди смяната, за да стане маслото по-рядко.

1. Разположете подходящ съд под винта за източване на маслото (A14-B5).
2. Развийте винта за източване на маслото и капачката с мерителна пръчка за пълнене с масло (A2-B1).
3. След пълното източване, завийте обратно винта за източване.
4. Налейте свежо масло, отговарящо на техническите спецификации в това ръководство, а след това, проверете равнището му.
5. Върнете на място и затегнете капачката за пълнене с масло с мерителна пръчка.
6. Отстранете всякаква следа от масло с чист парцал и проверете дали няма теч на масло след пълненето.

5.3.2 Почистете филтъра с цедка

1. Ако има такъв: затворете крана за гориво.
2. Развийте капачката на резервоара (A3).
3. Свалете филтъра-цевка (A4), разположен във вътрешността на резервоара.
4. С пистолет за сух състен въздух с ниско налягане продухайте филтъра-цевка отвън навътре.
5. Изплакнете го с чист бензин и го изсушете. Сменете го, ако е повреден.
6. Върнете на място филтъра-цевка и завийте внимателно капачката на резервоара за гориво.

5.3.3 Почистване на чашката за утайки

1. Затворете крана за гориво (A9).
2. Използвайки подходящ съд и фуния, развийте винта за източване на горивото (C1).
3. След като приключи източването, завийте обратно винта за източване.
4. Свалете чашката за утайки (A15-C2) и нейната гарнитура (C3).
5. С помощта на чист бензин почистете чашката за утайки и я изсушете напълно.
6. Проверете дали гарнитурата е в добро състояние, сменете я, ако е необходимо.
7. Върнете на място гарнитурата и чашката за утайки.
8. Отворете крана за гориво и проверете дали няма теч.
9. Отстранете всички следи от гориво с помощта на чист парцал. и затворете крана за гориво.

5.3.4 Почистване или смяна на въздушния филтър

ВНИМАНИЕ	
	Опасност от пожар или експлозия: за елемента от пенопласт, използвайте единствено сапунена вода и чисто моторно масло при операцията.

Ако филтриращите елементи са прекалено замърсени или са повредени (скъсани, пробити), заменете ги задължително с нови елементи на всеки 3 почиствания.

1. Свалете гайка (D1) и капака на въздушния филтър (D2).
2. Свалете крилчатата гайка (D3) и филтриращите елементи (D4 и D5), за да ги почистите.
3. Почистете елемента от пенопласт: измийте го със сапунена вода, изплакнете го внимателно и го оставете да изсъхне напълно.
4. Потопете елемента от пенопласт в малко количество чисто моторно масло и го натиснете леко, за да отстраните излишното масло (не го усуквайте).
Двигателят ще дими при първоначалното му пускане в действие ако в пенопласта е останало много масло.
5. Сменете хартиения елемент.
6. Проверете в добро състояние ли е гумената гарнитура (D6), сменете я, ако е необходимо.
7. Върнете по местата им филтриращите елементи, крилчатата гайка, а след това - капака и неговата гайка.

5.3.5 Почистване на моторната помпа

За правилното му действие, уредът трябва да се почиства редовно. В случай че уредът е инсталиран в помещение, следете редовно за чистотата и доброто състояние на инсталацията. В случай че уредът се използва навън (на строежи, на прашни, кални или обрасли с растителност терени, в атмосфера, стимулираща корозията и т.н.), той трябва да се почиства много често.

Използването на водна струя или уред, произвеждащ струя под високо налягане, може да повреди сериозно апарата и е забранено.

1. Изчетквайте внимателно отворите за вдухване и издухване на въздух на двигателя, както и искрогасителя, ако има такъв.
2. С помощта на гъба, почиствайте моторната помпа с вода, в която е добавен неагресивен почистващ препарат (например, от вида на шампоаните за миене на автомобили), след това го изплакнете, за да отстраните всякакви следи от почистващия препарат.
Упоритите петна или замърсявания трябва да се отстраняват с подходящ разтворител (white spirit или подобен на него) и да се избърсват с мек и попиращ парцал.
3. Изплакнете външната част на моторната помпа.
4. Следете за доброто общо състояние на моторната помпа (отсъствие на течове, добро притягане на винтове, гайки и болтове, на съединителни муфи и маркучи и т. н.)
5. Нанасяйте препарат против ръжда на наранените части и сменяйте при необходимост повредените части (използвайте единствено оригинални резервни части и при необходимост се отнасяйте до наш представител).

Глава 6. Превоз и складиране на моторната помпа

6.1 Условия за превоз и товарене

Боравенето с електроагрегата трябва да се извършва без резки движения и тласъци; предварително трябва да е било избрано мястото за складирането му или за неговата експлоатация. Преди всяка фиксирана инсталация на ремарке или вътре в превозно средство, предварително се консултирайте с някой от нашите оторизирани агенти.

Преди да транспортирате устройството, вземете всички необходими предпазни мерки:

1. Уверете се, че поетите маршрути са гладки и движими. Ако обаче трябва да се използват неравни пътища, източете горивото в туба преди началото на пътуването.
2. Проверете стегнатостта на винтовете, затворете горивния кран (ако има такъв) и изключете стартерния акумулатор (ако има такава).
3. Задължително е да транспортирате уреда до нормалното му положение за употреба, а никога да не го поставяте отстрани. Уверете се, че уредът не може да падне от превозното средство, което го превозва, без обаче за го закрепвате прекалено здраво (съществува опасност от повреда на оборудването).

6.2 Условия за складиране

1. Изплакнете моторната помпа.

Източете горивото и сменете маслото в двигателя :

2. Пуснете в действие уреда и го оставете да работи докато спре поради изчерпване на горивото.
3. Поставете контактора в положение "спиране".
4. Почистете чашката за утайки (A15-C2).
5. Затворете крана за гориво (A9).
6. Сменете маслото.

Намаслете цилиндъра и клапаните:

7. Свалете запалната свещ (A16-F2) , а след това, през отвора ѝ, налейте около една лъжица за кафе свежо моторно масло.
8. Завийте на мястото ѝ нова запална свещ.
9. Издърпайте няколко пъти ръчката на стартера-пренавивач (A12), за да разпределите маслото в цилиндрите.

Складиране на апарата:

10. Почистете уреда, подсушете го и го покрийте със защитно покривало.
11. Складирайте го в нормално положение в чисто, сухо и добре проветриво помещение.

Тази процедура за складиране или зазимяване трябва да се спазва, ако уредът не се използва в течение на период, който не надвишава 1 година. В случай на съхраняване за по-дълъг период се препоръчва да се допитате до най-близкия наш представител или да палите уреда по за няколко часа всяка година като спазвате процедурата за съхраняване след спирането му.

Глава 7. Отстраняване на дребни неизправности

7.1 Диагностика на дребните неизправности

Моторната помпа ...	Проверете дали:	Решение:
Не пали	Проверките преди палене са извършени.	НЕ Извършете необходимите проверки.
	Кранът за гориво е отворен.	НЕ Отворете крана за гориво.
	Лостът за газта е разположен на 1/3 от положението "MIN".	НЕ Разположете лоста за газта на 1/3 от положението "MIN".
	Контакторът е на "ON".	НЕ Поставете контактора на "ON".
	Запалната свещ е в добро състояние и е правилно свързана.	НЕ Проверете запалната свещ.
Спира	Равнището на маслото е правилно.	НЕ Долейте масло.
	Равнището на горивото е правилно.	НЕ Долейте гориво.
	Състоянието на въздушния филтър е добро.	НЕ Почистете въздушния филтър.
Не действа правилно (задейства се сам, шуми, дими и т.н.)	Задейства се сам.	НЕ Проверете равнището на течността (тази, която трябва да се засмуква и тази, която е в корпуса на помпата) и липсата на теч в засмукващата верига.
	Поддръжката на елементите на моторната помпа е извършена правилно.	ДА Извършете поддръжката на моторната помпа в съответствие с препоръките.
	Поискайте наш представител за извърши преглед на моторната помпа.*	
Липсва дебит или дебитът е недостатъчен	Лостът за газта е на положение "MAX".	НЕ Поставете лоста за газта на положение "MAX".
	Височината на разполагане на смукателната част е правилна.	НЕ Намалете използваната височина.
	Смукателната верига е изправна.	НЕ Проверете смукателната верига (за отсъствие на теч, за неправилно прегъване на маркуч и т.н.).
	Поискайте наш представител за извърши преглед на моторната помпа.*	

*За Франция: 0.806.800.107 (цена на телефонния разговор)

7.2 Сменете запалната свещ

1. Свалете капачето на запалната свещ (F1).
2. С помощта на спрей, съдържащ сух въздух, почистете леглото на свещта.
3. С помощта на ключ за свещи, развийте запалната свещ (A16-F2) и я изхвърлете.
4. Поставете на мястото ѝ нова запалителна свещ и я завинтете на ръка, за да не повредите винтовия нарез.
5. С помощта на ключ за свещи, затегнете след това на 1/2 оборот основата на запалителната свещ, за да притиснете здраво шайбата.

Глава 8. Технически спецификации

8.1 Условия за използване

Упоменатите характеристики на електроагрегатите са получени при следните референтни условия, по ISO 8528-1(2005): Общо барометрично налягане: 100 kPa - Температура на околния въздух: 25°C (298 K) - Относителна влажност: 30 %. Характеристики на електроагрегатите намаляват с около 4 % при всяко повишаване на температурата с 10°C и/или с около 1 % при всяко повишаване на надморската височина със 100 m. Електроагрегатите могат да работят само като стационарни устройства.

8.2 Идентификация на моторната помпа

Идентификационната плочка на моторната помпа (по-долу е представен пример) е залепена във вътрешността на една от двете ленти или на шасито.

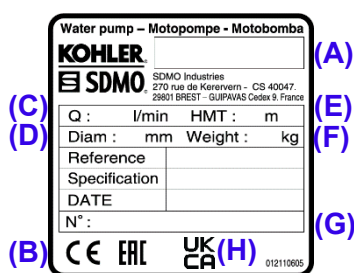

- (A) : Модел
- (B) : Маркировка CE/EAC
- (C) : Максимален дебит при нулева височина на разполагане
- (D) : Диаметри на смукателната и изпускателната част
- (E) : Максимална височина на издигане на водата
- (F) : Маса на моторната помпа
- (G) : Сериен номер
- (H) : Маркировка UKCA

Сериените номера се изискват в случай на ремонт или на заявка за резервни части. За да ги запазите, проверете по-долу сериените номера на моторната помпа и на двигателя.

Сериен номер на моторната помпа:	Марка на двигателя: (Например: Kohler)	Сериен номер на двигателя: (Например: SERIAL NO. 4001200908)
...../..... -

8.3 Характеристики

Модел	ST 2.36 C5	ST 3.60 C5	TR 2.36 C5	TR 3.60 C5	XT 3.78 C5	
Вид на двигателя	GX120_C5	GX160_C5	GX120_C5	GX160_C5	GX240_C5	
Комплект за поддръжка	330150405/ 330830005	330150405/ 330830005	330150405/ 330830005	330150405/ 330830005	330150448/ 330830005	
Препоръчано гориво	Безоловен бензин	Безоловен бензин	Безоловен бензин	Безоловен бензин	Безоловен бензин	
Обем на резервоара за гориво	2 L	3,1 L	2 L	3,1 L	5,3 L	
Препоръчано масло	10W30	10W30	10W30	10W30	10W30	
Обем на масления картер	0,6 L	0,6 L	0,6 L	1,1 L	0,6 L	
Безопасност на маслото*	O	O	O	O	O	
Вид на свещта	330830005	330830005	330830005	330830005	330830005	
Размери дължина x ширина x височина	46,8 x 36,2 x 38 cm	50,5 x 41,4 x 44,8 cm	46,8 x 36,2 x 39,8 cm	50,5 x 39,8 x 46,5 cm	69 x 48,5 x 53,2 cm	
Тегло (без гориво)	23 kg	29 kg	23 kg	29 kg	58 kg	
Вид на течността	Чиста или слабо замърсена вода	Замърсена вода	Замърсена вода	Високо налягане	Силно замърсена вода	
Размер на твърдите частици в засмукваната вода	8 mm	8 mm	8 mm	8 mm	27 mm	
Максимална височина на издигане на водата	29 m	26 m	29 m	26 m	27 m	
Максимална височина на засмукване	8 m	8 m	8 m	8 m	8 m	
Диаметър на смукателната част	50 mm	76 mm	50 mm	76 mm	76 mm	
Диаметър на изпускателната част	50 mm	76 mm	50 mm	76 mm	76 mm	
Максимален дебит	L/min	600 L/min	900 L/min	600 L/min	900 L/min	1340 L/min
	m³/h	36 m³/h	54 m³/h	36 m³/h	54 m³/h	80,4 m³/h

X: невъзможно

*Безопасност на маслото: В случай че липсва масло в картера на двигателя или в случай на слабо налягане на маслото, устройството за безопасност на маслото спира автоматично двигателя, за да предотврати всякаква повреда. В такъв случай, проверете равнището на маслото в двигателя и долейте масло ако е необходимо, преди да потърсите друга причина за спирането му.

8.4 Качество на препоръчаното гориво

Използването на гориво, не отговарящо на следните спецификации, може да предизвика непоправими щети, които не се покриват от гаранцията:

- Чистота и качество: уверете се, че използваният бензин не съдържа вода, че е чист и пресен (не е с изтекъл срок, нито замърсен). Относно
- Октановото число: минимално октаново число 87 (R+M)/2 или минимално октаново число 90 (RON = Research Octane Number)
- Примеси: използва се безоловен бензин, съдържащ разрешено количество до 10 % етилов алкохол (Франция: SP95-E10). Използването на безоловен бензин, съдържащ по-малко от 90 % бензин, като E15, E20 или E85, е забранено. Смесите от метил-третичен-бутил етер (MTBE) и безоловен бензин са разрешени (до максимум 15 % обемни процента MTBE).

Освен това, твърде препоръчително е да се използва винаги един вид гориво през целия експлоатационен цикъл на машината. Ако уредът се използва рядко (по-рядко от 1 път месечно), използвайте ново гориво при всяка употреба или добавете стабилизираща добавка в резервоара за гориво.

8.5 Декларация за съвместимост ЕС

Ние, SDMO Industries - 270 rue de Kerervern, 29490 GUIPAVAS / CS 40047, 29801 BREST CEDEX 9 – France, заявяваме на наша собствена отговорност, че следните моторни помпи :

Описание на оборудването:	Марка:	Търговско наименование:	Вид:	Сериен номер:
Моторна помпа	KOHLEK-SDMO	ST 2.36 C5	3499231002957	09-2019-00000000-000 > 52-2026-99999999-999
		ST 3.60 C5	3499231002964	
		TR 2.36 C5	3499231002971	
		TR 3.60 C5	3499231002988	
		XT 3.78 C5	3499231002995	

1. Съответстват на целите за сигурност, които предвижда директивата Ниско напрежение - **2014/35/EC** от 26 февруари 2014 година, в приложение на хармонизирания стандарт EN ISO 8528-13: 2016
2. Отговарят на разпоредбите на следните директиви:
 - Машини - **2006/42/EO** от 17 май 2006 година, чрез прилагане на хармонизирания стандарт EN 8528-13: 2016
 - Електромагнитна съвместимост - **2014/30/EC** от 26 февруари 2014 година, чрез прилагане на хармонизирания стандарт EN 60034-1: 2010 (COR 2010) / EN 61000-6-1: 2007 / EN 61000-6-2: 2005 (COR 2005) / EN 61000-6-3: 2007 (AMD1 2011, AMD1/COR 12) / EN 55011: 2009 (AMD 1 2010)
 - Относно ограничаването на употребата на определени опасни вещества в електрическото и електронното оборудване - **2011/65/EC** от 8 юни 2011 г. чрез прилагане на хармонизирания стандарт EN IEC 63000 : 2018
 - Относно емисиите на шум в околната среда от оборудването, предназначено да се използва навън - **2000/14/EO** от 8 май 2000 година, чрез прилагане на процедурата за постигане на съвместимост на Приложение V:

Търговско наименование:	Вид:	Равнище на измерената акустическа мощност:	Равнище на гарантираната акустическа мощност (LwA):	Максимална мощност на двигателя:	Височина на засмукване:
ST 2.36 C5	3499231002957	100 dB(A)	103 dB(A)	2900W	8 m
ST 3.60 C5	3499231002964	103 dB(A)	105 dB(A)	4000W	8 m
TR 2.36 C5	3499231002971	100 dB(A)	103 dB(A)	2900W	8 m
TR 3.60 C5	3499231002988	103,6 dB(A)	105 dB(A)	4000W	8 m
XT 3.78 C5	3499231002995	108 dB(A)	110 dB(A)	5300W	8 m

Име и адрес на лицето, упълномощено да състави и да съхранява техническата документация:

L. ANDRIEUX, 270 rue de Kerervern, 29490 GUIPAVAS / CS 40047, 29801 BREST CEDEX 9 – France.

ГИПАВАС, дата 05/2021

L. ANDRIEUX
Президент на SDMO Industries



ТЪРГОВСКА ГАРАНЦИЯ

Вашият уред е покрит от търговска гаранция, която *SDMO Industries* ви предоставя и която трябва да бъде приложена от дистрибутора, от когото сте придобили уреда в съответствие със следните разпоредби:

СРОК:

Срокът на гаранцията за вашия уред е 24 месеца, считано от датата на покупката.

УСЛОВИЯ ЗА ПРИЛАГАНЕ НА ГАРАНЦИЯТА:

Гаранцията започва да тече от датата на покупка на уреда от първия му ползвател. Тази гаранция се прехвърля заедно с уреда, когато той бъде прехвърлен от първия му ползвател, безплатно или срещу заплащане, при което е в сила останалият за тече срок на гаранцията, който не може да бъде удължен.

Гаранцията се прилага само срещу представяне на четлива фактура за покупката, в която са упоменати датата на покупката, видът на уреда, серийният му номер, името и адресът на дистрибутора и е положен търговският печат на последния. *SDMO Industries* си запазва правото да откаже да признае гаранцията в случай че с никакъв документ не може да се докаже мястото и датата на придобиване на уреда. Гаранцията дава право на ремонт или на замяна на уреда или на негови съставни части, признати за негодни от *SDMO Industries* след експертен преглед в цеховете на фирмата; *SDMO Industries* си запазва правото да внесе промени в устройствата на уреда, за да изпълни своите задължения. Уредът или компонентите му, заменени в рамките на гаранцията, остават собственост на *SDMO Industries*.

ОГРАНИЧАВАНЕ НА ГАРАНЦИЯТА:

Гаранцията се прилага спрямо уредите инсталирани, експлоатирани и поддържани в съответствие с документацията, предоставена от *SDMO Industries* и в случай на неизправност на уреда, дължаща се на неправилно проектиране, производство или на дефектни материали. *SDMO Industries* не гарантира, че характеристиките, действието и надеждността на уреда ще бъдат запазени, ако той се използва за специални цели. *SDMO Industries* не ще носи в никой случай отговорност за нематериални щети, породени от материални щети като, по-специално, упоменатите по-долу, без списъкът да бъде изчерпателен: загуби от експлоатацията, разни разходи или разноски, породени от невъзможност да се използва уредът и т.н. Гаранцията се ограничава до цената на ремонта или замяната на уреда или на някой от неговите компоненти, без да включва консумативите. Гаранцията покрива разходите за труд и резервни части, без да включва разходите за командировки. Транспортните разходи за уреда или за някой от неговите компоненти до цеховете на *SDMO INDUSTRIES* или до някой от лицензираните му представители остават за сметка на клиента; транспортните разходи за "връщане" остават за сметка на *SDMO Industries*. При все това, в случай че гаранцията не се прилага, транспортните разходи се поемат изцяло от клиента.

СЛУЧАИ НА ИЗКЛЮЧВАНЕ ОТ ГАРАНЦИЯТА:

Гаранцията се изключва в следните случаи: щети; предизвикани по време на превоза на уреда; при инсталация, която е неправилна или несъвместима с препоръките на *SDMO Industries* и/или с техническите стандарти и правилата за безопасност; при употреба на продукти, компоненти, резервни части, гориво или смазочни материали, които не са съвместими с препоръчаните; при неправилна или ненормална употреба на уреда; при промяна или трансформация на уреда или на някой от неговите компоненти, неразрешени от *SDMO Industries*; при обичайно износване на уреда или на някой от неговите компоненти; при повреда, причинена от небрежност, липса на надзор, на поддръжка или почистване на уреда; при форсмажорни обстоятелства, непредвидени случаи или външни причини (природно бедствие, пожар, сблъсък, наводнение, поражение от мълния и т.н.); при употреба на уреда с недостатъчно натоварване; при лоши условия на съхранение на уреда. Следните компоненти за също изключени от гаранцията: системите за палене (акумулаторни батерии, стартери, устройства за палене), филтрите, ремъците, предпазителите, прекъсвачите, лампите, превключвателите, както и консумативите и частите, подлежащи на подмяна.

НАЧИНИ НА ПРИЛАГАНЕ:

Гаранцията трябва да се приложи от дистрибутора, от когото сте придобили уреда. *SDMO Industries* ви подканва да вземете със себе си фактурата за покупката и да се свържете с дистрибутора или, евентуално, със службата за обслужване на клиентите *SDMO Industries*. Фирмата е на ваше разположение, за да отговори на вашите въпроси относно начина на прилагане на гаранцията; координатите ѝ са следните: *SDMO Industries*, 270 rue de Kerervern - Kergaradec III - CS 40047 29801 BREST CEDEX 9 – France – Тел.: France 0.806.800.107 (цена на разговора) – Факс: +33298416307.

ЗАКОННИ ГАРАНЦИИ

Информация за потребителя, който се дефинира като всяко физическо лице, действащо с цели, които не влизат в обсега на неговата търговска, промишлена, занаятчийска или либерална дейност.

SDMO Industries носи отговорност за несъответствията на вашия уред в рамките на условията, определени от член L. 211-4 и следващите го членове от Кодекса за потреблението, както и за скритите дефекти на продаденото изделие при условията, предвидени от член 1641 и следващите го членове на Гражданския кодекс. Във връзка с гаранцията за съвместимост:

- разполагате със срок от 2 години, считано от предоставяне на вашия уред, за да изразите претенции, позовавайки се на гаранцията за съвместимост.
- можете да избирате между ремонт или смяна на уреда при спазване на условията, предвидени в член L. 211-9 на Кодекса за потреблението.
- не е необходимо да представяте доказателства за съществуване на несъвместимост на уреда в течение на първите 6 месеца, следващи получаването на изделието. Този срок е удължен на 24 месеца, считано от 18 март 2016 година, освен за изделията, придобити от втора ръка.

Законната гаранция за съвместимост се прилага независимо от търговската гаранция, която SDMO Industries ви предоставя.

Вие можете също да решите да приложите гаранцията срещу скрити дефекти на вашия уред при условията, предвидени от член 1641 на Гражданския кодекс. При наличие на скрит дефект на вашия уред, за който можете да представите доказателство, можете да избирате между анулиране на продажбата или намаляване на продажната цена, в съответствие с член 1644 на Гражданския кодекс.

Членове от Кодекса за потреблението

Член L211-4

Продавачът е длъжен да достави изделие, отговарящо на договора и е отговорен за съвместимостта му по време на доставката. Той е отговорен и за несъвместимост, явяваща се резултат от опаковката, от инструкциите за монтаж или инсталиране, когато то е възложено на него по договор и е извършено на негова отговорност.

Член L211-5

За да бъде съвместимо с договора, изделието трябва:

1° Да бъде годно за очакваната от него употреба на изделие от този вид и евентуално:

- да отговаря на описанието му, направено от продавача и да отговаря на качествата, които последният е показал на купувача под форма на мостра или модел;
- да притежава качествата, които купувачът има право да очаква от него с оглед заявленията на продавача, на производителя или неговия представител и по-специално, тези, описани в рекламата и на етикетите;

2° Или да притежава характеристиките, дефинирани по взаимно споразумение от договарящите се страни или да бъде годно за всяка специална употреба, търсена от купувача, съобщена на продавача и с която последният се е съгласил.

Член L211-12

Действието, което следва да се извърши в резултат от несъвместимостта се обезсилва по давност след изтичане на две години, считано от предоставянето на изделието.

Член L.211-16

Когато купувачът поиска от продавача по време на срока на търговската гаранция, която му е била предоставена при придобиването или ремонта на движимата собственост, да възстанови състоянието на изделието в съответствие с гаранцията, всеки период на неизползване на това изделие с продължителност, поне равна на седем дни, се прибавя към останалия да тече срок на гаранцията. Този кратък период тече от момента на подаденото от клиента искане за намеса или за приемане за ремонт на въпросното изделие, ако това приемане следва искането за намеса.

Членове на Гражданския кодекс

Член 1641

Продавачът е длъжен да спазва гаранцията за скрити дефекти на продаденото изделие, които правят последното негодно за употребата, за която то е предназначено, или които ограничават употребата му до такава степен, че сякаш купувачът не го е придобил, или би го придобил само на по-ниска цена, ако е знаел за тези дефекти.

Член 1648 1^{er} алинея

Действията, които се полагат в резултат от скрити дефекти, трябва да се предприемат от купувача в рамките на две години след откриването на дефекта.

5. لصفلا تينابرهكلا تخضما تهايص
6. لصفلا تينابرهكلا تخضما نيزختو لقد
7. لصفلا تطيسبلا لكاشملا لد
8. لصفلا تينقتلا صناصخا
9. لصفلا تافكلا دونيد

جدول المحتويات

1. لصفلا تمدمقم
2. لصفلا (صاخشلأا تيامد) تملاسلا دعاوقو تاميلعت
3. لصفلا تينابرهكلا تخضما عمل ماعتلا
4. لصفلا تينابرهكلا تخضما لامعتسا

الفصل 1. تمدمقم

تنبيه	أضرار مادية
	قبل أي استخدام، قم بقراءة الدليل و تعليمات الأمان الموردة بعناية. احتفظ بها طوال فترة استخدام الجهاز والتزم بدقة بإرشادات السلامة المذكورة فيه.

المعلومات الموجودة في هذا الدليل صادرة من البيانات الفنية المتاحة عند الطباعة (الصور الواردة في هذا الدليل ليس لها أي قيمة تعاقدية). بغرض التحسين المستمر لجودة منتجاتنا، هذه البيانات قابلة للتعديل بدون إخطار مسبق. نوفر، بناء على الطلب عن طريق الموقع الإلكتروني الخاص بنا، الأدلة الأصلية باللغة الفرنسية.

في هذا الدليل، يرمز للمخاطر بالرمزين التاليين:





خطر	خطر على صحة الأشخاص المعرضين خطر الموت (إذا كان ذلك مناسباً)
	يشير إلى خطر فوري قد يؤدي إلى الوفاة أو خدوش خطيرة. عدم الالتزام بالتعليمات المبينة قد يؤدي إلى عواقب وخيمة على الصحة و حياة الأفراد.
[الرسم التوضيحي المناسب] [الرسوم التوضيحية المناسبة]]	

تنبيه	أضرار مادية [معدات ذات مخاطر]
	يشير إلى حالة تعرض لخطر. عدم احترام التعليمات المبينة يمكن أن يؤدي إلى خدوش خفيفة للأشخاص أو أضرار بالأجهزة .

الفصل 2. (صاخشلأا تيامد) تملاسلا دعاوقو تاميلعت

يرجى قراءة تعليمات وقواعد السلامة بانتباه مع احترامها إلزامياً لكي لا تعرض حياتك لخطر أو صحة الأشخاص الآخرين. في حالة الشك حول فهم هذه التعليمات، اتصل بأقرب وكيل.

2.1 تينابرهكلا تخضما يدع دوجوملا تيحضوتلا زومرلا يناعم

 ER P31-02A● قبل التشغيل، تحقق من مستوى الزيت.	 خطر: خطر الاحتراق	 أرضي	 خطر: خطر صدمة كهربائية	 خطر
خطر: 1 - يرجى مراجعة الوثيقة التي تم تسليمها مع الجهاز. 2 - انبعاث غازات العادم السامة. لا يستخدم في مكان مغلق أو غير مهوى جيداً. 3 - أوقف المحرك قبل إتمام ملء الوقود.			 3 2 1	

2.2 أعماء تاميلعت



لا تترك أشخاصاً آخرين يستخدمون الأجهزة من دون إعطائهم التعليمات الضرورية. لا تدع طفلاً يلمس الجهاز حتى أثناء توقفه، وتجنب تشغيل الجهاز في وجود الحيوانات (خوف، تهيج للأعصاب، إلخ).

وفي كل الأحوال، التزم بالتشريعات المحلية السارية المتعلقة باستخدام الأجهزة. غازات العادم المنبعثة والوقود والزيت أو سائل التبريد (في حالة استخدامه) تعد منتجات سامة، لذا يجب اتخاذ جميع التدابير الوقائية اللازمة.

2.3 تينبلا تيامد تاميلعت



قم بتفريغ زيت المحرك في وعاء مناسب لهذا الغرض: لا تقم بتفريغ أو بإلقاء زيت المحرك على الأرض. بقدر المتاح، تجنب صدى الصوت على الجدران أو أي إنشاءات أخرى (تضخيم شدة الصوت).

في حالة استخدام الجهاز في مناطق مشجرة، أو مدغلة أو على أراضي بها حشائش وإذا لم يكن خافض صوت العادم مزوداً بواقي من الشرر، فقم بخلع الأشجار من المنطقة وانتبه جيداً لأن الشرر قد يتسبب في نشوب حريق. عندما يكون الجهاز خارج الخدمة (نهاية العمر الافتراضي للمنتج)، فضعه في نقطة تجميع المخلفات.

خطر التسمم خطر الموت	خطر 
إن أول أكسيد الكربون الموجود في غاز العادم يمكن أن يسبب الموت إذا كانت نسبة تركيزه عالية جدا في الغلاف الجوي الذي نتنفسه. استخدم دائما الجهاز في مكان جيد التهوية حيث لا يمكن تجمع الغاز.	

وفقاً لاحتياطات الأمان ومن أجل التشغيل الجيد للجهاز، فإن التهوية الجيدة لا غنى عنها (خطر التسمم، فرط تسخين المحرك وحوادث أو أضرار بالأجهزة وبالممتلكات المحيطة). إذا تطلب الأمر إجراء عملية في الجزء الداخلي لمبنى، فقم إلزامياً بتصريف العادم بالخارج وقم بعمل تهوية ملائمة بشكل لا يؤثر على أي شخص أو حيوان موجود في المكان.

2.5 قيرحلا رطاخلما



خطر الحريق خطر الموت	خطر 
لا تشغل الجهاز في أوساط تحتوي على منتجات ذات طبيعة انفجارية (خطر الشرر). أبعاد أي منتج قابل للاشتعال أو الانفجار (بنزين، زيت، قماش، الخ.) أثناء اشتغال الجهاز. لا تغم أبدأ بتغطية الجهاز بأي مادة أيا كانت أثناء تشغيله أو حتى بعد إيقافه مباشرة. انتظر دائما حتى يبرد المحرك (أدنى حد 30 دقيقة).	

2.6 قورحب ةباصلا رطاخلما

تنبيه	
انتظر حتى يبرد المحرك قبل أي تدخل (أدنى حد 30 دقيقة)	

خلال العملية وبعد فترة وجيزة من الإيقاف، يكون الزيت حارا، ويمكن لكاتم صوت العادم وللمحرك التسبب بحروق عند الملامسة.

2.7 عمسلا نادقف رطخ



رطخ 	
عمسلا نادقف رطخ ةمئلام نذا تبايقو ايمازلا بترأ ، زاهجلا لاغتشا ءانئا	

2.8 ةمئاصلاو ليغشتلا ،ل ماعئلا تايلمء تقو رطاخلما





من باب الأمان يجب القيام بكل العمليات بواسطة عمال مؤهلين يمتلكون الكفاءة الضرورية والأدوات الملائمة. يجب القيام بالصيانة بانتظام وبعباية شديدة باستخدام قطع غيار أصلية فقط. يُعد ارتداء معدات الحماية الشخصية إلزامياً.

احتياطات يجب اتخاذها عند التعامل مع المنتجات النفطية (الوقود والزيت وسائل التبريد):

خطر التسمم	خطر 
السوائل المستخدمة في الأجهزة هي منتجات خطيرة. ينبغي مراعاة اللوائح المحلية بشأن التعامل مع المنتجات البترولية. لا ينبغي استنشاق المنتج أو بلعه، ويجب تجنب ملامسته للجلد لفترات طويلة أو متكررة. جهز نفسك بالحماية الشخصية قبل كل تدخل على الجهاز (قفازات، أحذية، نظارات، ملابس مناسبة). عندما تتعرض المنتجات البترولية خلال عدة ساعات لدرجة حرارة عالية (جالونات أو مولد تيار كهربائي في مركبة متوقفة في الشمس، على سبيل المثال)، قد يتم إطلاق الأبخرة الضارة التي تتسبب في حدوث خطر التسمم أو الانزعاج. يجب القيام بملء السوائل والجهاز متوقف والمحرك بارد. في أثناء عمليات تعبئة الجهاز بالسوائل، يمنع اقتراب شعلة أو إحداث شرر أو دخان أو الاتصال هاتفياً. بعد الملء، أغلق الغطاء دائما بحذر. نظف آثار السوائل بقطعة قماش نظيفة وانتظر حتى يتناثر البخار قبل تشغيل الجهاز.	

احتياطات يجب اتخاذها عند التعامل مع البطاريات (إذا كان الجهاز مزود بها):

خطر التسمم أو الانفجار	خطر 
الترم بتوصيات الجهة المصنعة للبطارية. استخدم حصريا أدوات معزولة. أبق بعيدا عن اللهب والنار. قم بالتهوية بشكل مناسب أثناء الشحن.	

3.1 روصلا يدع قيلعت

تستخدم الرسوم التوضيحية الموجودة على الغلاف لتحديد مكان العناصر المختلفة للجهاز. تستند إجراءات هذا الدليل إلى العلامات الموجودة على هذه الصور باستخدام حروف وأرقام: "A1" سترجع على سبيل المثال لعلامة 1 بالشكل A.

C3	وصلة عازلة	A12	مقبض القاذف اللفأف	A1	الملاص
D1	صمولة غطاء مرشح الهواء	A13	سدادة تفرغ المضخة	A2-B1	سدادة مقياس ملء الزيت
D2	غطاء مرشح (فلتر) الهواء	A14-B5	سدادة تفرغ الزيت	A3	سدادة خزان الوقود
D3	صمولة بجناحين	A15-C2	كوب (خزان) الرواسب	A4	مرشح وغربال الوقود
D4	عنصر من الإسفنج	A16-F2	شمعة الإشعال	A5-E3	شفط المضخة
D5	عنصر ورقي	A17	خافض صوت العادم	A6-E4	دفع المضخة
D6	وصلة عازلة من المطاط	A18	مرشح الهواء	A7	سدادة ملء المضخة
E1	مشابك الأنياب	B2	عنق الملء	A8-E6	جسم المضخة
E2	توصيلات للأنبوب المرن	B3	الحد الأعلى للمقياس	A9	صنبور الوقود
E5	مصفاة	B4	الحد الأدنى للمقياس	A10	البادئ
F1	قلنسوة (غطاء) شمعة الإشعال	C1	برغي تفرغ الوقود	A11	عجلة الغازات MAX-MINI

3.2 ليغشت لوأ

عند استلام الجهاز وتشغيله:

1. تحقق من الحالة الجيدة للجهاز ومن كل أزرار التحكم.

2. إذا كان الجهاز مزوداً برباط نقل، قم بإزالته.

رباط النقل لوحة معدنية واقعة أسفل المحرك، بالقرب من طرف الأرضي. وهو مفيد للنقل ولكنه يعوق الاستخدام المثالي للجهاز (ضوضاء، اهتزازات).
إزالته: ارفع الجهاز قليلاً وضعه على دعامة ثم قم بإزالة الصمولة (1) والرباط (2).

3. تحقق من مستويات الزيت والوقود وأملأهم عند الضرورة.

4. إذا اقتضت الضرورة، قم بتوصيل البطارية مع البدء بالطرف الموجب.
الترمز بغطية أطراف البطارية عند توصيلها: يمكن أن يؤدي العكس لتلفيات على التجهيز الكهربائي.
بعض الأجهزة تتطلب فترة تليين للمحرك، اتصل بالوكيل الأقرب لك لمزيد من المعلومات.



الفصل 4. آيبيارهكلا تمخضلا لامعتلا

قبل أي استعمال للجهاز:

1. تحقق من حسن تثبيت الجهاز ومن أنه جاهز للتشغيل.

2. تأكد من أنك فهمت مجمل إجراءات الاستعمال.
لايقف الجهاز بصفة طارئة: ضع ملاص المحرك على "OFF" أو "O" وأغلق صنابير الوقود إذا توفرت.

4.1 ماديختسلا عضم رتخا

- اختر مكاناً نظيفاً ومهوئاً تهوية كافية ومحماً من تقلبات الطقس، بحيث لا تعوق مرور الأشخاص أو المركبات وقم بتوفير إمدادات النفط والوقود بالقرب من مكان استخدام المضخة الكهربائية، مع الالتزام بمسافة سلامة معينة.
- ضع المضخة الكهربائية على سطح مستو وأقوى مقاوم بشكل كاف لكي لا تميل (ميل المضخة لا يجب بأي حال أن يتجاوز 10°).
- احرص على أن تكون المضخة الكهربائية ثابتة ولا يمكن أن تتحرك من مكانها أثناء الاشتغال.
لا تنس أن أنبوب الشفط يميل إلى شد المضخة الكهربائية باتجاه مصدر الماء أثناء الضخ.
- ضع المضخة الكهربائية أقرب ما يمكن من السائل الذي تريد شفطه.
كلما كانت المسافة العمودية بين المضخة الكهربائية والسطح السائل صغيرة، كلما كانت عملية تحضير السائل أسرع وحجم الماء المضخوخ أكبر.

4.2 (أتمرلا بيبياتلا أو ي غاربلا) آيبيارهكلا تمخضلا ديجلا ماعلا ملاحظا نم ققحت

قبل كل بدء تشغيل وبعد كل استخدام، افحص الجهاز بالكامل لمنع أي تلف أو تدهور.

- تحقق من نظافة الجهاز، وبوجه خاص مناطق دخول الهواء (مدخل هواء المحرك، فتحات التهوية، مرشح الهواء...).
- راقب مجموعة المواسير والخرطوم المرنة للتأكد من الحالة ومن عدم وجود أي تسريب.
استبدال المواسير أو الأسلاك يجب أن يتم بواسطة متخصص، استشر أقرب وكيل لك.
- أعد ربط كل البراغي المحتمل بها ارتخاء.
إعادة ربط مسامير رأس الأسطوانة يجب أن يتم بواسطة متخصص، استشر أقرب وكيل لك.

4.3 عطضاو تيزلا يوتسم نم ققحت

- لقلأ ي لع تميقد 30 دئما دريب مكرتا، زاهجلا ماديختسا ملأد ي ف.
- س بايقملا جسموا، ايكفب (A2-B1) تيزلا يوتسم س بايقم دئادس بحسا.
- اهجرخا دئ اهطير نود نم (B2) علملا قئع ي ف تيزلا علم س بايقم دئادس لخدأ.
- (B4) س بايقملا ي ندلا دحاو (B3) ي صقلأ دحاو نيب حوار تيزلا بجد ي، يوتسملا نم لكينيعب ققحت.
يرخا قزم تيزلا علم عاطف ولغا دئ، ليلدا اذ ه ي ف تيميملا تيمظا صناصخلا عم قفاوتملا تيزلا لوب عمقلا ماديختساب يوتسملا لكاو، تيزلا علم عاطف جتفا: ادج اضفخنم تيزلا يوتسم ناك اذ.
تيزلا ي نيزج غير قئد مة، بسانم عاوم ماديختساب: ادج عقمترم تيزلا يوتسم ناك اذ.
- ددي صقلأ ي لاهتبلولو اهانكم ي ل تيزلا علم س بايقم دئادس دئاعا لبق يوتسملا نم ادجم ققحت.
- بترست دوجو مدع نم ققحتو تيمظن شامقة تمعطق تلساوب تيزلا ض ناخا جسما.

4.4 مطبضاد دوقولا يوتسم نم ق قحت

1. يجب القيام بالماء والجهاز متوقف والمحرك بارد.
2. (A3) دوقولا نازخ قد ادس ك فب مة .
عملما تيلمع مامتلا (A4) لابرغلا رتفلا تلازاب مقة لا
3. دوقولا يوتسم نم ابر ص ق قحت
4. دوقولا ب كسد مدع يلا مابتدلا عم عمق مطساوب دوقولا نازخ لأمأ تاجحلا ت عد اذا
عملما قذع ي ف دوقو دوجو يغبني لا : طرفه لكشيد نازخلا لأمأ لا
5. يتيانع دوقولا نازخ قد ادس بيلول
6. يتخفظ شامة بمعطق مطساوب دوقولا رثا ي أ فظن

4.5 ببياتلا بيكرت

1. مرر مشابك التثبيت (E1) حول الأنابيب المرنة الخاصة بالشفط والطرود.
2. ركب التوصيلات للأنبوب المرن (E2) على شفط المضخة (A5-E3) وطرود المضخة (A6-E4) وثبتها باستخدام المشابك.
تحقق دائماً من مساكاة التوصيلات (خطر سوء شفط السائل).
3. مرر أحد مشابك التثبيت حول الطرف الآخر للأنبوب المرن المخصص للشفط.
4. ضع مصفاة الشفط (E5) على طرف الأنبوب المرن المخصص للشفط وثبتها باستخدام مشبك.
يمكن أن يؤدي استخدام بدون مصفاة الشفط إلى تلف المضخة الكهربائية بشكل بالغ.

4.6 تينابرهكلا تخضما ليغشت عذب

1. غمر المصفاة بالكامل (E5) في السائل المراد شفطه: في حال وجود خطر بالانسداد، ضع المصفاة على سطح مسطح من الحجر.
2. فك سدادة ملء المضخة (A7).
3. املا داخل المضخة (A8-E6) بالماء قبل إعادة شد سدادة ملء المضخة.
وجود السائل لازم لتشغيل المضخة وتشحيمها : قد يتسبب غياب الماء بداخل المضخة قبل بدء التشغيل في إتلاف المضخة الكهربائية بشكل بالغ ومؤكد.
4. افتح صنبور الوقود على (A9).
5. إذا كانت درجة الحرارة الخارجية منخفضة أو إذا كانت المضخة الكهربائية باردة، ضع زر جهاز السحب الخاص بالمفعل (A10) على الوضع "A/M".
6. اجعل عتلة الغاز (A11) على 3/1 الوضع "MINI".
7. اجعل الموصل (A1) على الوضع "ON".
8. اسحب مرة مقيض قاذف اللفافة (A12) ببطء حتى بلوغ نقطة المقاومة، واتركه يعود برفق.
اجذب بعد ذلك قاذف اللفافة بسرعة وقوة حتى يبدأ المحرك في العمل.
إذا لم يبدأ تشغيل المضخة الكهربائية، كرر العملية حتى يتم تشغيلها.
إذا لم تعمل المضخة، أوقف الجهاز وافحص دائرة الشفط.
9. انتظر حتى تبدأ درجة حرارة المحرك في الارتفاع ثم، إذا كان قد تم استخدام المفعل، ضعه ببطء على وضع "A/M".

4.7 تينابرهكلا تخضما مادختسا

أثناء التشغيل:

1. راقب المضخة الكهربائية وتحقق بانتظام أن مجمل دائرة الشفط والطرود ليست مسدودة (جسم خارجي، مركبة تم إيقافها بشكل خاطئ، الخ).
2. من المحتمل أن يتعدى ارتفاع الارتقاء لضمان منسوب كافي.
3. أغلق المحابس التي يحتمل أن تكون مستخدمة دون استخدام العنف لتجنب أي خطر لأنثر "الطرق المائي" الذي قد يتلف المضخة الكهربائية.

4.8 آينابرهكلا تخضما بوسنم طبض

يعتمد منسوب المضخة الكهربائية على عدة بارامترات: تؤثر سرعة المحرك، ارتفاع ارتقاء الشفط والطررد بالإضافة إلى جودة السائل الذي يتم ضخه على منسوب المضخة الكهربائية.

- | | |
|---|---|
| <p>لتقليل منسوب المضخة الكهربائية:</p> <ol style="list-style-type: none"> 1. ضع عتلة الغازات (A11) على وضع "MIN". 2. قم بتقليل ارتفاع الارتقاء. | <p>لزيادة منسوب المضخة الكهربائية:</p> <ol style="list-style-type: none"> 1. ضع عتلة الغازات (A11) على وضع "MAX". 2. قم بزيادة ارتفاع الارتقاء. |
|---|---|

$$A = \text{الارتفاع (متر)} - B = \text{المنسوب (لتر/دقيقة)}$$

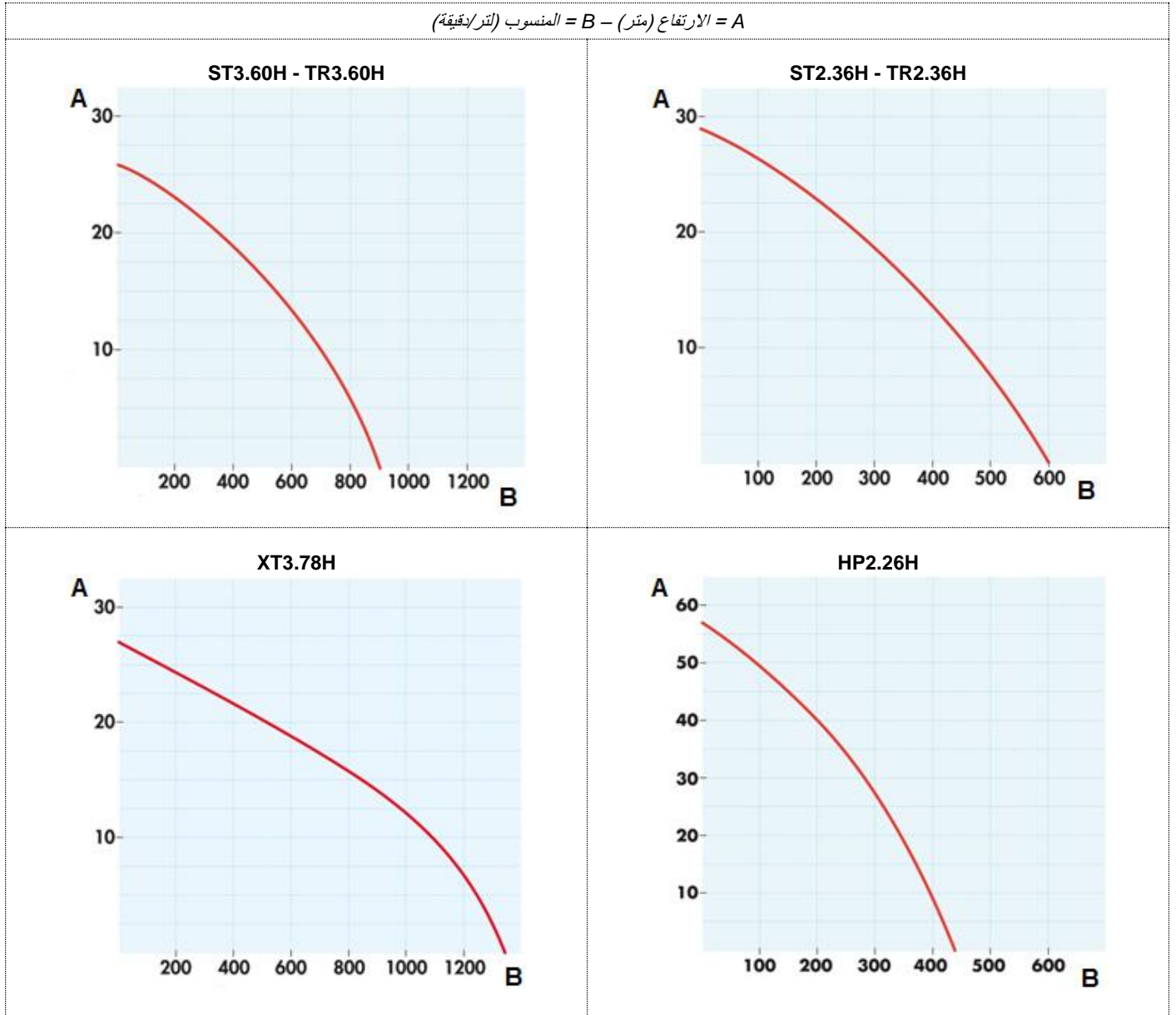

4.9 آينابرهكلا تخضما فاساقيا

1. قم بإرجاع عتلة الغاز (A11) إلى وضعها الابتدائي.
2. ضع زر الإشعال (A1) على "OFF".
تتوقف المضخة الكهربائية.
3. اغلق صنبور الوقود (A9)
4. أفضل أنابيب الشفط والطررد واترك السائل يتسرب.
5. اترك المضخة الكهربائية تبرد مع ضمان توفير تهوية ملائمة (خطر الحريق أو الحروق).
6. قم بتفريغ المضخة الكهربائية ثم أشطفها إذا انتهت من استعمالها لهذا اليوم.

4.10 آينابرهكلا تخضما فطشه

- بعد توقف المضخة الكهربائية وبرودها:
1. ضع زر الإشعال (A1) على إيقاف.
 2. أفرغ الأنابيب المرنة الخاصة بالشفط والطررد بترك السائل يتسرب.
 3. قم بإزالة سدادة تفريغ المضخة (A13) لإفراغ داخلها (A8-E6) ثم أعد وضعها في موضعها بعد إنهاء التفريغ.
 4. اسحب سدادة ملء المضخة (A7) واملأ داخل المضخة بالماء الصافي.
 5. اجذب عدة مرات مقبض بادئ الترجيع (A12) ببطء حتى بلوغ نقطة المقاومة، واتركه يعود على مهل.
 6. فك سدادة تفريغ المضخة واترك الماء يتسرب.
 7. أعد شد سدادات ملء المضخة وتفرغها.
 8. كرر العملية إذا دعت الحاجة.
 9. نظف مصفاة الشفط (E5): قم بإزالة الأوساخ إذا لزم الأمر، اشطف بالماء الصافي.

الفصل 5. أتيابرهكلا تخضملأ أتيأص

مع مراعاة الإجراءات السارية، ولأسباب تتعلق بالسلامة، يجب إجراء صيانة المولد الكهربائي بشكل دوري ومن قبل أشخاص ملمون بالمهارات والخبرات اللازمة ومزودون بالأدوات المناسبة. عمليات الصيانة الواجب القيام بها مذكورة في جدول الصيانة. تواتر مرات الصيانة مذكور بصفة إرشادية وبالنسبة لمجموعات المولدات الكهربائية التي تعمل بالوقود والزيوت المتوافق مع الخصائص المعطاة في هذا الدليل. قم بتقليل مهل الصيانة وفقاً لظروف استخدام المولد والاحتياجات. يتم استبعاد الضمان على وجه الخصوص إذا لم يتم تنفيذ صيانة المولد بشكل صحيح.

5.1 أأناقلأ ريكأ

إجراء الصيانة المنتظمة بشكل جيد يضمن السلامة والأداء. الزيت والعناصر المرشحة وعند الاقتضاء شمعة الإشعال، هي من المستهلكات، وحسن حالتها يؤثر على حسن اشتغال الجهاز. استبدالها بانتظام وكلما دعت الحاجة (مراجع عذات الصيانة الجاهزة للاستعمال مذكورة في جدول الخصائص الفنية). يتم إلغاء الكفالة خصوصاً في حالة عدم احترام توصيات الصيانة. لأي أسئلة أو عملية خاصة، يمكنك الإتصال بأقرب وكيل لك حيث يمكنه تقديم النصيحة واستكشاف الأخطاء وإصلاحها.

5.2 أيرودلا أتيأصلا لودج

كل: سنين/300 ساعة	كل: 6 شهور/100 ساعة	كل: 3 شهور/50 ساعة	بعد: أول شهر/أول 20 ساعة	عملية يجب إتباعها عند بلوغ أول موعد دوري:	
	X			نظف الجهاز	الجهاز
	X			استبدل شمعة الإشعال	
	X		X	تجديد	الزيت
* مراجعة عامة يُعهد بها لأحد وكلائنا. فرنسا: 0.806.800.107 (بسرر المكالمة)	X	X		قم بتنظيف المرشح	الوقود
	X		X	نظف كوب (خزان) الرواسب	
	X	X		نظف العنصر الإسفنجي استبدل العنصر الورقي	مرشح الهواء
	X			استبدل العنصر الإسفنجي	
مراجع القطع التي يتم استخدامها عند إجراء الصيانات:					
طاقم الصيانة الجاهز للاستخدام					

5.3 أتيأصلا أتيألمء أيفنأ

1. دريبى أألا إلى إء أقيء 30 رظناو زاهجلا ليعشأ فقوأ
2. لاهب أأهجم أناك اأ، أيراطلأ « - » فرظلا لصفاو لاعشلا أاعمش أو أعمش عاطغ لصفا
3. لاهلأام و أأصلأ عطقلا ايرصم مءخسا، زاهجلا روهأنا رطأى بئجلو، ليلأا اءه فى أمدقلا أاأشرا لإ أقر أتيأصلا أيفنأ

5.3.1 أيرلا ريبأ

- يجب إعادة تدوير الزيت أو التخلص منه حسب اللوائح المحلية السارية. للقيام بتفريغ أكثر فعالية للزيت، يوصى بتشغيل الجهاز لبضع دقائق قبل التفريغ وذلك لتجميع الزيت.
1. ضع وعاءً ملائماً تحت برغي تفريغ الزيت (A14-B5).
 2. قم بإزالة برغي تفريغ الزيت وسدادة مقياس ملء الزيت (A2-B1).
 3. بعد التفريغ الكامل، أعد شد برغي تفريغ الزيت.
 4. قم بالملء بزيوت مطابق للخصائص التقنية لهذا الدليل ثم تحقق من المستوى.
 5. أعد سدادة مقياس ملء الزيت إلى مكانها وشدها.
 6. امسح أي أثر للزيت باستخدام قطعة قماش نظيفة وتأكد من عدم وجود تسرب للزيت بعد الملء.

5.3.2 رظلا فيظنأ

1. إذا كانت مجهزة: أغلق صنبور الوقود.
2. قم بفك سدادة الخزان (A3).
3. اسحب الفلتر بمنخل (A4) الموجود داخل الخزان.
4. بواسطة مسدس هوائي مضغوط انفخ على الفلتر من الخارج إلى الداخل.
5. اشطفه بالبنزين النظيف وجففه. استبدله إذا كان معطوباً.
6. أعد وضع الفلتر في مكانه ولولب بعناية سدادة خزان الوقود.

5.3.3 بساورلا (نازخ) بوء فيظنأ

1. (A9) دوقولا روبنص قلعأ
2. (C1) دوقولا غيرقأى غرب قفو، عمقبو ملام عاوب كسماً
3. غيرقأى غرب قفو، غيرقأى نم عاهألا أعب
4. (C3) مألر اعلا أتلصوو (A15-C2) بساورلا نازخ كفو
5. امامأ هفقو بساورلا نازخ فظن، فيظن دوغو أظساوب
6. رملاً مزلا إذا لاهلأبساو أظطاملا مألر اعلا أتلصولا أأبجلا أألا نم قأأ
7. بساورلا بوكو مألر اعلا أتلصولا بيكرأ أعا
8. بيسرأ دوغو أعب نم أكاأ دوقولا روبنص أأفا
9. دوقولا روبنص قلعأ أعا فيظن أأشامقب دوقولا رأى أأسا

<p>تنبيه</p> 	<p>خطر الحريق أو الانفجار بالنسبة للعنصر الإسفنجي، استخدم فقط الماء والصابون وزيت المحرك التنظيف خلال العملية.</p>
--	--

إذا كانت العناصر المرشحة متسخة بشكل مفرط أو تالفة (ممزقة، مثقوبة)، استبدلها إلزاميًا بأخرى جديدة كل ثلاث مرات تنظيف.

1. فك الصمولة (D1) وغطاء مرشح الهواء (D2).
2. قم بإزالة الصمولة ذات الأجنحة (D3) والعناصر المرشحة (D4 و D5) لتنظيفها.
3. تنظيف العنصر الإسفنجي: اغسله باستخدام الماء والصابون، ثم اشطفه بعناية واتركه يجف تمامًا.
4. انقع العنصر الإسفنجي في قليل من زيت المحرك التنظيف واضغط عليه برفق لإزالة كمية الزيت الزائدة (لا تقم بقرصه). سوف يذخ الجهاز عند بدء التشغيل الأولى إذا تبقى الكثير من الزيت في الإسفنج.
5. استبدل العنصر الورقي.
6. تحقق من الحالة الجيدة للوصلة العازلة المطاطية (D6)، واستبدلها إذا لزم الأمر.
7. أعد وضع العناصر المرشحة في مكانها، الصمولة ذات الجناح، ثم غطاء مرشح الهواء والصمولة.

5.3.5 مينايرهكلا ءخضملا فيظنت

- للتشغيل السليم للجهاز، يجب تنظيفه بصورة منتظمة. في حالة تركيب الجهاز في مكان مغلق، تحقق دائما من النظافة والحالة الجيدة للتركيب. في حالة تثبيت الجهاز في مكان مفتوح (مواقع العمل والمناطق المترية والوحلة والمشجرة وفي أجواء تساعد على التآكل ...)، يجب تنظيفه بمعدل أكبر.
- استخدام نفث الماء أو منظف بضغط مرتفع يمكن أن يتلف الجهاز بشكل بالغ وهو ممنوع.
1. نظف بفرشاة برفق مداخل ومخارج الهواء بالمحرك، والواقية من الشرر، إذا كان مجهزا بها.
 2. نظف المضخة الكهربائية بإسفنجة نظيفة بالماء وبنظف لطيف (مثل شامبو السيارات على سبيل المثال) ثم اشطف بالماء التنظيف لإزالة كل أثر لمنتجات التنظيف. يمكن إزالة البقع والأوساخ الصعبة بواسطة منيب ملائم (وايت سبيريت أو ما شابه) ومسحها بقمشة ناعمة ومصانة.
 3. اشطف داخل المضخة الكهربائية.
 4. تحقق من الحالة العامة الجيدة للمضخة الكهربائية (عدم وجود تسرب، إحكام ربط البراغي والتوصيلات والأنابيب المرنة، إلخ).
 5. ضع منتج مضاد للصدأ على الأجزاء المتضررة واستبدل القطع المتعطل في حال وجودها (لا تستخدم الأقطع الأصلية واتصل بالوكيل إذا دعت الحاجة).

الفصل 6. مينايرهكلا ءخضملا نيزختو لقت

6.1 ءلواتملاو لقتلا طورش

يجب أن يتم التعامل مع الجهاز بدون عنف وبدون ارتجاج، مع الحرص على تجهيز مكان التخزين أو الاستخدام مسبقًا. قبل القيام بإجراء أي تركيب ثابت على مقطورة أو داخل مركبة، استشر أحد وكلائنا المعتمدين أولاً.

قبل نقل الجهاز، اتخذ جميع الاحتياطات اللازمة:

1. تأكد من أن الطرق التي تم اتباعها سلسة وقابلة للقيادة عليها. ومع ذلك، إذا كان من الضروري استخدام الطرق الوعرة، فقم بتصريف الوقود في الجالون قبل بدء الرحلة.
2. تحقق من الربط الجيد لبراغي التثبيت، وأغلق صنبور الوقود (إذا كان الجهاز مجهزًا بذلك)، وافصل بطارية التشغيل (إذا كان الجهاز مجهزًا بذلك).
3. لا بد من نقل الجهاز إلى وضع الاستخدام العادي، وعدم وضعه على جانبه. تأكد أن الجهاز لا يمكن أن يسقط من السيارة التي تنقله مع عدم ربطه بقوة زائدة عن اللازم مع ذلك (خطر تدهور الجهاز).

6.2 نيزختلا طورش

1. اشطف المضخة الكهربائية.

قم بتفريغ خزان الوقود وتغيير الزيت :

2. ابدأ بتشغيل الجهاز واتركه يدور حتى يتوقف نتيجة لنفاد الوقود.
3. ضع زر الإشعال على الإيقاف.
4. نظف خزان الرواسب (A15-C2).
5. أغلق صنبور الوقود (A9).
6. تجديد الزيت.

قم بتزييت الأسطوانة والصمامات:

7. فك شمعة الإشعال (A16-F2) ثم اسكب حوالي ملعقة صغيرة من زيت المحرك الجديد من خلال فوهة الشمعة.
8. أعد إلى مكانها شمعة الإشعال الجديدة.
9. اسحب لمرات عديدة مقبض بادئ الترجيع (A12) لتوزيع الزيت في الأسطوانة.

تخزين الجهاز:

10. نظف الجهاز وقم بتجفيفه وتغطيته بغطاء حماية.
11. خزّنه في وضعية استعماله العادية في مكان نظيف وجاف ومهوئ تهوية جيدة.

يجب اتباع إجراء التخزين هذا أو تخزينه أثناء الشتاء في حالة ما إذا كان الجهاز سوف لا يستخدم لمدة حدها الأقصى سنة. بالنسبة لمدة تخزين أطول من ذلك، يوصى باستدعاء أقرب وكيل لك أو إدارة الجهاز بعض ساعات كل سنة مع الالتزام بإجراءات التخزين.

الحلول:	تحقق من أن:	المضخة الكهربائية...
الشروع في الفحوصات اللازمة.	تم عمل فحوصات ما قبل بدء التشغيل. لا نعم	لا يدور
افتح صنبور الوقود.	صمام الوقود مفتوح. لا نعم	
ضع عتلة الغاز على 3/1 وضع "MIN".	عتلة الغاز موضوعة على 3/1 وضع "MIN". لا نعم	
ضع الملامس على "ON".	اللامس موضوع على "ON". لا نعم	
افحص شمعة الإشعال.	شمعة الإشعال بحالة جيدة وموصولة كما يجب. لا نعم	
قم بضبط مستوى الزيت.	مستوى الزيت صحيح. لا نعم	يتوقف
قم بملء الوقود.	مستوى الوقود صحيح. لا نعم	
نظف فلتر الهواء.	حالة فلتر الهواء جيدة. لا نعم	
تحقق من مستوى السائل (الذي يتم شفطه داخل المضخة) ومن عدم وجود أي تسريب في دائرة الشفط.	يتم التشغيل الذاتي. لا نعم	لا يعمل بشكل طبيعي (تشغيل ذاتي، صوت، دخان...)
قم بصيانة المضخة الكهربائية بما يتوافق مع التوصيات.	تمت صيانة عناصر المضخة الكهربائية بشكل صحيح. لا نعم	
	اجعل أحد وكلائنا يتحقق من المضخة الكهربائية.*	
ضع عتلة الغازات الخاصة بالمرحك على وضع "MAX".	عتلة الغازات موضوعة على "MAX". لا نعم	لا تضخ أو المنسوب غير كافي
خفف من العلو.	ارتفاع ارتقاء الشفط صحيح. لا نعم	
تحقق من أنبوب الشفط (عدم وجود أي تسريب، ثنيات خطأ للأنبوب،...).	دائرة الشفط صحيحة. لا نعم	
	اجعل أحد وكلائنا يتحقق من المضخة الكهربائية.*	

*فرنسا: 0.806.800.107 (بسرر المكالمة)

7.2 لاعشلا لاعمش لدبسا

1. انزرع غطاء شمعة الإشعال (F1).
2. باسخدام أسطوانة الهواء الجاف، فم بتنظيف فتحات الشمعة.
3. باسخدام مفتاح مخصص للشمعات، فك شمعة الإشعال (A16-F2) والقي بها بعيداً.
4. ضع شمعة الإشعال الجديدة في مكانها وشدها بيدك لتقادي تشويه الشبكات.
5. بواسطة مفك مخصص للشمعات شد بعد ذلك بمقدار 2/1 دورة قاعدة شمعة الإشعال لضغط الحلقة.

الفصل 8. أينقتلا صناصلا

8.1 مادختسلا طورش

يتم الحصول على تفاصيل حول معدلات أداء الأجهزة في الظروف المرجعية وفقاً لـ ISO 8528-1(2005) : الضغط الجوي الإجمالي: 100 كيلو باسكال - درجة الحرارة المحيطة في الهواء : 25 درجة مئوية (298 K) - الرطوبة المرتبطة: 30%. تعد معدلات أداء الأجهزة منخفضة تقريباً بنسبة 4 % بالنسبة لكل نطاق زيادة في درجة الحرارة 10 درجات مئوية و/أو تقريباً 1 % بالنسبة لكل ارتفاع بمقدار 100 م. لا يمكن للأجهزة أن تعمل إلا في وضع ثابت.

8.2 آينابرهكلا تمخضما يدع فرعتنا

تم لصق لوحة التعريف بالمضخة الكهربائية (على سبيل المثال أدناه) في داخل أحد السيور الظهرية أو على الهيكل.

- (A) النموذج
 (B) وضع علامة CE/EAC
 (C) المنسوب الأقصى عند ارتفاع الارتفاع "صفر"
 (D) قطر الشفط والطرْد
 (E) الارتفاع الأقصى للارتقاء
 (F) كتلة المضخة الكهربائية
 (G) رقم مسلسل
 (H) وضع علامة UKCA

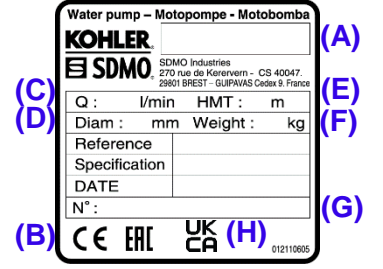

سيتم طلب الأرقام المسلسلة في حالة إصلاح الأعطال أو طلب قطع غيار. لحفظها، راجع أدناه الرقم المسلسل للمضخة الكهربائية وللمحرك.

الرقم المسلسل للمحرك: (SERIAL NO. 4001200908) Ex. Kohler	ماركة المحرك: (مثال. Kohler)	الرقم المسلسل للمضخة الكهربائية:
...../..... -

8.3 تفاصيلها

الموديل	ST 2.36 C5	ST 3.60 C5	TR 2.36 C5	TR 3.60 C5	XT 3.78 C5
نوع المحرك	GX120_C5	GX160_C5	GX120_C5	GX160_C5	GX240_C5
مجموعة الصيانة	330150405/ 330830005	330150405/ 330830005	330150405/ 330830005	330150405/ 330830005	330150448/ 330830005
الوقود الموصى به	البنزين الخالي من الرصاص	البنزين الخالي من الرصاص	البنزين الخالي من الرصاص	البنزين الخالي من الرصاص	البنزين الخالي من الرصاص
سعة خزان الوقود	2 لتر	3,1 لتر	2 لتر	3,1 لتر	5,3 لتر
الزيت الموصى به	10W30	10W30	10W30	10W30	10W30
سعة حوض الزيت	0,6 لتر	0,6 لتر	0,6 لتر	0,6 لتر	0,6 لتر
نظام تأمين الزيت*	○	○	○	○	○
نوع الشمعة	330830005	330830005	330830005	330830005	330830005
الأبعاد ط x ع x ف	46,8 x 36,2 x 38 سم	50,5 x 41,4 x 44,8 سم	46,8 x 36,2 x 39,8 سم	50,5 x 39,8 x 46,5 سم	69 x 48,5 x 53,2 سم
الوزن (بدون الوقود)	23 كجم	29 كجم	23 كجم	29 كجم	58 كجم
نوع السائل	مياه صافية أو غير مشحونة جداً	مياه مشحونة	مياه مشحونة	ضغط مرتفع	مياه مشحونة جداً
قياس حجم الحبيبات في السائل المشفوط	8 مم	8 مم	8 مم	8 مم	27 مم
الارتفاع الأقصى للارتقاء	29 متر	26 متر	29 متر	26 متر	27 متر
الارتفاع الأقصى للشفط	8 متر	8 متر	8 متر	8 متر	8 متر
قطر الشفط	50 مم	76 مم	50 مم	76 مم	76 مم
قطر الطرد	50 مم	76 مم	50 مم	76 مم	76 مم
المنسوب	600 لتر/دقيقة	900 لتر/دقيقة	600 لتر/دقيقة	900 لتر/دقيقة	1340 لتر/دقيقة
الأقصى	36 متر ³ /ساعة	54 متر ³ /ساعة	36 متر ³ /ساعة	54 متر ³ /ساعة	80,4 متر ³ /ساعة

X : غير ممكن

*نظام سلامة الزيت: في حالة نقص الزيت في حوض المحرك أو في حالة انخفاض ضغط الزيت، يقوم نظام تأمين الزيت بإيقاف المحرك تلقائياً للوقاية من أي ضرر. في هذه الحالة تحقق من مستوى زيت المحرك وقم باستكمالها عند الضرورة قبل البحث عن سبب آخر للعطل.

8.4 إي صوملا دوقولا آيغون

إن استخدام وقود غير موافق للمواصفات المعطاة في هذا الدليل يعرض لأضرار دائمة لا تغطيها الكفالة:

- النظافة والجودة: تأكد من أن الوقود المستخدم لا يحتوي على الماء، وأنه نظيف وجديد (غير قديم وغير ملوث).
 - مؤشر الأوكتان: الحد الأدنى للأوكتان 87 (R+M)/2 أو الحد الأدنى للأوكتان 90 (Research Octane Number = RON)
 - عمليات الخلط: يُعد استخدام الوقود الخالي من الرصاص والذي يحتوي على نسبة ما يصل إلى 10٪ من الكحول الإيثيلي مسموحاً به (فرنسا: SP95-E10). يُمنع استخدام البنزين الخالي من الرصاص والذي يحتوي على نسبة أقل من 90٪ من البنزين مثل E15، أو E20، أو E85. إن خليط الميثيل ثالثي بوتيل الأثير (MTB) والبنزين الخالي من الرصاص متمثلان (كحد أقصى من 15٪ من MTB بالحجم الواحد).
- كما يوصى بدرجة كبيرة دائماً باستخدام نفس نوع الوقود، وذلك لإطالة عمر الجهاز. إذا كان الجهاز مستخدماً بمعدل قليل (أقل من مرة واحدة كل شهر)، استخدم وقود جديد مع كل استخدام أو قم بإضافة مادة مضافة مثبتة في خزان الوقود.

نحن، شركة SDMO Industries - وعنواننا 270 شارع Kerervern، 29490 GUIPAVAS / CS 40047، 29801 بريست CEDEX 9 - فرنسا، نعلن تحت مسؤوليتنا أن المضخات الكهربائية التالية:

الأرقام التسلسلية:	النوع:	الاسم التجاري:	العلامة التجارية:	مواصفات الجهاز:
09-2019-00000000-000 > 52-2026-99999999-999	3499231002957	ST 2.36 C5	KOHLEK-SDMO	المضخة الكهربائية
	3499231002964	ST 3.60 C5		
	3499231002971	TR 2.36 C5		
	3499231002988	TR 3.60 C5		
	3499231002995	XT 3.78 C5		

1. متوافقة مع أهداف السلامة المنصوص عليها بتوجيه الجهد المنخفض - **2014/35/UE** الصادر في 26 فبراير 2014 تطبيقاً للمعيار المنسق EN ISO 8528-13: 2016

2. وأنها نراعي متطلبات التوجيهات:

- الآلات - **2006/42/CE** بتاريخ 17 مايو 2006 بتطبيق المعيار المنسق EN ISO 8528-13: 2016
- التوافق الكهرومغناطيسي - **2014/30/UE** بتاريخ 26 فبراير 2014 بتطبيق المعايير المنسقة 1-60034: EN 2010 / (COR 2010) / 1-61000: EN 2007 /
- EN 61000-6-2: 2005 / (COR 2005) / 3-61000: EN 2007 (AMD1 2011)، AMD1 / 12-55011: EN 2009 (AMD 1 2010)
- فيما يتعلق بتقييد استخدام مواد خطيرة معينة في المعدات الكهربائية والإلكترونية - **2011/65/EU** بتاريخ 08 يونيو 2011 من خلال تطبيق المعيار المنسق 63000: 2018 IEC EN
- متعلق بالانبعاثات الصوتية في البيئة من المعدات المخصصة للاستخدام بالخارج - **2000/14/CE** بتاريخ 8 مايو 2000 بواسطة إجراء التقيد بالملحق V:

ارتفاع الشفط:	القدرة القصوى للمحرك:	مستوى قوة الصوت المضمون (LWA):	مستوى قوة الصوت المقاس:	النوع:	الاسم التجاري:
8 متر	2900 وات	103 ديسيبل (صوتي)	100 ديسيبل (صوتي)	3499231002957	ST 2.36 C5
8 متر	4000 وات	105 ديسيبل (صوتي)	103 ديسيبل (صوتي)	3499231002964	ST 3.60 C5
8 متر	2900 وات	103 ديسيبل (صوتي)	100 ديسيبل (صوتي)	3499231002971	TR 2.36 C5
8 متر	4000 وات	105 ديسيبل (صوتي)	103,6 ديسيبل (صوتي)	3499231002988	TR 3.60 C5
8 متر	5300 وات	110 ديسيبل (صوتي)	108 ديسيبل (صوتي)	3499231002995	XT 3.78 C5

اسم وعنوان الشخص المؤهل لتشكيل الملف الفني والاحتفاظ به

.29801 BREST CEDEX 9 - France، 29490 GUIPAVAS / CS 40047، 270 rue de Kerervern، L. ANDRIEUX
05/2021، GUIPAVAS



L. ANDRIEUX
رئيس شركة SDMO Industries

إعلان المطابقة / DECLARATION DE CONFORMITE Cm /

Nous, SDMO Industries - 270 rue de Kerervern, 29490 GUIPAVAS / CS 40047, 29801 BREST CEDEX 9 – France, déclarons sous notre propre responsabilité que les groupes électrogènes suivants :

Description du matériel :	Marque :	Nom commercial :	Type :	Numéros de série :
Groupe électrogène	KOHLER-SDDMO	ST 2.36 C5	3499231002957	09-2019-00000000-000 > 52-2026-99999999-999
		ST 3.60 C5	3499231002964	
		TR 2.36 C5	3499231002971	
		TR 3.60 C5	3499231002988	
		XT 3.78 C5	3499231002995	

نحن شركة SDMO Industries، ومقرها - 270 شارع Kerervern، 29490 GUIPAVAS / CS 40047، 29801 برست CEDEX 9 – فرنسا، نعلن على مسؤوليتنا الشخصية أن مجموعات المولدات التالية:

الأرقام التسلسلية:	النوع:	الاسم التجاري:	العلامة التجارية:	مواصفات الجهاز:
09-2019-00000000-000 52-2025-99999999-999 <	KOHLER-SDDMO	ST 2.36 C5	3499231002957	المولد الكهربائي
		ST 3.60 C5	3499231002964	
		TR 2.36 C5	3499231002971	
		TR 3.60 C5	3499231002988	
		XT 3.78 C5	3499231002995	

Satisfont aux dispositions des Arrêtés suivants :

- Arrêté du ministre de l'industrie, du commerce, de l'investissement et de l'économie numérique n°2574-14 du 29 ramadan 1436 (16 juillet 2015) relatif à la compatibilité électromagnétique des équipements par l'application des normes : EN 60034-1 : 2010 (COR 2010) / EN 61000-6-1 : 2007 / EN 61000-6-2 : 2005 (COR 2005) / EN 61000-6-3 : 2007 (AMD1 2011, AMD1/COR 12) / EN 55011 : 2009 (AMD 1 2010).
 - قرار من وزير الصناعة والتجارة والاستثمار والاقتصاد الرقمي رقم 14-2574 من 29 رمضان 1436 (16 يوليو 2015) بشأن التوافق الكهرومغناطيسي للمعدات من خلال تطبيق المعايير:
- EN 55011 : 2009 (AMD 1 2010) / EN 61000-6-3 : 2007 (AMD1 2011, AMD1/COR 12) / EN 61000-6-2 : 2005 (COR 2005) / EN 61000-6-1 : 2007 / EN 60034-1 : 2010 (COR 2010)**

- Arrêté du ministre de l'industrie, du commerce, de l'investissement et de l'économie numérique n° 2573-14 du 29 ramadan 1436 juillet 2015) relatif au matériel électrique destiné à être employé dans certaines limites de tension par l'application de la norme : EN 60204-1 : 2006 (AMD 1 2006, COR 2010)
 - قرار من وزير الصناعة والتجارة والاستثمار والاقتصاد الرقمي رقم 14-2573 من 29 رمضان 1436 يوليو 2015) المتعلقة بالمعدات الكهربائية المعدة لاستخدامها ضمن حدود جهد معين بواسطة التطبيق من المعيار
- EN 60204-1 : 2006 (AMD 1 2006, COR 2010)**

Nom et adresse de la personne autorisée à constituer et détenir le dossier technique :
H. PRIGENT, 270 rue de Kerervern, 29490 GUIPAVAS / CS 40047, 29801 BREST CEDEX 9 – France.
اسم وعنوان الشخص المؤهل لتشكيل الملف الفني والاحتفاظ به:

L. ANDRIEUX, 270 rue de Kerervern, 29490 GUIPAVAS / CS 40047, 29801 BREST CEDEX 9 – France.

GUIPAVAS, le
05/2021
L. ANDRIEUX
Président, SDMO Industries
رئيس شركة SDMO Industries



الضمان التجاري

يتم تغطية الأجهزة الخاصة بك عن طريق الضمان التجاري الذي تمنحه لكم شركة *SDMO Industries* ويجب تطبيقه بواسطة الموزع الذي حصلت على الجهاز منه، وذلك وفقاً للأحكام التالية:

المدة:

مدة الضمان على الجهاز الخاص بك هي 24 شهراً، اعتباراً من تاريخ الشراء.

شروط تطبيق الضمان

تبدأ الكفالة بدءاً من تاريخ شراء المولد من قبل أول مستخدم. تنتقل الكفالة مع المولد عند بيع المستخدم الأول له، مجاناً أو لقاء بدل، وتظل سارية طوال المدة الأصلية التي تبقى فيها، والتي لا يمكن تمديدتها.

لا يمكن أن تسري الكفالة إلا عند تقديم فاتورة الشراء الواضحة التي يظهر عليها تاريخ الشراء، ونوع الجهاز، والرقم التسلسلي، واسم وعنوان وختم التاجر. *SDMO Industries* تحتفظ بحق رفض تطبيق الكفالة في حال عدم وجود أية وثيقة تثبت مكان وتاريخ شراء الجهاز. تمنح هذه الكفالة الحق في تصليح الجهاز أو استبدال أحد مكوناته التي تعتبرها *SDMO Industries* متعطلة بعد إجراء معاينة في محترفاتنا؛ تحتفظ شركة *SDMO Industries* بحق تعديل الإجراءات الخاصة بالجهاز للوفاء بالتزاماتها. يصبح الجهاز أو العناصر التي يتم استبدالها بموجب الكفالة ملكاً لشركة *SDMO Industries*.

حدود الضمان:

يسري الضمان على الأجهزة التي تم تركيبها واستخدامها وصيانتها وفقاً للوثائق التي سلمتكم إياها *SDMO Industries* وفي حالة وجود خلل في اشتغال الجهاز بسببه عيب في التصميم أو الصنع أو المواد. لا تضمن *SDMO Industries* الحفاظ على أداء الجهاز، أو تشغيله أو موثوقيته إذا تم استخدامه لأغراض خاصة. لا يمكن لشركة *SDMO Industries* بأي حال من الأحوال أن تتحمل المسؤولية عن الأضرار غير المادية المترتبة عن الأضرار المادية أو لا، وعلى وجه الخصوص الأمور التالية مع كون القائمة على سبيل المثال لا الحصر: خسائر التشغيل، أو أي نفقات أو تكاليف ناتجة عن عدم توفر الجهاز، إلخ. يقتصر الضمان على تكلفة إصلاح أو استبدال الجهاز أو أي من مكوناته، باستثناء المواد الاستهلاكية. يغطي الضمان بالتالي تكاليف اليد العاملة والأجزاء، ما عدا تكاليف المواصلات. إن تكاليف نقل المولد أو أحد مكوناته إلى ورش التصليح *SDMO INDUSTRIES* أو إلى أحد الوكلاء المعتمدين هي على نفقة العميل؛ أما تكاليف "إعادة" الجهاز، فهي على نفقة *SDMO Industries*. ولكن في حالة ما إذا كان الضمان لا ينطبق، تقع تكاليف المواصلات كاملة على عاتق العميل.

حالات إقصاء الضمان:

لا يسري الضمان في الحالات التالية: في حالة الأضرار التي تلحق بالجهاز بسبب نقله، تركيب سيء أو تركيب غير متطابق مع توصيات شركة *SDMO Industries* و/أو مع المعايير الفنية ومعايير السلامة؛ استخدام منتجات، مكونات، قطع غيار، وقود أو مواد تشحيم غير متوافقة مع التوصيات؛ الاستخدام السيئ أو الاستخدام غير الطبيعي للجهاز؛ في حالة وجود تعديل أو تحويل في الجهاز أو في أحد مكوناته لا تسمح به شركة *SDMO Industries* البلى الطبيعي للجهاز أو لأحد مكوناته؛ التدهور الناتج عن الإهمال، عن عدم الإشراف على الجهاز أو عدم صيانته أو تنظيفه؛ حالات القوة القاهرة أو الأسباب الخارجية (كارثة طبيعية، حريق، صدمة، فيضان، صاعقة، إلخ)؛ استخدام الجهاز في عدم وجود شحن كافٍ؛ ظروف التخزين السيئة للجهاز. وتستثنى الكفالة أيضاً المكونات التالية: أنظمة بدء التشغيل (البطاريات، البادانات، القاذفات)، المرشحات، السيور، المصاهر، المفاتيح الكهربائية، المصابيح، عاكسات التيار، وجميع المواد والقطع الاستهلاكية.

طرق التطبيق:

يجب أن يُطبق الضمان لدى الموزع الذي حصلت منه على الجهاز الخاص بك. في حال وجود مشكلة في جهازك، ندعوك *SDMO Industries* إلى أخذ فاتورة الشراء إلى الموزع أو إذا اقتضى الأمر الاتصال بخدمة العملاء لشركة *SDMO Industries*. وهي في خدمتك للإجابة على أسئلتك في ما يخص طرق تطبيق الضمان؛ معلومات الاتصال بها هي التالية: *SDMO Industries* 270 شارع 40047 29801 - CS Kerervern - Kergaradec III - CEDEX 9 فرنسا - هاتف: فرنسا 0.806.800.107 (سعر الاتصال) - فاكس: +33298416307.

الضمان القانوني

معلومات للمستهلك، المعترف على أنه كل إنسان طبيعي يتصرف لأغراض لا تدخل في إطار نشاطه التجاري أو الصناعي أو الحرفي أو الحر.

SDMO Industries مسؤولة عن عيوب مطابقة الجهاز الخاص بك طبقا لشروط المادة 4-211 L. وحسب قانون الاستهلاك والعيوب الخفية بالأشياء المباعة طبقا للشروط المحددة في المواد 1641 وطبقا للقانون المدني. بموجب ضمان المطابقة:

- لديك فترة سماح لمدة عامين اعتبارا من تاريخ تسليم الجهاز الخاص بك يسري خلالها الضمان القانوني للمطابقة.
- يمكنك الاختيار بين إصلاح أو استبدال الجهاز مع التقيد بالشروط المحددة في المادة 9-211 L. من قانون الاستهلاك.
- لك الحق في الإبلاغ عن دليل وجود عيب بمطابقة الجهاز خلال الشهور الستة التالية لتسليم المنتج. تمتد هذه الفترة إلى 24 شهر بدءا من 18 مارس 2016، عدا بالنسبة للمنتجات المستعملة.

يتم تطبيق الضمان القانوني للمطابقة بشكل مستقل عن الضمان التجاري الذي تمنحه **SDMO Industries**.

يمكنك أيضا أن تضع موضع التنفيذ الضمان ضد العيوب الخفية بالجهاز الخاص بك في الحالات المحددة في المادة 1641 من القانون المدني. في حالة وجود عيب خفي بالجهاز الخاص بك يجب أن تقدم الدليل على وجوده، يمكنك الاختيار بين إلغاء البيع أو تخفيض ثمن البيع وفقا للمادة 1644 من القانون المدني.

مواد قانون الاستهلاك

المادة 4-211L

يلتزم البائع بتسليم منتج مطابق للعقد ويكون مسؤولا عن عيوب المطابقة الموجودة عند التسليم. ويكون مسؤولا أيضا عن عيوب المطابقة الناتجة عن التعبئة، أو تعليمات التركيب أو التركيب عندما يكون ذلك من واجباته طبقا للعقد أو يتم تنفيذه تحت مسؤوليته.

المادة 5-211L

ليكون مطابقا للعقد، يجب أن يكون المنتج:

- 1° ملائما للاستخدام المنتظر عادة من منتج مماثل، وإذا اقتضى الأمر:
 - منازرا للوصف المعطى بواسطة البائع ويمتلك الخصائص التي قدمها للمشتري في صورة عينة أو طراز؛
 - يقدم الخصائص التي يمكن أن يتوقعها المشتري بصورة مشروعة بالنظر للتصريحات العامة بواسطة البائع، أو بواسطة المنتج أو بواسطة ممثله، خاصة في الدعاية أو الملصقات التعريفية؛
- 2° أو يقدم الخصائص المعروفة باتفاق مشترك بين الأطراف أو يكون ملائما لأي استعمال خاص ينشده المشتري، والبائع على دراية به وقبله.

المادة 12-211L

التصرف الناتج عن العيب بالمطابقة تحده سنتان اعتبارا من تسليم المنتج.

المادة 16-211L

عندما يطلب المشتري من البائع، خلال فترة الضمان التجاري الذي تم منحه له أثناء اقتناء أو إصلاح منتج منقول، إعادة تأهيل مغطاة بواسطة الضمان، تتم إضافة فترة تجميد سبعة أيام على الأقل إلى فترة الضمان المتبقية. تبدأ هذه الفترة اعتبارا من طلب التدخل من المشتري أو وضع المنتج ذي الصلة تحت التصرف لإصلاحه، إذا كان وضعه تحت التصرف لاحقا على طلب التدخل.

مواد القانون المدني

المادة 1641

يلتزم البائع بالضمان بسبب العيوب الخفية بالشيء المباع التي تجعله غير ملائم للاستعمال المخصص له، أو التي تقلل إلى حد بعيد هذا الاستعمال والذي لم يكن المشتري ليقنتيه أو لم يكن ليدفع فيه إلا ثمنا أقل، إذا كان قد علم بها.

المادة 1648 الفقرة الأولى

يجب الشروع في التصرف الناتج عن العيوب الكامنة بواسطة المالك خلال فترة سنتين اعتبارا من اكتشاف العيب.

